

# SHARP®

## HƯỚNG DẪN SỬ DỤNG MÁY XAY SINH TỐ

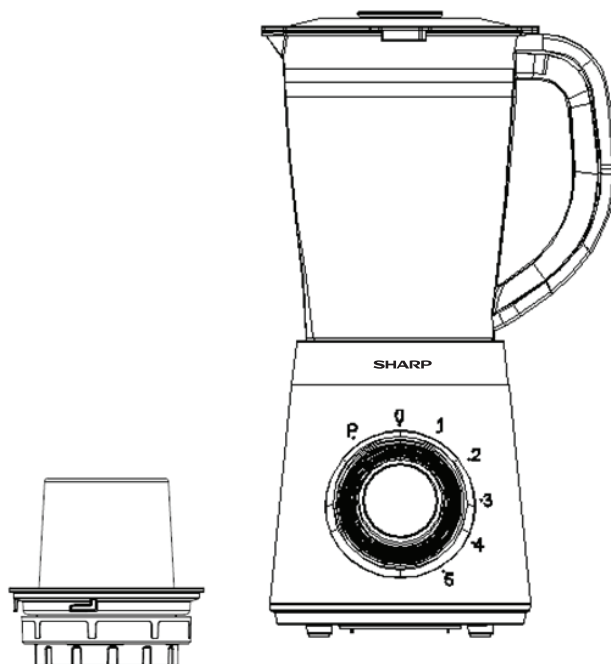

Tên sản phẩm: EM-S155PV-WH

Vui lòng đọc kỹ hướng dẫn trước khi sử dụng và luôn giữ sách hướng dẫn để tham khảo trong tương lai

# BIỆN PHÁP BẢO VỆ QUAN TRỌNG

Trước khi sử dụng sản phẩm, phải luôn tuân thủ các biện pháp phòng ngừa cơ bản, bao gồm các bước sau:

1. Đọc hướng dẫn sử dụng trước khi sử dụng sản phẩm.
2. Trước khi sử dụng, hãy kiểm tra nguồn điện sử dụng có tương ứng với điện áp của sản phẩm không.
3. Không vận hành sản phẩm nếu dây nguồn hoặc phích cắm bị hỏng hoặc sau khi sản phẩm gặp trục trặc, hoặc bị rơi, hư hỏng. Hãy mang sản phẩm đến trung tâm bảo hành được uỷ quyền bởi **SHARP** gần nhất để kiểm tra và sửa chữa.
4. Nếu dây nguồn bị hỏng, cần phải được thay thế bởi trung tâm bảo hành được uỷ quyền bởi **SHARP** hoặc nhà sản xuất hoặc kỹ thuật viên có trình độ để tránh nguy hiểm.
5. Luôn ngắt máy xay sinh tố ra khỏi nguồn điện nếu không sử dụng, hoặc trước khi lắp ráp, tháo rời hoặc vệ sinh hoặc di chuyển máy. Để ngắt ra khỏi nguồn điện, chuyển nút xoay sang “TẮT” sau đó rút phích cắm ra khỏi nguồn điện bằng cách nắm phích cắm. Không nắm dây điện kéo ra để khỏi hư dây điện.
6. Không để dây nguồn treo trên cạnh bàn hoặc đặt trên bề mặt nóng.
7. Máy xay khi hoạt động phải được đóng nắp.
8. Cần có sự giám sát chặt chẽ khi sản phẩm được sử dụng gần trẻ em hoặc khi trẻ em sử dụng.
9. Trong quá trình máy hoạt động không được chạm vào lưỡi dao.
10. Không bỏ tay hoặc bất kỳ dụng cụ nào vào cối xay để giảm nguy hiểm cho người hoặc làm hư máy xay.
11. Máy đang hoạt động phải có sự giám sát thường xuyên.
12. Để giảm nguy hiểm, phải đặt lưỡi dao vào trong cối xay đúng cách, trước khi sử dụng.
13. Việc sử dụng phụ kiện không được nhà sản xuất khuyến nghị có thể gây thương tích cho người sử dụng.
14. Thiết bị chỉ sử dụng cho hộ gia đình.
15. Trẻ em cần được giám sát để đảm bảo rằng chúng không chơi với thiết bị. Giữ thiết bị và dây nguồn ra xa tầm tay trẻ em.
16. Trẻ em, người bị thiếu năng thể chất hoặc trí tuệ, người không có kinh nghiệm và kiến thức sản phẩm... không được sử dụng thiết bị này trừ khi có người đủ kiến thức giám hộ trong quá trình sử dụng.
17. Đảm bảo tắt thiết bị sau mỗi lần sử dụng, và động cơ dừng hoàn toàn trước khi tháo rời.
18. Luôn vận hành thiết bị trên bề mặt khô và an toàn.
19. Không đặt thiết bị này gần khí nóng hoặc đầu đốt điện hoặc nơi thiết bị có thể chạm vào sẽ bị nóng, chảy nhựa.

20. Hãy lưu ý đến hậu quả khi sử dụng sai cách.
21. Lưỡi dao rất sắc bén, lưu ý khi vệ sinh.
22. Cần thận khi xay thực phẩm nóng, vì có thể tràn ra do hơi nóng đột ngột.
23. Luôn ngắt điện ra khỏi máy xay, nếu không sử dụng, hoặc khi lắp ráp và tháo rời để vệ sinh.
24. Tắt thiết bị và rút phích cắm ra khỏi nguồn điện trước khi thay linh kiện hoặc kiểm tra các bộ phận chuyển động.
25. Không sử dụng cho mục đích thương mại
26. Không sử dụng cho mục đích khác.

## CHỈ SỬ DỤNG CHO GIA ĐÌNH

### CẤU TẠO MÁY XAY

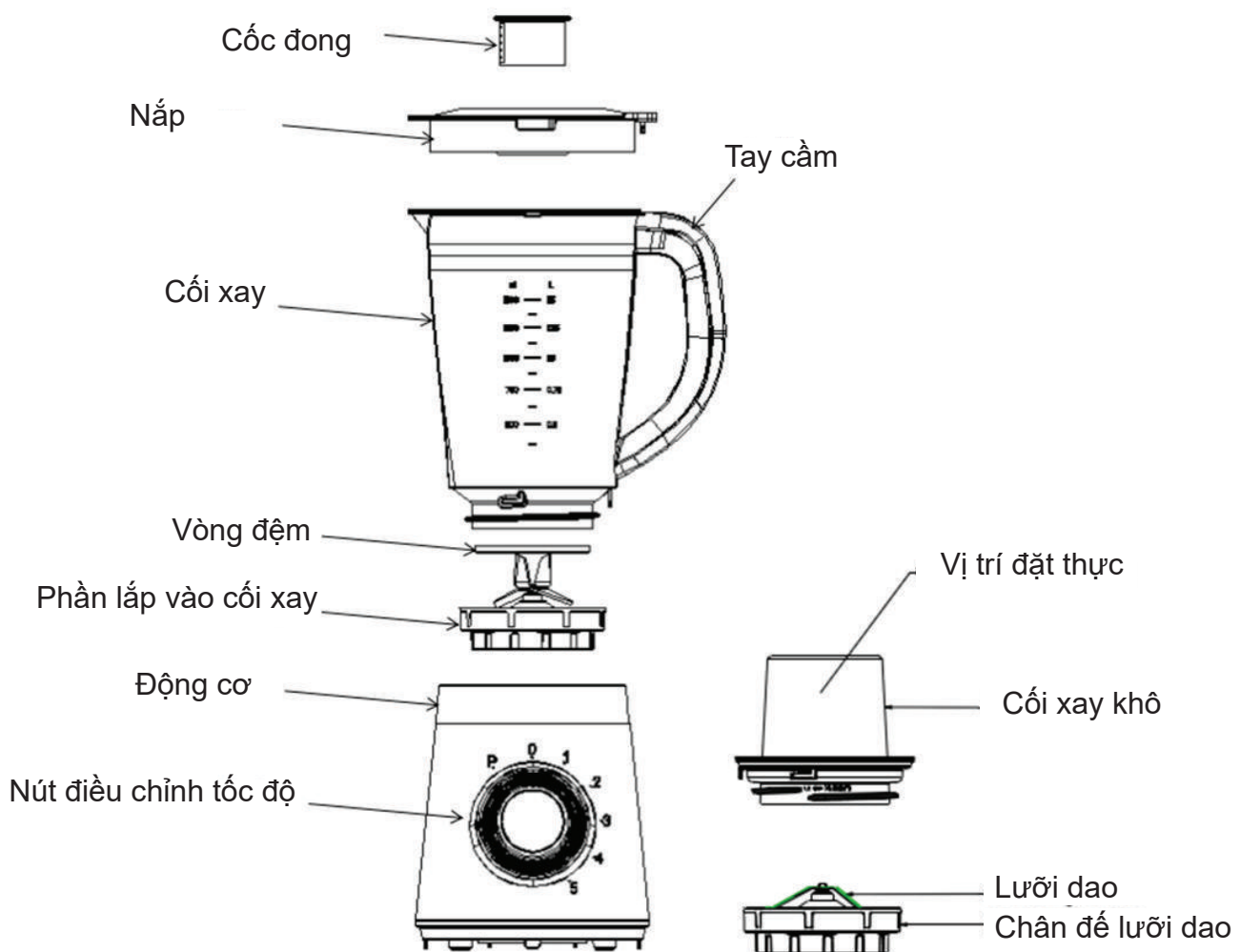

## Sử dụng máy xay sinh tố cho lần đầu sử dụng

1. Trước khi sử dụng lần đầu, hãy đặt tất cả các bộ phận lên bề mặt nằm ngang và phẳng.
2. Bộ phận cối xay (bao gồm cốc đong, nắp, vòng đệm 1, cối xay, vòng đệm 2, lưới dao và đế cối xay) đã được lắp ráp vào bộ phận động cơ. Tháo rời để rửa tất cả các bộ phận có thể tháo rời trừ bộ phận động cơ. Tham khảo chương sau **VỆ SINH VÀ BẢO QUẢN**.
3. Sau khi tất cả các bộ phận đã được làm sạch và khô hoàn toàn, hãy lắp đặt lại.
  - 1) Đảo ngược cối xay trên bề mặt bằng phẳng, giữ tay cầm cối xay, đặt vòng đệm và lưới cắt vào đáy đế và cố định lưới dao bằng cách xoay ngược chiều kim đồng hồ cho đến khi nó chặt. Xem Hình 3
  - 2) Đảo ngược cối xay lại. Đặt cốc đong vào nắp lưu ý có 2 khe nhỏ trên nắp, phải lắp lọt 2 khe và xoay cốc theo chiều kim đồng hồ cho đến khi chặt. Xem hình.4
  - 3) Cuối cùng, đặt cối xay đã lắp vào bộ phận động cơ bằng cách căn chỉnh vào đúng khớp trên đáy cối xay. (Xem hình 5)

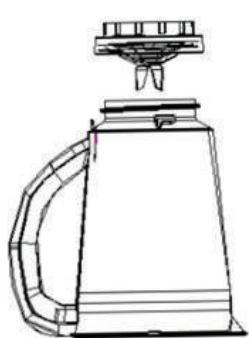

Hình 3

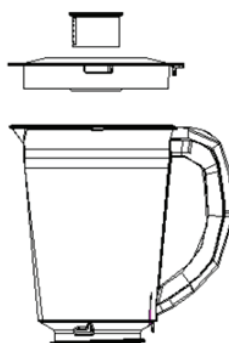

Hình 4

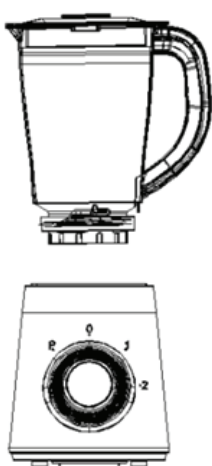

Hình 5

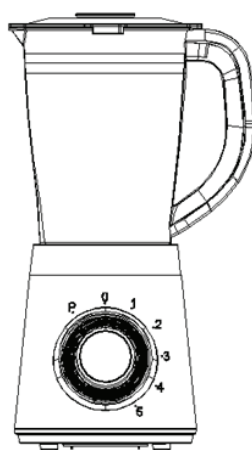

**THẬN TRỌNG:** Cối xay và đế cối xay hiện an toàn. Đừng cố vặn cối xay và chân đế vào bộ phận động cơ.

## Cách sử dụng cối xay

1. Gọt vỏ hoặc cắt nhỏ trái cây hoặc rau quả và sau đó cắt thành những khối nhỏ.
2. Đặt thực phẩm vào cối xay. Thông thường, thêm một chút nước vào để tạo điều kiện cho thiết bị hoạt động trơn tru. Tỷ lệ của thực phẩm và nước là 2:3. Lượng hỗn hợp không được vượt quá mức tối đa như được chỉ định trên cối xay.

## CÔNG THỨC

LOẠI THỰC PHẨM	ĐẶC ĐIỂM	TRỌNG LƯỢNG	TỐC ĐỘ
Cà rốt (táo, lê, v.v...)	Cắt thành 15mm*15mm*15mm	Cà rốt: 600g Nước: 900g	Tốc độ cao

**Lưu ý: không bao giờ sử dụng nước sôi hoặc chạy không có thực phẩm.**

3. Đậy nắp cối xay. Hãy chắc chắn cốc đo được đặt đúng chỗ.
4. Cắm dây nguồn của máy xay vào nguồn điện tương ứng với máy.
5. Xoay núm điều chỉnh tốc độ mà bạn mong muốn.
6. Để xay nhanh bạn có thể xoay núm điều chỉnh tốc độ sang vị trí P và giữ trong vài giây rồi thả ra, núm sẽ tự động quay về vị trí O. Hoạt động nhiều lần cho đến khi đạt được độ mịn mà bạn muốn.
7. Nếu bạn muốn thêm thực phẩm trong khi máy xay đang hoạt động, hãy tháo cốc đo và đưa thực phẩm qua nắp mở.
8. Khi nghiền đá hoặc thức ăn cứng, giữ tay chắc trên nắp.
9. Khi đạt được độ mịn mà bạn mong muốn, hãy xoay núm sang vị trí O.

**Lưu ý:**

**1) Với mỗi lần sử dụng, thời gian hoạt động liên tiếp không quá 3 phút. Thời gian nghỉ ít nhất 10 phút phải được duy trì giữa hai chu kỳ liên tục, để thiết bị nguội đến nhiệt độ phòng trước khi thực hiện chu trình hoạt động tiếp theo.**

**2) Nếu bạn muốn dừng máy trong khi vận hành, hãy xoay núm sang vị trí O bất cứ lúc nào.**

### Mẹo vận hành quan trọng

- Để xay thực phẩm tốt nhất cần thêm một ít nước, hãy đổ nước vào cối xay trước, sau đó mới thêm thực phẩm cần xay.
- Một số thực phẩm không thể thực hiện hiệu quả với máy xay sinh tố là: đánh lòng trắng trứng, đánh bột kem, nghiền khoai tây, xay thịt, trộn bột, chiết xuất nước ép từ trái cây và rau quả

- Không nên đặt các thực phẩm sau đây vào cối xay vì chúng có thể gây hư hỏng: xương, miếng thực phẩm lớn, thực phẩm đông lạnh hoặc thực phẩm cứng như củ cải.
- Để nghiền đá, thêm tối đa 6 viên đá. Nếu cần thêm đá, hãy tháo cốc đong ra và thêm từng viên một qua nắp.

## VỆ SINH VÀ BẢO QUẢN

Sản phẩm này không được sửa chữa bởi người tiêu dùng. Hãy để nhân viên bảo hành được uỷ quyền bởi **SHARP** sửa chữa nếu xảy ra sự cố hư hỏng.

1. Trước khi vệ sinh, rút phích cắm của máy xay sinh tố ra.

2. Luôn rửa ngay sau khi sử dụng để vệ sinh dễ dàng hơn. Không để thức ăn khô dính trên cối xay vì điều này sẽ làm cho việc vệ sinh trở nên khó khăn.

3. Đổ một ít nước xà phòng ấm vào cối xay, sau đó cắm điện xoay nút chỉnh tốc độ sang vị trí “P” và để máy hoạt động một lúc, nhưng không quá 2 phút. Sau đó rút dây nguồn ra khỏi nguồn điện, lấy cối xay ra, tháo lưới dao.

4. Tháo tất cả các bộ phận có thể tháo rời. Nhấc cối xay ra khỏi bộ phận động cơ. Để tháo lưới dao, xoay theo chiều kim đồng hồ từ đáy và tháo vòng đệm 2, lưới dao (xem hình 8). Ngoài ra, tháo vòng đệm nắp cối xay 1 ra khỏi nắp cối xay.

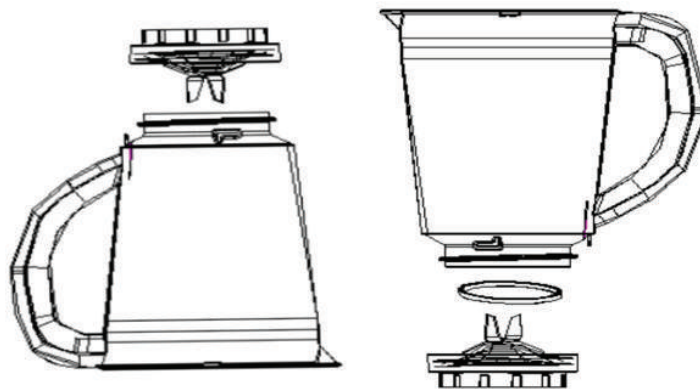

Hình 8

5. Rửa sạch cốc đong, nắp, vòng đệm 1, cối xay, vòng đệm 2 và lắp lưới dao. Các bộ phận an toàn trong máy rửa chén, nhưng cài đặt nhiệt độ không được vượt quá 70°C.

6. Rửa lưới dao sạch bằng nước xà phòng ấm, sau đó rửa kỹ dưới vòi nước chảy mạnh. Lưới dao sắc bén, nên cẩn thận khi rửa. Không ngâm bộ phận lưới dao trong nước. Chốc ngược để ráo nước, tránh xa tầm tay trẻ em.

7. Lau bộ phận động cơ bằng khăn ẩm và để khô. Loại bỏ các vết bẩn bằng cách chà xát với chất tẩy rửa. Nếu chất lỏng tràn vào bộ phận động cơ; đầu tiên rút phích cắm của thiết bị, sau đó lau bằng khăn ẩm và để khô, tránh ánh sáng trực tiếp.

#### **LƯU Ý:**

- 1) Không nhúng phần động cơ vào chất lỏng/nước để tránh nguy cơ bị điện giật.
- 2) Không sử dụng miếng cọ rửa thô hoặc chất tẩy rửa mạnh có tính mài mòn.

### **Xử lý thân thiện với môi trường**

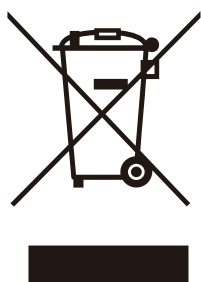

Bạn có thể bảo vệ môi trường!  
Xin nhớ tôn trọng các quy định của quốc gia:  
giao thiết bị điện không hoạt động cho một trung  
tâm xử lý chất thải thích hợp

### **Thông số kỹ thuật**

Tên sản phẩm: EM-S155PV-WH

Điện áp: 220-240V ~ 50-60Hz

Công suất: 500W

Dung tích: 1.5L

## **IMPORTANT SAFEGUARDS**

When using this electrical appliance, basic safety precautions should always be followed, including the following:

1. Read all instructions.
2. Before using check that the voltage indicated on the product corresponds with the voltage of your electrical outlet.
3. Do not let cord hang on hot surface or over edge of table or counter.
4. Do not operate any appliance with a damaged cord or plug or after the appliance malfunction or has been damaged in any manner. Return the appliance to the nearest authorized service facility for examination, repair or adjustment.
5. If the supply cord is damaged, it must be replaced by the manufacturer or its service agent or a similarly qualified person in order to avoid a hazard.
6. Close supervision is necessary when any appliance is used by or near children.
7. Avoid contacting the moving parts.
8. Keep hands and utensils out of container while blending to reduce the risk of severe injury to persons or damage to the blender. A scraper may be used but must be used only when the blender is not running.
9. The use of attachments not recommended or sold by manufacturer may cause fire, electric shock or injury.
10. Unplug from outlet when not in use, before putting on or taking off parts, and before cleaning. To disconnect, turn any control to "off", then remove plug from wall outlet by grasping the plug, not the cord.
11. To reduce the risk of injury, never place blade assembly on motor unit without the jar properly attached.
12. Do not leave the machine on unattended.
13. When removing the blender from the motor unit, wait until the blades have completely stopped.
- 14 Always operate blender with cover in place.
15. Always use the appliance on a secure, dry level surface.
16. Never place this appliance on or near a hot gas or an electric burner or where it could touch a heated appliance.
17. Do not use outdoors.
- 18 Do not use appliance for other than its intended use.
19. Be care of potential injury from misuse.
20. Care shall be taken when handling the sharp cutting blades, emptying the bowl and during cleaning.



21. Be careful if hot liquid is poured into the food processor or blender as it can be ejected out of the appliance due to a sudden steaming.
22. Always disconnect the appliance from the supply if it is left unattended and before assembling, disassembling or cleaning.
23. Switch off the appliance and disconnect from supply before changing accessories or approaching parts that move in use.
24. This appliance shall not be used by children. Keep the appliance and its cord out of reach of children.
25. Appliances can be used by persons with reduced physical, sensory or mental capabilities or lack of experience and knowledge if they have been given supervision or instruction concerning use of the appliance in a safe way and if they understand the hazards involved.
26. Children shall not play with the appliance.

## **HOUSEHOLD USE ONLY**

# KNOW YOUR BLENDER

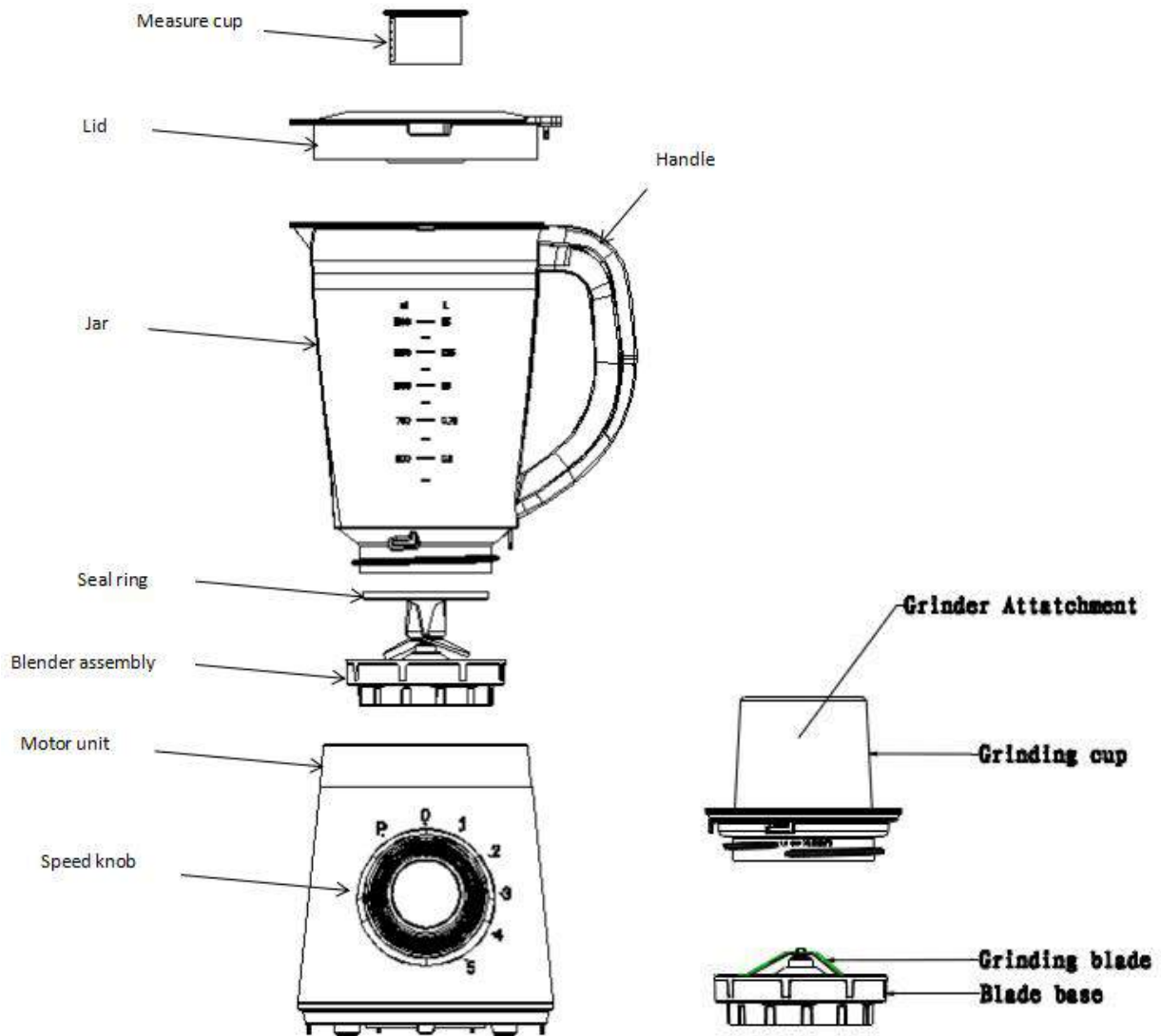

Fig.1

## SPEED KNOB

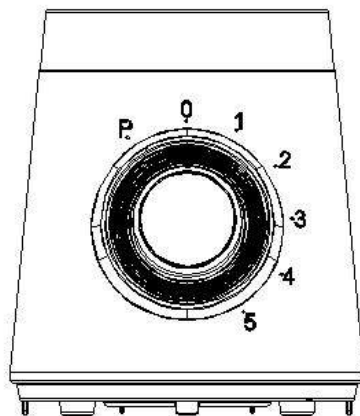

Fig.2

# HOW TO USE

## Before initial use

1. Before first use, unpack the appliance and place all parts on a horizontal surface.
2. The jar assembly (including the measure cup, lid, seal ring 1, jar, seal ring 2, blade assembly and jar base) has already been assembled into the motor unit. Disassemble to wash all detachable parts except the motor unit. Refer to the latter chapter CARE AND CLEANING.
3. Once all pieces have been cleaned and dry thoroughly, reassemble.
  - 1) Invert the jar onto a level surface, holding the jar handle, put the the seal ring 2 and blade assembly onto the jar base bottom and secure the blade assembly by turning it anti-clockwise until tight (See Fig.3)
  - 2) Reposition the jar assembly with its opening upwards. Wrap the seal ring 1 around the lid bottom and put the lid onto the jar assembly. Place the measure cup exactly into the lid by fitting the small projection on the both sides of the cup into the slots of the lid and turning the cup clockwise until tight. (See Fig.4)
  - 3) Finally, place the assembled jar onto the motor unit by aligning the strip on the assembled jar bottom. (See Fig.5)

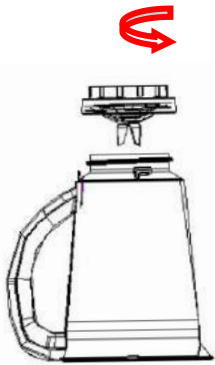

Fig.3

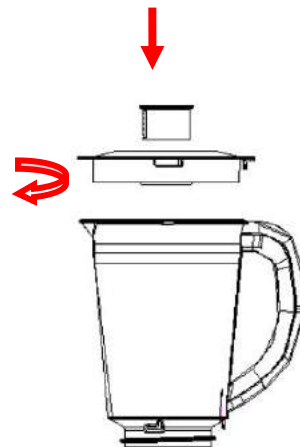
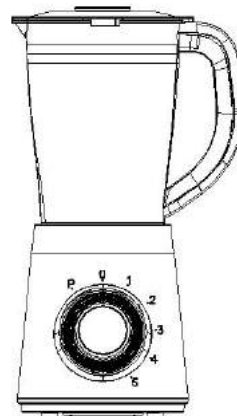

Fig.4



Fig.5



**CAUTION: Jar and jar base is now secure. Do not try to twist the jar and jar base onto motor unit**

**How to use**

1. Peeled or cored the fruit or vegetables and then cut it into small dices.
2. Place the food to be blended into the jar. Usually, certain amount of purified water has to be added to facilitate the smooth running of appliance. The proportion of the food and water is 2:3. The amount of mixture should not exceed the max level as indicated on the jar.

**RECIPE**

FOOD TYPE	SPEC	WEIGHT	SPEED
Carrot (apple, pear etc. )	Cut into 15mm*15mm*15mm	Carrot: 600g Water: 900g	High speed

**Note: never use boiling liquids or run the appliance empty.**

3. Put the lid on the jar. Be sure the measuring cup is in place.
4. Plug the power cord into a standard wall outlet.
5. Turn the speed knob to the appropriate speed setting for your task.
6. For quick or delicate blending tasks, turn the speed knob to P position and hold for a few seconds and then release, the knob will reset to O position automatically. Operate several times until the consistence you want is obtained
7. If you want to add ingredients while the blender is working, remove the measuring cup and place through the lid opening.
8. When crushing ice or hard food, keep one hand firmly on the lid.
9. When the consistence you desire is obtained, turn the knob to O position.

**Note: 1) For each use, the consecutive operation time should not exceed 3 minutes. at least 10 minutes rest time must be maintained between two continuous cycles, let the unit cool to room temperature before performing next operation cycle.**

**2) If you want to stop the machine during operation, turn the knob to O position anytime**

**Important operating tips**

- For best circulation of food that are to be blended with some liquid, pour the liquid into the jar first, then add solids.
- Some of the tasks that cannot be performed efficiently with a blender are: beating

egg whites, whipping cream, mashing potatoes, grinding meat, mixing dough, extracting juice from fruit and vegetable

·The following items should never be placed in the unit as they may cause damage: bones, large pieces of solid, frozen food, or tough foods such as turnips.

·To crush ice, add up to 6 ice cubes. If more ice is needed, remove the cup and add cubes one by one through the lid opening.

## CARE AND CLEANING

**This product contains no user serviceable parts. Refer service to qualified service personnel.**

1. Before cleaning, unplug the blender.
2. Always wash immediately after use for easier cleaning. Don't let food dry on the jar assembly as this will make cleaning difficult.
3. Pour a little warm soapy water into the jar and turn the knob to P position for a few seconds. And then empty the jar.
4. Dismantle all detachable parts. Lift the jar assembly off the motor unit, To detach the blade assembly by turning it clockwise from the jar base bottom , and remove the seal ring 2 and blade assembly (see fig.8). In addition, detach the jar cover seal ring 1 from the jar cover.

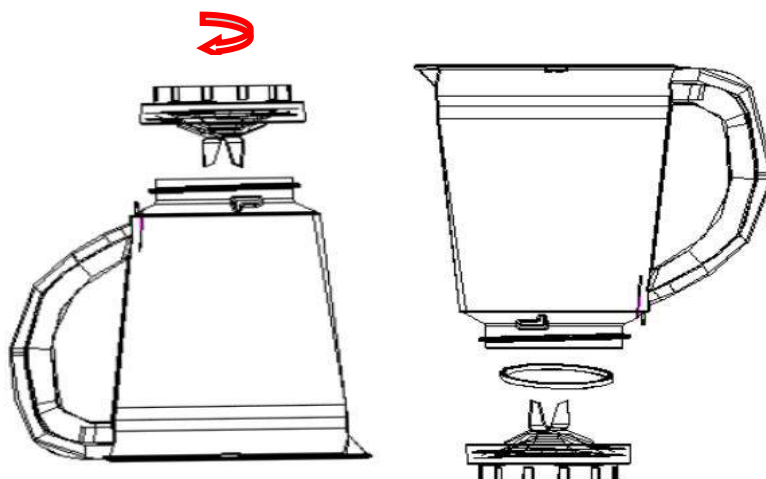

Fig.8

5. Rinse the measure cup, lid, seal ring 1, jar, seal ring 2 and blade assembly by hands or in a dishwasher and then dry. They are dishwasher safe components, but the temperature setting shall not exceed 70°C.
6. Brush the blade clean using warm soapy water, then rinse thoroughly under the

tap. Don't touch the sharp blades, handle carefully. **Don't immerse the blade assembly in water.** Leave to dry upside down away from children.

7. Wipe the motor unit with a damp cloth and dry thoroughly. Remove the stubborn spots by rubbing with non-abrasive cleaner. If liquids spill into the motor unit; first unplug the unit, then wipe with a damp cloth and dry thoroughly.

### **CAUTION**

- 1) **Do not immerse the motor unit in liquid to prevent the risk of electric shock.**
- 2) **Do not use rough scouring pads or cleansers on parts or finish.**

### **ENVIRONMENT FRIENDLY DISPOSAL**

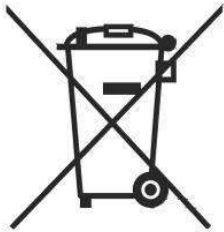

You can help protect the environment!  
Please remember to respect the local regulations:  
hand in the non-working electrical equipments to an  
appropriate waste disposal centre.



