

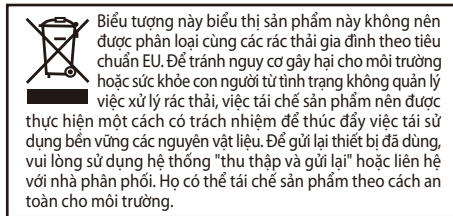

## CẤU TẠO

1. Nắp ngăn chứa đá
2. Điều khiển từ xa
3. Bảng điều khiển
4. Cảm biến điều khiển từ xa
5. Cửa thoát gió
6. Cửa đổ nước
7. Vạch báo mực nước
8. Khoang chứa nước
9. Bánh xe
10. Tay cầm
11. Ốc vít tấm lọc bụi
12. Tấm lọc bụi
13. Tấm lọc tổ ong
14. Dây nguồn AC
15. Chốt tháo nước
16. Nút hẹn giờ
17. Nút ion
18. Nút làm mát
19. Hiển thị nhiệt độ/thời gian
20. Nút xoay chiều
21. Nút tăng giảm tốc độ
22. Nút nguồn
23. Hiển thị nguồn
24. Hiển thị tốc độ cao
25. Hiển thị tốc độ trung bình
26. Hiển thị tốc độ thấp
27. Hiển thị xoay chiều
28. Hiển thị đang làm mát
29. Hiển thị ion
30. Hiển thị hẹn giờ
31. Điều khiển từ xa - Nút tốc độ
32. Điều khiển từ xa - Nút hẹn giờ
33. Điều khiển từ xa - Nút nguồn
34. Điều khiển từ xa - Nút làm mát
35. Điều khiển từ xa - Nút xoay chiều

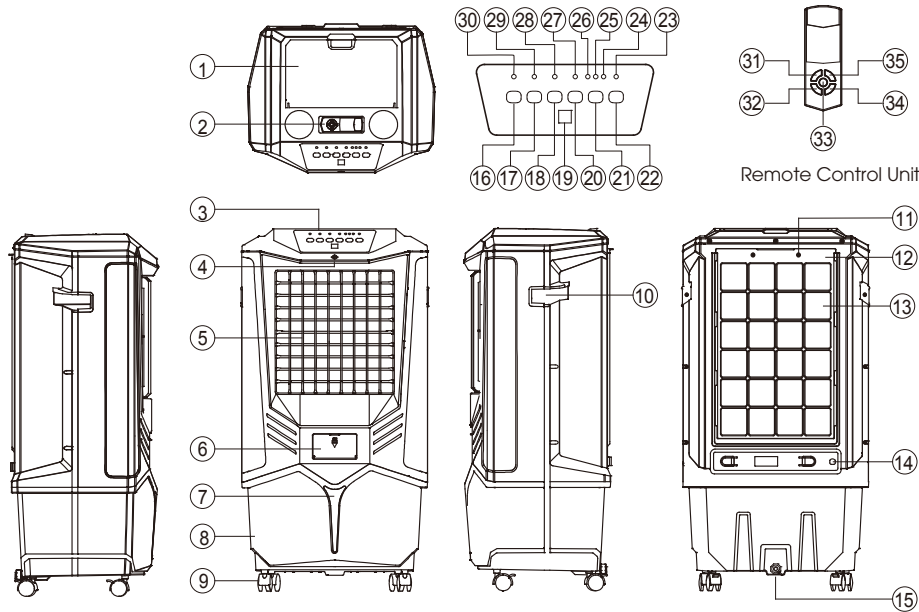

 Biểu tượng tia chớp nằm trong tam giác cảnh báo sự cố rò rỉ dòng điện không được cách ly ở phía trong vỏ sản phẩm nằm trong phạm vi gây nguy hiểm cho người sử dụng.

 Biểu tượng dấu chấm than trong hình tam giác để cảnh báo người sử dụng về tầm quan trọng của tài liệu hướng dẫn vận hành và bảo trì (bảo dưỡng) được cung cấp kèm sản phẩm.

**CẢNH BÁO:** ĐỂ TRÁNH TÌNH TRẠNG RÒ ĐIỆN HAY HỎA HOẠN, KHÔNG ĐẶT SẢN PHẨM TRONG MÔI TRƯỜNG ẨM ƯỚT



## MÁY LÀM MÁT KHÔNG KHÍ (QUẠT ĐIỀU HÒA) BẢNG ĐIỀU KHIỂN KỸ THUẬT SỐ (AC OPERATED)

MODEL: FEAB-407-G

HƯỚNG DẪN SỬ DỤNG

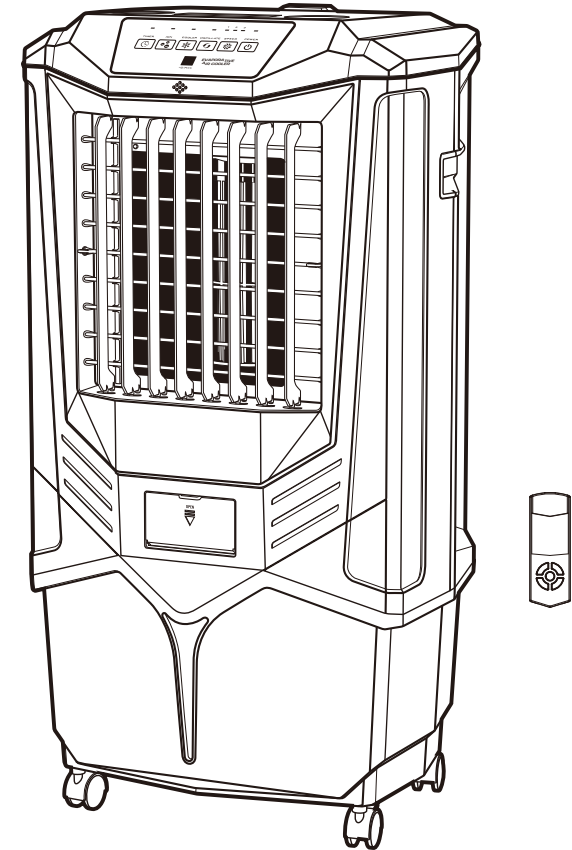

## GIỚI THIỆU SẢN PHẨM

Máy làm mát không khí được thiết kế với hệ thống điều khiển kỹ thuật số. Máy có thiết bị lưu trữ nước. Máy có thể làm giảm nhiệt độ xung quanh, làm tươi mới không khí với các i-on, làm mát không khí bằng sự bay hơi của nước. Màn hình LED làm máy thêm sang trọng và dễ sử dụng. Máy được trang bị bơm nước và tấm lọc tổ ong để loại bỏ mùi và bụi không mong muốn. Sản phẩm này sẽ mang lại cho bạn một không gian thoải mái và khỏe mạnh.

## CÁC LƯU Ý QUAN TRỌNG

Vui lòng đọc kỹ hướng dẫn sử dụng trước khi vận hành máy.

1. Đảm bảo nguồn điện của gia đình bạn phù hợp với sản phẩm trước khi cắm.
2. Tắt nguồn và tháo phích cắm khỏi nguồn điện khi không dùng máy hoặc trước khi lau chùi sản phẩm.
3. Không để máy ngoài trời mưa và bảng điều LED bị dính nước.
4. Không cho tay hoặc bất cứ vật gì vào bên trong máy khi máy đang hoạt động
5. Không vận hành máy nếu phích cắm hoặc dây nguồn có bất cứ hư hỏng gì - không tự sửa chữa. Hãy mang sản phẩm đến đại lý ủy quyền để được bảo hành.
6. Không dùng bất cứ chất tẩy rửa ăn mòn nào khi lau chùi sản phẩm, chỉ nên dùng vải ẩm để vệ sinh máy.
7. Những người có vấn đề về sức khỏe, các bệnh thần kinh, những người thiếu kinh nghiệm kiến thức và trẻ em không nên sử dụng sản phẩm này. Khuyến nghị khi sử dụng cần có sự giám sát hoặc hướng dẫn sử dụng của người giám hộ.
8. Không sử dụng chức năng làm mát trong môi trường ẩm ướt.
9. Không sử dụng chức năng làm mát khi hết nước trong khoang chứa; mực nước trong khoang phải ở trên mực nước tối thiểu để chạy chế độ làm mát, nếu không sẽ ảnh hưởng đến hoạt động của máy bơm nước.
10. Nếu sản phẩm được cất giữ trong một thời gian dài mà không sử dụng, tháo cạn khoang nước trước khi cất giữ, hoặc trước khi vận chuyển sản phẩm.

## ĐỔ NƯỚC VÀO KHOANG (XEM HÌNH 1)

1. Đảm bảo sản phẩm được đặt trên bề mặt phẳng và tháo phích cắm, tắt tất cả các chức năng khi đang đổ nước vào khoang.
2. Kiểm tra thông báo mực nước ở mặt trước của sản phẩm để xác định mức nước đổ vào khoang chứa nước.
3. Mở cửa đổ nước (cấu tạo mục 6), đổ đầy khoang chứa nước đến mức tối đa bằng nước sạch
4. Đảm bảo nước trong khoang chứa luôn trên mức tối thiểu.

**LƯU Ý:** Vận hành sản phẩm với mực nước không đủ sẽ ảnh hưởng đến hoạt động của máy bơm.

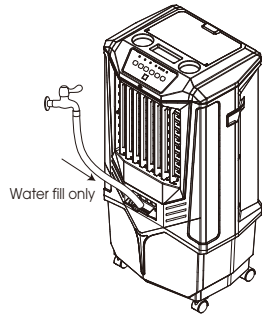

XEM HÌNH 1

## THOÁT NƯỚC VÀ LÀM SẠCH KHOANG CHỨA NƯỚC (XEM HÌNH 2)

1. Tắt nguồn và tháo phích cắm của máy khỏi nguồn điện.
2. Di chuyển máy tới vị trí có thể tháo nước.
3. Rút chốt khóa bình nước (cấu tạo mục 15), và đảm bảo khoang chứa nước không có gì.
4. Đổ đầy nước sạch đến mức cao nhất, rồi tháo cạn số nước này.
5. Đổ nước đầy khoang và rửa ít nhất 2-3 lần trước khi sử dụng.
6. Sau khi làm sạch khoang chứa nước, cần đảm bảo nút xả/chốt được đặt lại đúng vị trí như ban đầu.

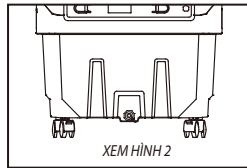

XEM HÌNH 2

## VẬN HÀNH MÁY - ĐIỀU KHIỂN TỪ XA VÀ BẢNG ĐIỀU KHIỂN

1. Đảm bảo nguồn điện của gia đình bạn phù hợp với sản phẩm trước khi cắm điện.
2. Ấn nút nguồn "Power button" (cấu tạo mục 23) trên bảng điều khiển hoặc (cấu tạo mục 22) trên điều khiển từ xa. Đèn LED sẽ hiển thị khi tốc độ được chọn.
3. Lựa chọn tốc độ quạt ở mức Nhẹ/Vừa/Mạnh bằng việc ấn nút tốc độ "Speed Button" (cấu tạo mục 22) trên bảng điều khiển hoặc (cấu tạo mục 33) trên điều khiển từ xa. Đèn LED sẽ hiển thị khi tốc độ được chọn.
4. Đảm bảo mực nước trong khoang ở trên mực nước tối thiểu trước khi vận hành chức năng làm mát.
5. Ấn nút làm mát (cấu tạo mục 18) trên bảng điều khiển hoặc (cấu tạo mục 34) trên điều khiển từ xa để tắt/bật chức năng làm mát; đèn hiển thị sẽ sáng để báo chức năng đang được sử dụng.
6. Cảnh báo mực nước dưới ngưỡng cho phép (sẽ kích hoạt ở chế độ làm mát): sản phẩm được trang bị một thiết bị cảm biến mực nước thấp. Khi nước ở trong khoang dưới mực nước tối thiểu, bạn sẽ nghe thấy những tiếng "bíp" và đèn báo chế độ làm mát sẽ nhấp nháy liên tục. Đồng thời, máy bơm sẽ được ngắt điện. Để tắt chức năng cảnh báo, rút dây nguồn ra khỏi ổ cắm. Đổ nước vào khoang (trên mực nước tối thiểu) và bật lại máy.

7. Chức năng đảo gió - ấn nút đảo gió (cấu tạo mục 20), hiển thị về chức năng đảo gió sẽ được bật sáng (cấu tạo mục 35) và các cánh quạt sẽ tự động chuyển động từ phải sang trái, có thể điều chỉnh cánh nằm ngang bằng tay để thay đổi luồng khí theo chiều dọc.

## CÁCH BỎ ĐÁ CỤC (XEM HÌNH SỐ 3)

1. Mở ngăn bỏ đá (cấu tạo mục 1)
2. Để chế độ làm mát hoạt động hiệu quả hơn, kiến nghị cho đá cục vào trong ngăn đá.
3. Sau khi đổ nước và cho đá vào trong khoang, đóng nắp khoang nước và khoang đá, Cắm điện và bật máy.

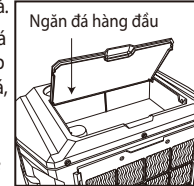

XEM HÌNH 3

## HẸN GIỜ

1. Ấn nút hẹn giờ "Timer Button" (cấu tạo mục 16) trên bảng điều khiển hoặc (cấu tạo mục 32) trên điều khiển từ xa để cài đặt thời gian hẹn giờ (đếm ngược). Máy sẽ chạy đến hết thời gian được hẹn.
2. Thời gian có thể hẹn từ 1 đến 8 tiếng.
3. Đèn LED sẽ hiển thị thời gian đã cài đặt.
4. Để tắt chức năng hẹn giờ và để máy chạy liên tục, ấn nút hẹn giờ cho đến khi đèn LED hiển thị tắt và đèn LED trên bảng điều khiển (trên nút hẹn giờ) cũng tắt.

## ĐIỀU KHIỂN TỪ XA

1. Mở nắp pin và vui lòng sử dụng pin loại 3V.
2. Khi dùng điều khiển từ xa, luôn hướng đầu truyền tín hiệu của điều khiển về phía quạt. Khoảng cách nhận tín hiệu: trong vòng 5m.
3. Đảm bảo là đường đi của tín hiệu không bị ngăn.
4. Tháo pin nếu không dùng điều khiển từ xa trong một khoảng thời gian.
5. Không làm rơi điều khiển từ xa.

## VỆ SINH VÀ BẢO TRÌ

1. Cẩn thận sản phẩm và tháo phích cắm khỏi nguồn điện trước khi vệ sinh sản phẩm.
2. Lau vỏ bên ngoài hoặc bảng điều khiển bằng vải ẩm - không dùng bất cứ chất tẩy rửa nào và tránh để rơi nước vào bảng điều khiển hoặc đèn LED.
3. Luôn kiểm tra tình trạng tấm lọc và khoang chứa nước trước khi dùng.
4. Sau một thời gian dài sử dụng, tấm lọc bụi (cấu tạo mục 12) và tấm lọc tổ ong có thể bị dính bụi bẩn - ảnh hưởng đến sự vận hành của sản phẩm. Đôi khi có thể xuất hiện hiện tượng mốc trong khoang chứa nước không được vệ sinh thường xuyên, kiến nghị vệ sinh hai tuần một lần.
5. Lưu ý; sau 3 tháng hoặc một thời gian dài sử dụng. Xin vui lòng quét thêm mở vào các khớp nan gió để máy hoạt động trơn chu hơn, giảm phát ra tiếng ồn do khô mỡ.

## THAO ĐỔ TẮM LỌC BỤI VÀ TẮM LỌC TỔ ONG (XEM HÌNH 4)

1. Đảm bảo đã tắt nguồn sản phẩm và tháo phích cắm khỏi nguồn điện.
2. Tháo ốc trên vỏ nhựa ở mặt sau của sản phẩm (cấu tạo mục 11) để tháo tấm lọc bụi (cấu tạo mục 12).
3. Kéo 2 tay cầm của khóa và kéo tấm lọc tổ ong ra.
4. Chỉ dùng khăn ẩm để vệ sinh. Không dùng chất tẩy rửa mạnh hoặc dùng quá nhiều nước
5. Làm khô mọi bộ phận trước khi lắp lại.

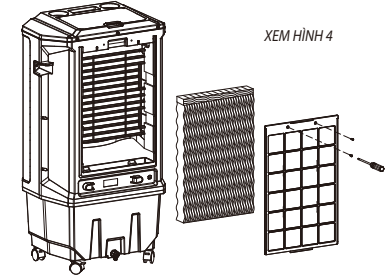

XEM HÌNH 4

## CÁC THÔNG SỐ KỸ THUẬT

Điện áp đầu vào.....	AC220V 50Hz
Công suất đầu vào.....	120W
Độ vận hành.....	0°C-45°C
Độ ẩm.....	<90%
Hẹn giờ.....	1-8 giờ
Độ dày tấm tổ ong.....	50mm
Dung tích bồn nước.....	27 Lít
Tốc độ khí tối đa.....	>1200m <sup>3</sup> / giờ
Tốc độ gió tối đa.....	≈11m/s
Tốc độ bay hơi của nước.....	≈1000ml/giờ
Độ ồn.....	<60dB
Kích thước.....	500 x 365 x 935mm

## CẢNH BÁO

- A. Rút phích cắm điện khi thêm nước hoặc lau rửa sản phẩm.
- B. Những người có vấn đề về sức khỏe, các bệnh thần kinh, những người thiếu kinh nghiệm kiến thức và trẻ em không nên sử dụng sản phẩm này. Khuyến nghị khi sử dụng, bảo trì bảo dưỡng sản phẩm cần có sự giám sát hoặc hướng dẫn sử dụng của người giám hộ.
- C. Để tránh sự cố về điện, không mở mặt sau (quạt sạc) để sửa hoặc lau chùi bởi người không có chuyên môn.
- D. Nếu dây nguồn bị hỏng, dây phải được thay thế bởi nhà sản xuất hoặc bởi đại lý được ủy quyền, hoặc người có chuyên môn.
- E. Không để trẻ em đùa nghịch với sản phẩm.