

HƯỚNG DẪN SỬ DỤNG LÒ NƯỚNG BÁNH MÌ DE'LONGHI CTOV2103

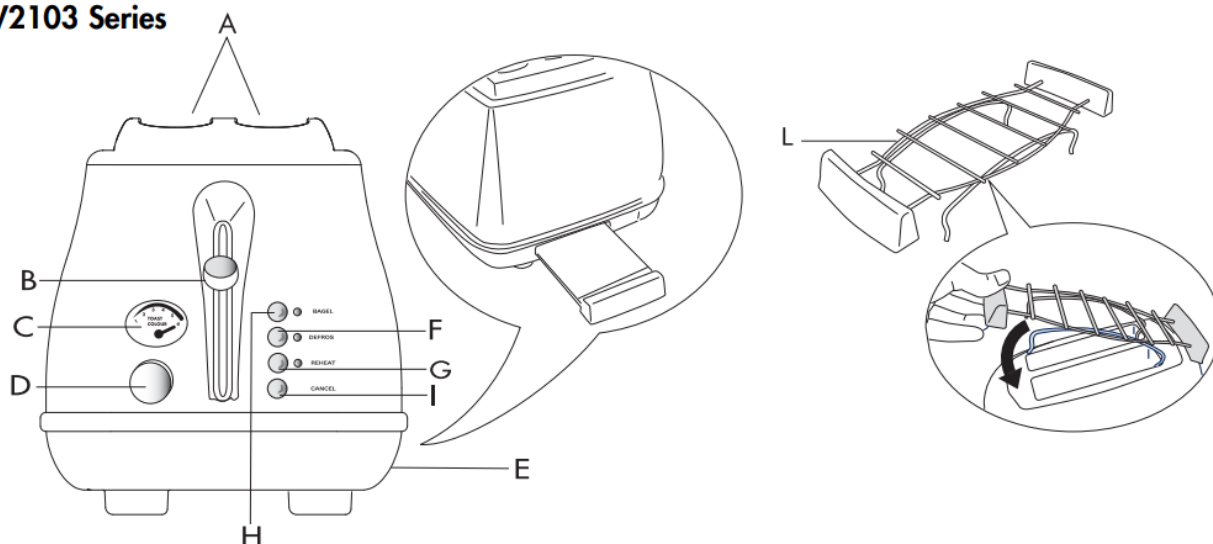

CTOV2103 Series



HƯỚNG DẪN SỬ DỤNG

Cảm ơn bạn đã tin dùng sản phẩm của Delonghi
Vui lòng dành vài phút để đọc kỹ Hướng dẫn sử dụng này
trước khi sử dụng nhằm tránh rủi ro và thiệt hại cho thiết bị.

Ký hiệu sử dụng trong Hướng dẫn này

Các cảnh báo quan trọng sẽ được ký hiệu bằng các biểu tượng dưới đây. Những cảnh báo này phải được tuân thủ nghiêm ngặt. Việc không tuân thủ các cảnh báo này có thể dẫn đến điện giật, thương tích nghiêm trọng, hỏa hoạn hoặc hư hỏng thiết bị.

Nguy hiểm!

Không chú ý cảnh báo có thể dẫn đến chấn thương do giật điện và có nguy cơ tử vong.

Chú ý!

Không chú ý cảnh báo có thể dẫn đến thương tích hoặc làm hư hỏng thiết bị.

Nguy cơ bị bỏng!

Không tuân theo các cảnh báo này có thể dẫn đến bỏng nhiệt hoặc bỏng nước.

Vui lòng lưu ý:

Biểu tượng này nhấn mạnh lời khuyên hay thông tin quan trọng đến người sử dụng.

CÁC CẢNH BÁO AN TOÀN CƠ BẢN

Thiết bị này chỉ dành riêng cho việc sử dụng để nướng các sản phẩm bánh mì. Bất kỳ mục đích sử dụng nào khác đều được coi là không phù hợp và gây ra nguy hiểm. Nhà sản xuất không thể chịu trách nhiệm về thiệt hại được gây ra bởi việc sử dụng không phù hợp, không đúng cách hoặc vô trách nhiệm và/hoặc do việc sửa chữa thiết bị bởi các bên không được ủy quyền.

Nguy hiểm!

- Trước khi cắm phích cắm vào ổ điện, hãy đảm bảo:
 - Nguồn điện sử dụng phù hợp với điện áp ghi trên tem thông số sản phẩm.
 - Ổ cắm điện có hệ thống nối đất: nhà sản xuất không chịu trách nhiệm về việc không tuân thủ tiêu chuẩn này.
- Trong trường hợp ổ điện và phích cắm của thiết bị không tương thích, hãy nhờ kỹ thuật viên có chuyên môn thay thế. Không nên sử dụng bộ chuyển đổi, ổ cắm điện nhiều lỗ và / hoặc cáp nối dài. Bất cứ khi nào cần sử dụng thiết bị như vậy, chỉ nên sử dụng bộ chuyển đổi đơn giản hoặc nhiều nhiều lỗ cắm hay dây cáp nối dài phù hợp với các tiêu chuẩn an toàn hiện hành và đảm bảo không vượt quá giới hạn điện áp của bộ chuyển đổi hoặc dây cáp kéo dài.
- Khi thiết bị đã cắm phích vào ổ điện và hơn nữa, khi đang bật, tuyệt đối không được đặt tay vào các ngăn nướng bánh mì (A).
- Không chạm vào thiết bị bằng tay ướt hoặc ẩm.
- Không sử dụng thiết bị với chân trần hoặc chân ướt.
- Không bật thiết bị khi không sử dụng vì điều này có thể gây nguy hiểm.
- Không rút phích cắm ra khỏi ổ điện bằng cách kéo dây.

Chú ý!

- Đây chỉ là một thiết bị gia dụng. Nó không nhằm mục đích sử dụng trong: khu vực bếp của nhân viên trong các

cửa hàng, văn phòng hay các môi trường làm việc khác; nhà trang trại; bởi khách hàng trong các khách sạn, nhà nghỉ và các môi trường kiểu dân cư khác; hay các loại nhà nghỉ B&B.

- Túi nhựa bọc thiết bị nên để xa tầm với của trẻ em vì nó có thể gây ra nguy cơ ngạt thở.
- Thiết bị này có thể được sử dụng bởi trẻ em trên 8 tuổi hoặc những người bị hạn chế về thể chất, giác quan hoặc tinh thần, hoặc thiếu kinh nghiệm, kiến thức nếu họ được giám sát bởi người chịu trách nhiệm cho sự an toàn của họ và nhận được hướng dẫn sử dụng thiết bị từ người giám sát này. Không để trẻ em chơi đùa với thiết bị. Vệ sinh và bảo trì thiết bị có thể được thực hiện bởi trẻ em nếu trẻ trên 8 tuổi và có sự giám sát của người lớn. Để thiết bị và dây điện tránh xa tầm với của trẻ dưới 8 tuổi.
- Rút phích cắm khỏi ổ cắm điện khi không sử dụng.
- Không để thiết bị tiếp xúc với các yếu tố (mưa, ánh nắng trực tiếp, sương giá, v.v.).
- Trước khi vệ sinh, hãy rút phích cắm của thiết bị khỏi ổ điện. Không nhúng thiết bị, phích cắm hoặc dây điện vào nước.
- Trong trường hợp thiết bị bị hỏng hoặc các chức năng không hoạt động, hãy tắt thiết bị không đung vào thiết bị. Nếu dây điện bị hỏng, nó phải được thay thế bởi nhà sản xuất, trung tâm bảo hành của hãng để tránh nguy hiểm.
- Thiết bị không được vận hành bằng bộ hẹn giờ hay điều khiển từ xa riêng biệt.

Nguy cơ bị bỏng!

- Các mặt kim loại của máy nướng bánh mì và các khu vực xung quanh ngăn nướng bánh mì (A) sẽ rất nóng trong quá trình sử dụng: điều khiển thiết bị chỉ chạm vào các nút xoay và tay cầm bằng nhựa.
- Bánh mì là thực phẩm có thể bắt lửa.
- Không sử dụng thiết bị này dưới hoặc cạnh rèm cửa hoặc vật liệu dễ cháy khác.
- Không che đậy thiết bị khi đang sử dụng

Vui lòng lưu ý:

- Sau khi lấy thiết bị ra khỏi bao bì, hãy đảm bảo rằng thiết bị hoàn chỉnh và ở tình trạng hoàn hảo.
- Để loại bỏ bụi tích tụ trên thiết bị, chỉ cần lau sạch bằng vải mềm.

Thiết bị tuân thủ chỉ thị:

- Chỉ thị Châu Âu 2004/108/CE về khả năng tương thích điện từ;
- Quy định Châu Âu số 1935/2004 đối với những vật liệu, phụ kiện, nguyên liệu được phép tiếp xúc với thực phẩm.

MÔ TẢ SẢN PHẨM

- A) Ngăn nướng bánh mì
- B) Cẩn BẬT
- C) Chỉ báo nhiệt độ nướng
- D) Nút vận điều chỉnh nhiệt độ nướng
- E) Khay hứng vụn
- F) Nút “rã đông” và đèn báo
- G) Nút “làm nóng” và đèn báo

H) Nút “bagel” (nướng bánh mì tròn) và đèn báo (nướng bánh ở một bên)

I) Nút dừng/hủy

L) “Giá nướng” có thể tháo rời

SỬ DỤNG BẢNG ĐIỀU KHIỂN

Đảm bảo rằng cần bật (B) được nâng lên và núm vặn điều chỉnh nhiệt độ nướng (D) được đặt để nướng bánh ở mức nhiệt trung bình.

Cắm phích vào nguồn điện.

Lần đầu tiên bạn sử dụng máy nướng bánh mì, để loại bỏ mùi thiết bị “mới”, hãy vận hành thiết bị mà không có bánh mì trong ít nhất 5 phút. Thông gió cho căn phòng.

Đặt các lát bánh mì vào các ngăn nướng bánh (A), sau đó hạ cần (B) xuống hết mức.

[i] **Vui lòng lưu ý:** nếu thiết bị chưa kết nối với nguồn điện, cần bật (B) sẽ không gạt xuống được.

- Khi nướng xong, cần nâng từ từ lên cùng với các lát bánh mì.
- Nếu bánh mì chưa được nướng đủ, hãy chọn mức nhiệt độ nướng cao hơn bằng cách xoay núm vặn (D). Mặt khác, nếu bánh mì nướng quá nhiệt, hãy chọn mức nhiệt độ nướng bánh mì nhẹ hơn.
- Việc nướng bánh có thể bị gián đoạn bất cứ lúc nào chỉ bằng cách nhấn nút dừng/hủy (I)

⚠ Nguy cơ bị bỏng!

Các ngăn nướng bánh mì trở nên rất nóng trong quá trình hoạt động. Đứng xa và tránh chạm vào!

Chức năng “rã đông”

Bạn có thể nướng những lát bánh mì đông lạnh bằng cách nhấn nút “rã đông” (F) sau khi hạ cần (B). Quá trình nướng sẽ được kéo dài để đạt được mức nhiệt độ nướng mong muốn.

Đèn báo sáng trong khi sử dụng chức năng rã đông.

Chức năng “làm nóng”

Hạ cần BẬT (B) và nhấn nút “làm nóng” (G). Đèn làm nóng sáng trong khi sử dụng chức năng này. Thời gian làm nóng cố định và không thể điều chỉnh nhiệt độ với núm vặn điều chỉnh nhiệt độ nướng (D).

Chức năng nướng “bagel” (nướng bánh ở một bên)

Chức năng “bagel” dành cho bánh mì ổ, bánh mì tròn hoặc bánh muffin nướng một bên (bên trong), trong khi mặt còn lại (bên ngoài) vẫn nóng.

Cắt đôi bánh mì tròn và bánh muffin trước khi nướng. Hạ cần BẬT (B) và nhấn nút “bagel” (H). Đèn báo sáng trong khi chức năng đang được sử dụng.

Sử dụng nút dừng / hủy

Để dừng nướng, nhấn nút dừng / hủy (I) bất kỳ lúc nào.

⚠ Chú ý!

Không gạt cần BẬT (B). Hãy sử dụng nút dừng/hủy (I).

Khay hứng vụn

Khay hứng vụn (E) phải được làm trống thường xuyên vì các vụn bánh mì tích tụ có thể gây ra nguy cơ hỏa hoạn. Sau khi nướng, để cho thiết bị để nguội, sau đó lấy khay hứng vụn (E) ra và làm sạch.

Phụ kiện “Giá nướng” (L)

Sử dụng phụ kiện này để làm nóng bánh sừng bò.

- Gắn “giá nướng” có thể tháo rời vào thiết bị như trong Hình ở trang 3.
- Đặt bánh sừng bò trên vỉ nướng.
- Xoay núm vặn điều chỉnh nhiệt độ (D) đến mức nhiệt mong muốn.
- Nhấn cần bật (B) xuống cho đến khi khớp vào vị trí.
- Nếu bánh sừng bò không đủ nóng, lần sau hãy chọn mức nhiệt nướng cao hơn.

ĐỀ XUẤT

- Không để máy nướng không (không có bánh mì trong ngăn nướng).
- Không sử dụng những lát bánh mì quá mỏng hoặc bị vỡ.
- Không nhét thực phẩm có thể chảy nhỏ giọt trong khi nấu.
- Ngoài việc gây khó khăn cho việc nấu nướng, chúng có thể gây cháy. Trước khi sử dụng máy nướng bánh mì, luôn luôn làm sạch khay hứng vụn.
- Không bao giờ dùng lực để chèn những lát thực phẩm quá lớn.
- Không bao giờ cho nĩa hoặc đồ dùng khác vào thiết bị để lấy bánh mì ra. Điều này có thể làm hỏng các bộ phận gia nhiệt.
- Nếu thực phẩm bị kẹt trong thiết bị, hãy rút phích cắm khỏi nguồn điện, lật ngược thiết bị và lắc nhẹ.

VỆ SINH – BẢO TRÌ

- Trước khi vệ sinh thiết bị hoặc tiến hành bảo trì, luôn rút phích cắm khỏi nguồn điện.
- Chờ thiết bị nguội hẳn trước khi vệ sinh.
- Bên ngoài thiết bị phải được lau sạch bằng khăn ẩm. Không bao giờ sử dụng các hóa chất tẩy rửa có tính ăn mòn vì chúng có thể làm hỏng bề mặt thiết bị.
- **KHÔNG BAO GIỜ NHÚNG THIẾT BỊ TRONG NƯỚC.**
- Khi bạn nướng bánh mì xong, luôn rút phích cắm ra khỏi nguồn điện và đổ hết vụn bánh trong khay hứng ra ngoài.
- Nếu các lát bánh mì bị vương trong máy, hãy rút phích cắm điện, lật ngược và lắc nhẹ.
- **KHÔNG CHẠM VÀO BẤT CỨ PHẦN NÀO CỦA THIẾT BỊ, ĐẶC BIỆT LÀ NGĂN NƯỚNG BÊN TRONG, BẢNG VẬT SẮC NHỌN.**

THÔNG SỐ KỸ THUẬT

Điện áp: Xem trên tem thông số

Công suất: “nt”