

# HƯỚNG DẪN SỬ DỤNG

## MÁY XAY ĐA NĂNG HÚT CHÂN KHÔNG



# INSTRUCTION MANUAL

## MULTI-FUNCTION VACUUM BLENDER

Model: MK-307

Read this instruction manual carefully before using!

Vui lòng đọc kỹ hướng dẫn trước khi sử dụng!

## IMPORTANT SAFETY INSTRUCTIONS

1. Please read this instruction carefully before using the product. Please refer to the instructions and recipes to select the corresponding functions and ingredients.
2. Before connecting to an outlet, check that the supply voltage details marked on the appliance agree with those of the electrical supply. The product has an input voltage of AC 220V-240 50-60Hz, this can be found on the label located on the bottom of the appliance.
3. If the power cord is damaged, in order to avoid danger, it must be replaced by professionals from the manufacturer, its maintenance department or similar departments.
4. Keep the product out of the reach of children.
5. Please place & operate the product on the horizontal & heat-resistant table, do not operate the product on the carpet, towel and other fabric, and keep away from the edge of the table to prevent falling.
6. Do not operate without the cover locked in place.
7. Do not use the product close to inflammables, such as gas stove, cooking stove, curtains or window screens.
8. Do not use accessories (such as glass pitcher, lid, etc.) not provided by our company to avoid danger.
9. Before installing or removing parts of the product for cleaning, it is necessary to cool the product.
10. The total amount of ingredients and water must not exceed the maximum scale of the pitcher.
11. Do not move the product in the process of work to avoid spillage of food materials, resulting in scald and electric shock.
12. This product is only suitable for home use, not for industrial or commercial use.
13. During the working process of the machine, the surface temperature of the main body will rise. Please do not touch it directly by hand, and do not allow children to approach and use.
14. Do not disassemble, repair or modify by yourself. It may cause poor assembly and unpredictable failure and accident.
15. When cleaning the main body, it shall not be washed directly with water, so as to avoid the failure of the body and unpredictable accidents caused by water.
16. Please pay attention to the position of the machine. Do not put it in an unstable position on the desk. And keep a certain distance from the wall or other objects and keep good ventilation around to ensure the service life of the machine.
17. Do not put the main body directly into the refrigerator or freezer, because the accumulated cooling and low temperature will cause "condensation water" inside the main body, which is easy to damage the parts of the electric appliance body and cause the body failure.
18. The blades are very sharp, do not touch it.
19. Don't touch the pitcher, the lid or open the upper lid during heating mode to avoid scalding.
20. This machine adopts high-speed motor and intelligent variable speed control of power board. It is normal that there is intermittent fast and slow sound when crushing.
21. Before connecting the power supply, make sure that all parts are installed in place.
22. Do not process any fruits or vegetables with hard seeds, shell or thick skins until the hard seed, shells or thick skins have been removed.

# GENERAL DESCRIPTION



## LCD screen and control panel

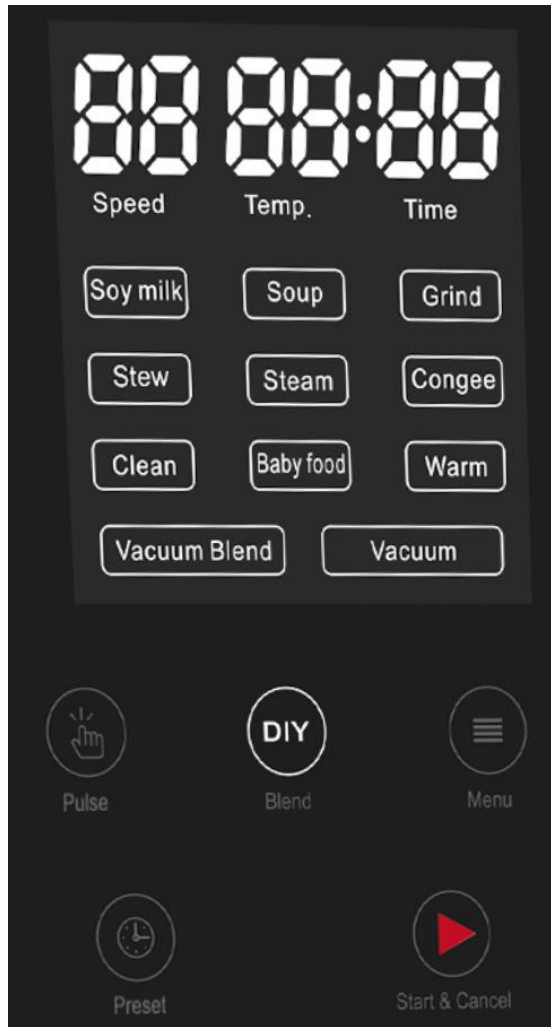

1. Speed
2. Temperature
3. Time
4. Soy milk
5. Soup
6. Grind
7. Stew
8. Steam
9. Congee
10. Baby food
11. Clean
12. Warm
13. Vacuum blend
14. Vacuum
15. Pulse
16. Blend
17. Menu
18. Preset
19. Start & Cancel

**START & CANCEL:** Press this button to start up the appliance or start a function. In working state, press this button to cancel the function and the appliance will back to the standby state.

**MENU:** After start up the appliance, it will enter the standby state, press the “MENU” button to choose the function.

**BLEND:** When you want to use stirring function, press the button after starting up the appliance (used in the state of cold drinks).

**PULSE:** When you press this button, the appliance will reach the highest speed in an instant. It is suitable for instant smashing and disrupt.

**PRESET:** Press this button to set a reservation time for working.

## PRODUCT SPECIFICATIONS

Product name	Multi-function vacuum blender	Product size	25 x 18 x 46 cm
Model	MK-307	Capacity	1.75 Liters
Rated voltage	AC220-240V/ 50-60Hz	Rated power	800W

## INSTALLATION BEFORE USING

1. Please remove all the sticker and poly bag from the appliance.
2. Before the first use or after a period of prolonged storage, thoroughly wash the pitcher in soapy water then rinse and dry completely. Note: Do not wash or soak the pitcher base with water, it must completely dry before using.
3. Wipe the outside of the vacuum blender with a damp cloth. Do not soak it in water.

4. Prepare proper ingredients according to the recipe and cut into pieces and put them into the glass.

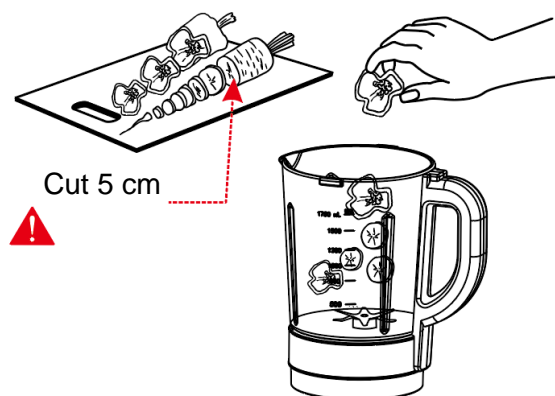

5. Adding water shall not exceed the highest scale position of water level.

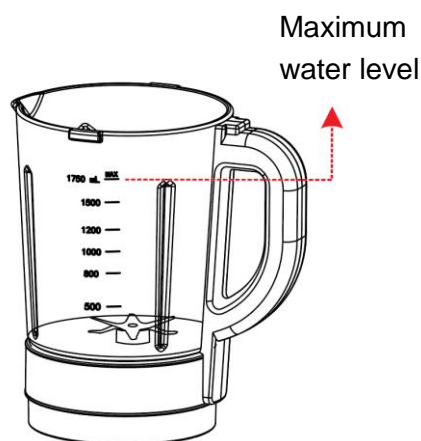

6. Install the inner lid into the outer lid, tighten it clockwise.

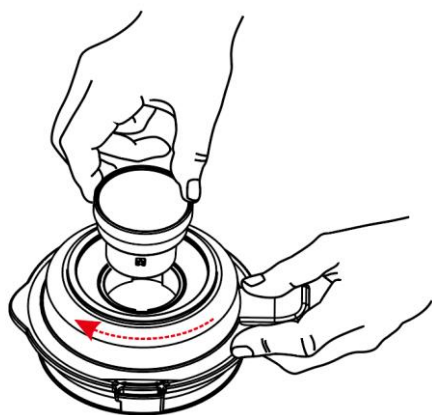

7. Close the cup according to the direction indicated by the pitcher lid.

Tighten the pitcher lid

Align the handle



8. Install the pitcher into the main body. Align the base of the pitcher to match the grooves of the main body.
9. Then, lower the vacuum arm down onto the top of the pitcher.
10. Connect the appliance to the power source and turn on the hard power switch button on the back of the unit.

Note: Place the base on a hard, flat and heat-resistant surface so that the machine can operate stably during the entire operation.

# OPERATING INSTRUCTION

## Instruction for use

1. After switch on, press the "Start & Cancel" button on the control panel to start up.
2. Press the "Menu" button to select the preset function (Soy milk / Soup / Grind / Stew / Steam / Congee / Baby food / Clean / Warm).

Note: please select the corresponding function for your foods. Otherwise the machine will not work properly.

3. Press the "Start & Cancel" button again to start the work, and it will automatically complete (If you select the wrong menu, press the "Start & Cancel" button to stop the work and re-select).
4. After a function finish, please disconnect the appliance from the power source first, then take out the food or drink.

## Vacuum function

After starting up the appliance, press the "Menu" button to select the "Vacuum Blend" or "Vacuum" function and press the "Start & Cancel" button to start the work.

- Vacuum blend: the device will pump out all the air in the pitcher then blend the ingredients.
- Vacuum: This function is used for leftover food, just put one the storage cup on the machine, after pump out the air, you can put it in the refrigerator.

## Pulse function

After start up the device, press the "Pulse" button, and the device will reach the highest speed in an instant. It is suitable for instant smashing and disrupt (Long press the "Pulse" button to continue stirring, release the button to stop working immediately).

## Stirring function

1. After start up the device, press the "Blend" button, the display shows level 1 (corresponding to speed 1), continue to press, the level will increase, the optional level is 1-9.
2. Press the "Start & Cancel" button again to start work (continuous work, auto-complete time 30 seconds).
3. To stop working, press the "Start & Cancel" again.

**Tips:** When the "Blend" function is in use, do not let the machine operate without supervision. Someone needs to be there to look after the device to avoid any problem.

The "Blend" function can be adjusted the speed, but not the time.

## Reservation function

1. Press the "Start & Cancel" button, select the corresponding function, and press the "Preset" button to set a reservation time (30 minutes as a unit, up to 12 hours can be reserved).
2. Press the "Start & Cancel" button again to start to enter and release the scheduled work status (the display shows the countdown time, the corresponding function).

## Cleaning function

Note: When you want to use this function, you should add water and a little dishwashing liquid to the pitcher.

1. Press the "Start & Cancel" button to start up and press the "Menu" to select the "Clean" function.
2. Press the "Start & Cancel" button again to start cleaning.

## CLEANING AND MAINTENANCE

1. Clean the product in time after using.
2. Please unplug the power plug before cleaning the product.
3. When cleaning, the main body and the pitcher should be cleaned separately.
4. For the main body, you can use a wet cloth with neutral detergent, and then wipe it with a dry cloth.
5. The lids can be rinsed directly and soaked. Clean with a dry cloth after cleaning and let dry naturally.
6. For the pitcher, please use a sponge, clean brush or cloth to clean, then put them upside down to dry, and put them in a dry place.

**Tips:** If it is difficult to clean the residue at the bottom of the cup, add some warm water into, wait until the residue become soft, brush it in the same direction with a cleaning brush, and then rinse it with clean water.

Do not clean or soak the main body or the base of pitcher in water.

Be careful with the blades. It is very sharp.

7. Make sure all parts of the vacuum blender have dry completely before storing and please store in a dry place, away from direct sunlight.

## TROUBLESHOOTING

Fault	Reason	Solution
Not working	The device is not connected to a power source.	Check the device if it is not connect to the suitable power source.
	The pitcher is not installed on the main body properly.	Reinstall the pitcher so that it fits the joints on top of the body.
	Not install the inner lid or the outer lid.	The lids should be installed to the pitcher before operating.
Peculiar smell in the first use	The smell is scattered from the rubber surface of the main engine, because the product is designed with super wear-resistant material, which plays the role of fixing the cup body, shock absorption and noise reduction.	After several times of use, it will be tasteless. It is recommended to put it in a ventilated place.
Food cannot be broken	The voltage is too low or part of the village voltage is unstable.	Select the electrical environment corresponding to the rated voltage of the machine and stabilize the voltage.
	Too few or many ingredients.	Stop the machine and adjust the ingredients.
	Water shortage.	Please follow the minimum water level
Liquid overflow	Too much water.	Please follow the maximum water level
E1 displayed	Open circuit.	Contact to the customer service center.

E2 displayed	Short circuit.	Contact to the customer service center.
	Overheat protection	Waiting for the mixing cup to cool down to room temperature, if it cannot work, suggest you to contact to the customer service center.
Blade does not rotate	/	Turn off the machine and check whether the ingredients in the blender cup are excessive or the ingredients in the lower part of the blender cup are too hard.
	/	Turn off the machine and check if the couple or knife set has come off.
Water leaking from the blender	/	Turn off the machine and check if the screw at the bottom of the blender jar is loose.
	/	Turn off the machine and check if the sealing ring on the blender's knife set has fallen off or damaged.
Difficulty removing the lid after blending	Vacuum suction	Reduce vacuum suction by gently pulling up and holding the red rubber tab on the inner part of the lid. This will release the air created by the vacuum, then remove the other gray and black parts of the lid

## INSTRUCTION OF SCANNING QR CODE

### Method 1: Scanning QR code by Zalo (Vietnam app)

- Open Zalo.
- Click ( + ) and select Scan QR code

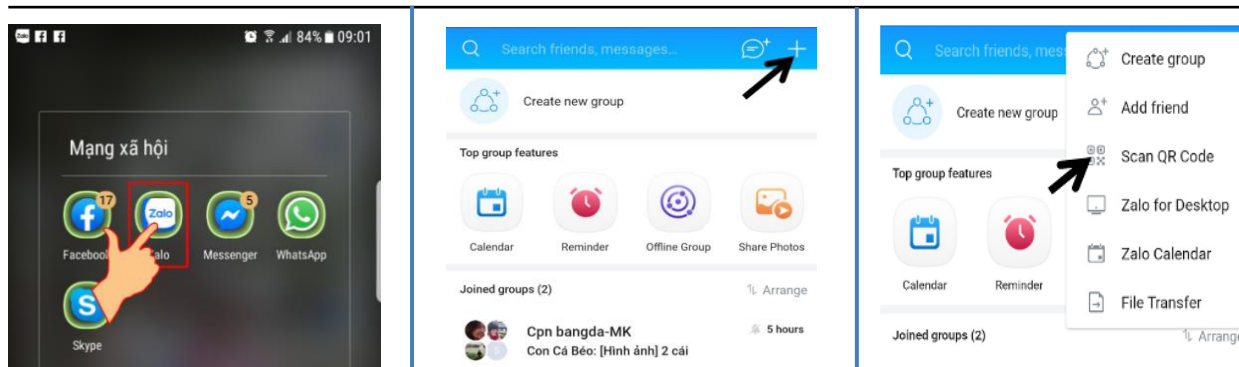

- Move the camera to QR code
- Click " Yes " to redirect to the warranty registration page

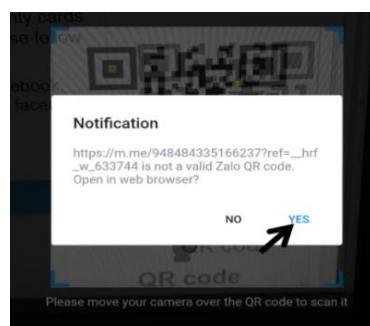
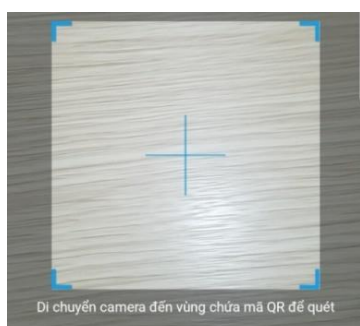



**Method 2: Scan QR code on iPhone with iOS11.**

- Activate scanning QR code by camera: Go to Settings > Camera > Scan QR Code).

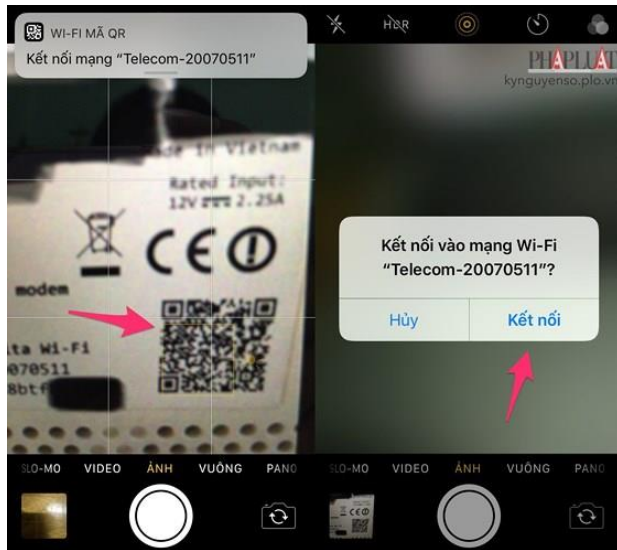
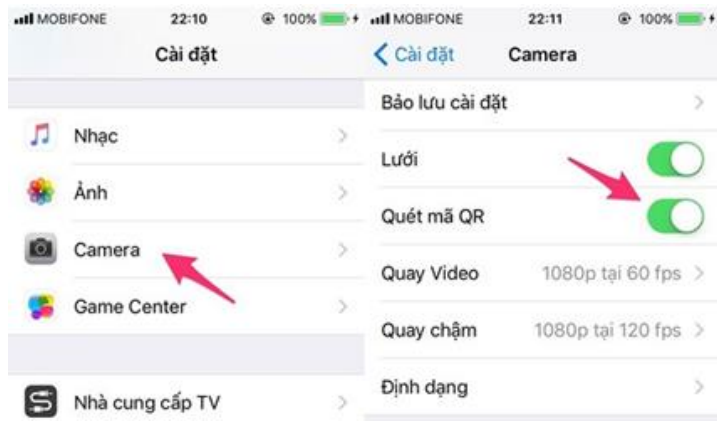

- After completed install, open camera and move the camera to QR code, then you will receive a notification, please click "Connect" and follow the instructions.

**Method 3: Scan QR code on Android with Google Assistant**  
 Instructions for using Google Assistant on Android.

Hold the Home button to open the Google Assistant application and follow the illustration

After clicking on the icon above the application to open the camera, move it to QR code and click on the link in the image

Click the "Start" and follow the instructions

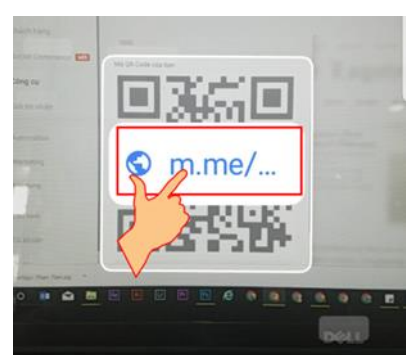
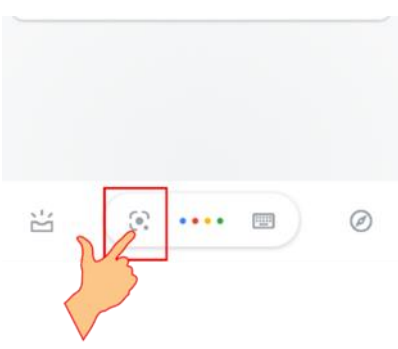

**CUSTOMER SERVICE CENTER**

South: 12/9 Tay Quarter, Highway 13, Vinh Phu, Thuan An, Binh Duong Province.

North: Xam Thi Village, Hong Van Commune, Thuong Tin District, Hanoi

Hotline: 1900 1738

Website: [www.MishioVietnam.com](http://www.MishioVietnam.com)

## HƯỚNG DẪN AN TOÀN QUAN TRỌNG

1. Vui lòng đọc kỹ hướng dẫn này trước khi sử dụng sản phẩm. Tham khảo hướng dẫn và công thức để chọn các chức năng và nguyên liệu thích hợp.
2. Trước khi kết nối với ổ cắm, hãy kiểm tra xem các thông số điện áp nguồn được đánh dấu trên thiết bị có phù hợp với nguồn điện của gia đình bạn hay không. Sản phẩm có điện áp đầu vào là AC 220V-240 50-60Hz, thông tin này có thể được tìm thấy trên tem bạc nằm ở dưới đáy của thiết bị.
3. Nếu dây nguồn bị hỏng, để tránh nguy hiểm, hãy liên hệ với trung tâm bảo hành hoặc người có trình độ chuyên môn để được hướng dẫn thay thế, sửa chữa.
4. Giữ thiết bị xa tầm tay của trẻ em.
5. Vui lòng đặt và vận hành máy trên bề mặt bàn bằng phẳng, nằm ngang và chịu nhiệt, không vận hành máy trên thảm, khăn tắm và các vật dụng khác. Đặt máy tránh xa mép bàn để tránh bị rơi vỡ.
6. Không vận hành máy khi nắp cối xay chưa ở vị trí khóa.
7. Không sử dụng máy ở gần các chất và vật liệu dễ cháy, chẳng hạn như bếp ga, bếp nấu ăn, rèm cửa hoặc cửa sổ.
8. Không sử dụng các phụ kiện (như cối thủy tinh, nắp đậy,...) không được nhà sản xuất, đại lý, trung tâm dịch vụ khuyến nghị để tránh xảy ra nguy hiểm.
9. Trước khi lắp đặt hoặc tháo gỡ bất kỳ bộ phận nào của máy để vệ sinh, cần phải để cho máy nguội hoàn toàn.
10. Lượng nguyên liệu và nước không được vượt quá vạch đo tối đa hiển thị trên cối xay.
11. Không di chuyển máy trong suốt quá trình vận hành để tránh làm rơi vãi nguyên liệu thực phẩm dẫn đến bỏng, chập điện.
12. Máy này chỉ thích hợp để sử dụng trong gia đình, không sử dụng trong công nghiệp hoặc thương mại.
13. Trong suốt quá trình hoạt động, nhiệt độ bề mặt của cối xay sẽ tăng cao. Vui lòng không chạm trực tiếp bằng tay, không cho trẻ em đến gần và sử dụng.
14. Không tự ý tháo rời, sửa chữa hoặc thay thế các bộ phận của máy. Tự ý tháo lắp hoặc sửa đổi, dễ gây lắp ráp kém và hỏng hóc và tai nạn khó lường.
15. Khi vệ sinh máy không được ngâm, rửa trực tiếp phần thân máy trong nước để tránh làm hỏng thân máy và những tai nạn có thể xảy ra.
16. Hãy chú ý đến vị trí đặt của máy. Không đặt máy ở một vị trí không ổn định trên bàn. Giữ khoảng cách nhất định với tường hay các vật dụng khác và thông gió tốt xung quanh để đảm bảo tuổi thọ của máy.
17. Không để máy trực tiếp vào tủ lạnh, tủ đông vì nhiệt độ tích tụ làm lạnh và nhiệt độ thấp sẽ gây ra hiện tượng “nước đọng” bên trong máy, dễ làm hỏng các bộ phận của máy.
18. Lưỡi dao của máy rất bén, do đó vui lòng không chạm tay vào lưỡi dao.
19. Không chạm vào cối thủy tinh, nắp cối hoặc mở nắp chống trào phía bên trên khi máy đang vận hành các chức năng nấu để tránh bị bỏng.
20. Máy này sử dụng một động cơ tốc độ cao và điều khiển tốc độ biến thiên thông minh của bảng điện. Bình thường có âm thanh nhanh và chậm không liên tục khi nghiền.
21. Trước khi kết nối nguồn điện, tất cả các bộ phận của máy cần được lắp đặt đúng vị trí.
22. Không chế biến bất kỳ loại trái cây hoặc rau quả nào có hạt cứng hoặc vỏ dày nếu chúng chưa được loại bỏ hạt và gọt vỏ.

# MÔ TẢ SẢN PHẨM



Cốc đong



Lưới lọc



Bình lưu trữ



Bàn chải



Xung hấp



## Màn hình LCD & bảng điều khiển

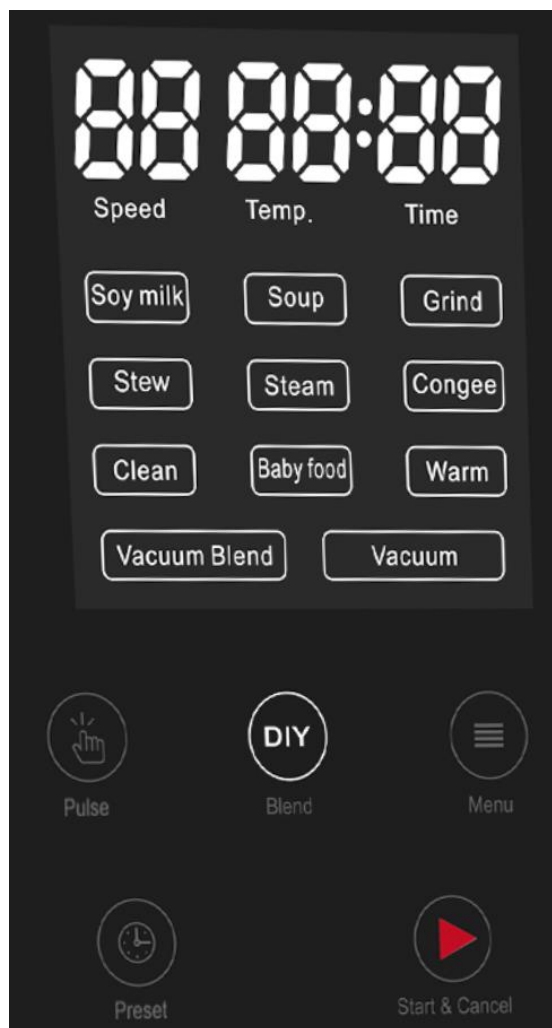

1. Speed; Tốc độ
2. Temperature: Nhiệt độ
3. Time: Thời gian
4. Soy milk: Làm sữa hạt
5. Soup: Nấu súp
6. Grind: Xay
7. Stew: Hầm
8. Steam: Hấp
9. Congee: Nấu cháo
10. Baby food: Thức ăn em bé
11. Clean: Vệ sinh
12. Warm: Hâm nóng
13. Vacuum blend: Hút chân không và xay
14. Vacuum: Hút chân không
15. Pulse: Xay nhuyễn
16. Blend: Xay, khuấy
17. Menu: Lựa chọn chức năng cài sẵn
18. Preset: Hẹn trước thời gian bắt đầu vận hành
19. Start & Cancel: Bắt đầu & Hủy

**START & CANCEL:** Nhấn nút này để khởi động máy hoặc vận hành một chức năng. Ở trạng thái hoạt động, nhấn nút này để hủy chức năng và máy sẽ trở lại trạng thái chờ.

**MENU:** Sau khi khởi động, thiết bị sẽ chuyển sang trạng thái chờ, nhấn nút “Menu” để lựa chọn các chức năng đã được cài đặt sẵn.

**BLEND:** Khi bạn muốn sử dụng chức năng khuấy, hãy nhấn nút “Blend” sau khi khởi động thiết bị (sử dụng với đồ uống lạnh).

**PULSE:** Khi bạn nhấn nút này, máy sẽ chuyển sang hoạt động ở tốc độ cao nhất ngay lập tức. Nó thích hợp cho việc xay và nghiền các khối thực phẩm khó xay nhuyễn còn sót lại sau khi sử dụng chức năng xay.

**PRESET:** Nhấn nút này để hẹn trước thời gian vận hành cho máy.

## THÔNG SỐ SẢN PHẨM

Tên sản phẩm	Máy xay đa năng hút chân không	Kích thước sản phẩm	25 x 18 x 46 cm
Model	MK-307	Dung tích	1.75 Lít
Điện áp	AC220-240V/ 50-60Hz	Công suất	800W

## HƯỚNG DẪN LẮP ĐẶT

1. Vui lòng tháo bỏ tất cả nhãn dán và túi đựng ra khỏi các bộ phận.
2. Trước khi sử dụng lần đầu hoặc sau một thời gian bảo quản, hãy rửa sạch cối xay và lau khô. Lưu ý: Không rửa hoặc ngâm chân đế của cối xay trong nước, kiểm tra và lau khô đế cối trước khi sử dụng.
3. Lau sạch mặt ngoài của thân máy bằng khăn ẩm. Không ngâm rửa thân máy trong nước.

4. Chuẩn bị các nguyên liệu phù hợp theo công thức và cắt thành từng miếng, cho vào cối.

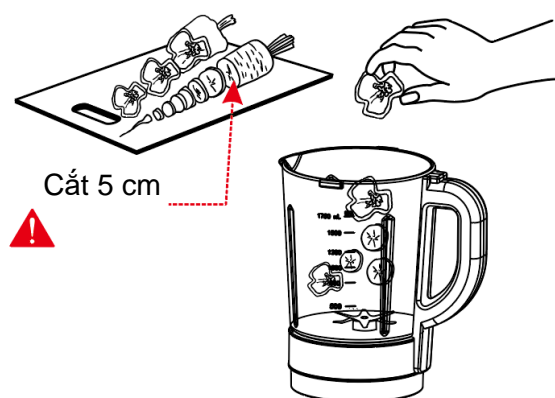

5. Thêm nước không được vượt quá vạch tối đa của cối.

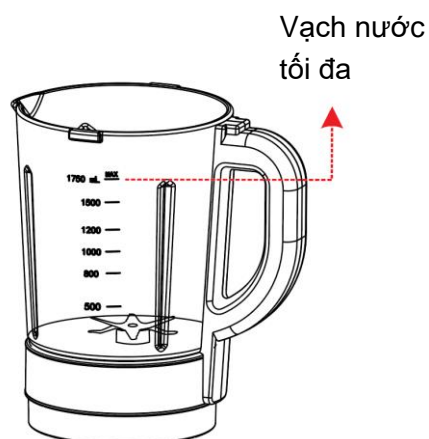

6. Gắn nắp chống tràn vào nắp cối.

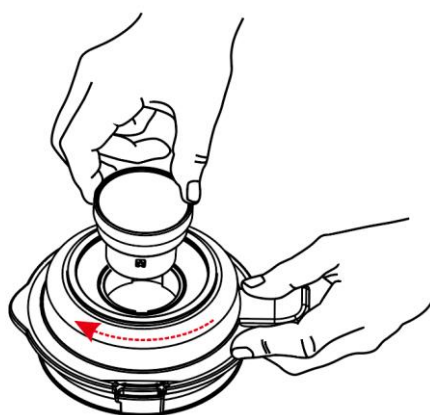

7. Đậy nắp cối theo hướng chỉ dẫn.

Xoay nắp cối cho đến khi nó khóa chặt vào cối xay

Căn chỉnh theo hướng tay cầm



8. Lắp cối xay vào thân máy chính. Căn chỉnh sao cho các khớp dưới đế của cối xay khớp với các khớp trên thân máy.
9. Sau đó hạ phần đầu hút chân không xuống và lắp nó vào phía trên nắp cối xay.
10. Kết nối máy với nguồn điện và bật công tắc nguồn ở phía sau lưng máy.

Lưu ý: Đặt thân máy trên bề mặt cứng, phẳng và cách nhiệt để máy hoạt động ổn định trong toàn bộ quá trình vận hành.

# HƯỚNG DẪN VẬN HÀNH

## Hướng dẫn sử dụng

1. Sau khi bật nguồn, nhấn nút "Start & Cancel" trên bảng điều khiển để khởi động máy.
2. Nhấn nút "Menu" để chọn chức năng cài đặt trước (Làm sữa hạt / Nấu súp / Xay / Hàm / Hấp / Nấu cháo / Thức ăn em bé / Vệ sinh / Hâm).

Lưu ý: Vui lòng chọn chức năng tương ứng cho nguyên liệu của bạn. Nếu không máy sẽ không hoạt động bình thường.

3. Tiếp tục, nhấn lại nút "Start & Cancel" để máy bắt đầu vận hành, máy sẽ tự động hoàn thành quá trình xay nấu (Nếu bạn chọn sai chức năng, hãy nhấn nút "Start & Cancel" để hủy và chọn lại chức năng khác).
4. Sau khi kết thúc quá trình, vui lòng ngắt kết nối thiết bị khỏi nguồn điện trước, sau đó lấy thức ăn hoặc đồ uống ra.

## Chức năng hút chân không

Sau khi khởi động thiết bị, nhấn nút "Menu" để chọn chức năng "Vacuum blend" hoặc "Vacuum" và nhấn nút "Start & Cancel" để máy bắt đầu hoạt động.

- Vacuum blend: ở chế độ này, máy sẽ hút hết không khí trong cối xay ra ngoài sau đó bắt đầu xay các nguyên liệu.
- Vacuum: Chức năng này được sử dụng khi bạn cần bảo quản thức ăn hoặc đồ uống trong thời gian dài. Bạn chỉ cần cho thức ăn vào bình lưu trữ, sau đó đậy nắp và lắp nó vào đầu hút chân không, lựa chọn chức năng và máy sẽ tự động hút toàn bộ không khí bên trong bình. Sau khi hút hết không khí có thể cho bình vào tủ lạnh để bảo quản.

## Chức năng xay nhuyễn

Sau khi khởi động máy, nhấn nút "Pulse", máy sẽ chuyển sang hoạt động ở tốc độ cao nhất ngay lập tức. Nó thích hợp cho việc xay nhuyễn thực phẩm (nhấn và giữ nút "Pulse" để xay liên tục, nhả nút để ngừng hoạt động ngay lập tức).

## Chức năng khuấy

1. Sau khi khởi động máy, nhấn nút "Blend", màn hình hiển thị cấp độ 1 (tương ứng với tốc độ 1), tiếp tục nhấn, cấp độ sẽ tăng lên, cấp độ tùy chọn là từ 1-9.
2. Nhấn nút "Start & Cancel" để máy hoạt động (thời gian tự động hoàn thành 30 giây).
3. Để ngừng hoạt động, hãy nhấn lại nút "Start & Cancel".

**Lời khuyên:** Khi sử dụng chức năng "Blend", không để máy hoạt động mà không có người giám sát. Cần phải có người ở đó để trông coi thiết bị để tránh các sự cố có thể xảy ra.

Chức năng "Blend" có thể được điều chỉnh tốc độ, nhưng không điều chỉnh được thời gian.

## Chức năng hẹn trước thời gian vận hành

1. Nhấn nút "Start & Cancel" và lựa chọn chức năng, sau đó nhấn nút "Preset" để hẹn trước thời gian để máy bắt đầu chạy (mỗi lần nhấn tương ứng 30 phút, có thể đặt trước 12 giờ)
2. Nhấn lại nút "Start & Cancel" để máy ghi nhớ và sẽ tự động hoạt động khi đến thời gian hẹn (màn hình sẽ hiển thị thời gian đếm ngược và chức năng tương ứng).

## Chức năng vệ sinh tự động

Lưu ý: Khi muốn sử dụng chức năng này, bạn nên cho nước và một ít nước rửa chén vào cối xay.

1. Nhấn nút "Start & Cancel" để khởi động máy và nhấn nút "Menu" để chọn chức năng "Clean".
2. Sau đó nhấn lại nút "Start & Cancel" để máy bắt đầu vệ sinh.

## VỆ SINH VÀ BẢO TRÌ, BẢO QUẢN

1. Vệ sinh máy và cối xay sạch sẽ sau mỗi lần sử dụng.
2. Vui lòng rút phích cắm điện trước khi vệ sinh hoặc tháo lắp máy.
3. Khi vệ sinh, nên vệ sinh riêng phần thân máy và cối xay.
4. Đối với phần thân chính, bạn có thể dùng khăn ướt với chất tẩy rửa trung tính để lau sạch, sau đó lau lại bằng khăn khô.
5. Nắp cối và nắp chống tràn có thể rửa và ngâm trong nước. Sau đó lau lại bằng khăn khô và để khô tự nhiên.
6. Đối với cối thủy tinh, vui lòng sử dụng một miếng bọt biển, bàn chải sạch hoặc khăn để làm sạch, sau đó úp ngược cối cho ráo nước và đặt nơi khô ráo.

**Lời khuyên:** Nếu khó làm sạch cặn bẩn dưới đáy cối, hãy cho một ít nước ấm vào cối, đợi đến khi cặn bẩn mềm ra, dùng bàn chải chà sạch theo cùng chiều, sau đó tráng lại bằng nước sạch. Không làm sạch hoặc ngâm phần thân máy hoặc chân đế của cối xay trong nước.

Các lưỡi dao rất sắc, do đó hãy chú ý cẩn thận khi vệ sinh cối xay.

7. Đảm bảo rằng tất cả các bộ phận của máy đã khô hoàn toàn trước khi cất giữ và vui lòng bảo quản chúng ở nơi khô ráo, thoáng mát, tránh ánh nắng trực tiếp.

## XỬ LÝ SỰ CỐ

Lỗi	Nguyên nhân	Giải pháp
Máy không hoạt động	Máy chưa được kết nối với nguồn điện.	Vui lòng kiểm tra xem máy đã được kết nối với nguồn điện phù hợp hay chưa.
	Cối thủy tinh chưa gắn vào thân máy đúng cách.	Lắp đặt lại cối thủy tinh sao cho khớp với các khớp nối phía trên của thân máy.
	Chưa lắp đặt nắp cối hoặc nắp chống tràn.	Các nắp đậy phải được lắp đặt đúng cách vào cối xay trước khi vận hành.
Có mùi lạ khi sử dụng máy lần đầu	Mùi lạ phát ra từ bề mặt cao su của động cơ chính, do sản phẩm được thiết kế bằng chất liệu chống mài mòn, giúp cố định thân cối xay, giảm sóc và tiếng ồn.	Sau vài lần sử dụng mùi lạ sẽ dần biến mất. Vì vậy, máy được khuyến khích để đặt ở nơi thông gió.
Không thể xay, cắt nguyên liệu	Điện áp của nhà bạn quá thấp hoặc không ổn định.	Vui lòng đảm bảo điện áp của nhà bạn phù hợp với điện áp được ghi trên tem bạc của máy.
	Lượng nguyên liệu quá ít hoặc quá nhiều.	Dừng máy và điều chỉnh lượng nguyên liệu phù hợp.
	Có quá ít nước trong cối.	Thêm nước vào cối. Lượng nước trong cối không được thấp hơn mức nước tối thiểu.
Cối bị tràn	Có quá nhiều nước	Lượng nước và nguyên liệu trong cối không được vượt quá vạch tối đa.
Lỗi E1	Hở mạch.	Liên hệ với trung tâm bảo hành

Lỗi E2	Ngắn mạch	Liên hệ với trung tâm bảo hành.
	Chế độ bảo vệ quá nhiệt	Ngắt nguồn điện và chờ cho đến khi máy nguội đến nhiệt độ phòng. Nếu máy vẫn không thể hoạt động, hãy liên hệ với trung tâm bảo hành.
Lưỡi dao không quay	/	Tắt máy và kiểm tra xem nguyên liệu trong cối xay có quá nhiều hay không hoặc nguyên liệu ở phần dưới của cối xay quá cứng
	/	Tắt máy và kiểm tra xem các lưỡi dao có bị bung ra hay không.
Rò rỉ nước từ máy xay	/	Tắt máy và kiểm tra xem ốc vít ở đáy cối xay bị lỏng hay không.
	/	Tắt máy và kiểm tra xem roong cao su dưới lưỡi dao có bị rơi ra hoặc bị hỏng không.
Không thể tháo nắp cối sau khi xay xong	Lực hút chân không	Giảm lực hút chân không bằng cách nhẹ nhàng kéo lên và giữ mẩu cao su màu đỏ ở phần bên trong của nắp. Thao tác này sẽ giải phóng không khí do lực hút chân không tạo ra.

## HƯỚNG DẪN QUÉT MÃ QR KÍCH HOẠT BẢO HÀNH

### Cách 1: Quét mã QR bằng Zalo

- Mở ứng dụng Zalo.
- Click vào dấu (+)
- Click vào “Quét mã QR”

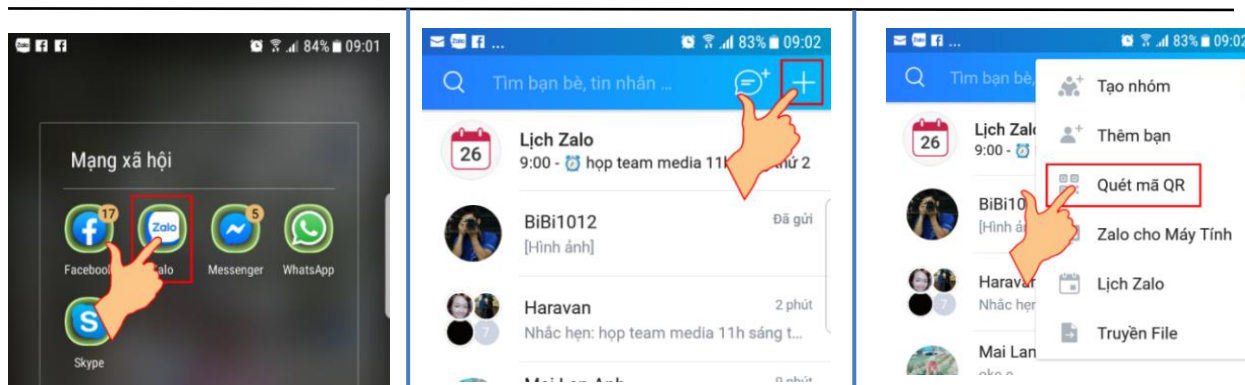

- Di chuyển vùng quét đến mã QR
- Click vào “ Có ” để chuyển hướng đến trang đăng ký bảo hành

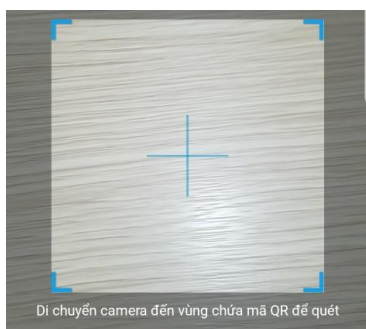



## Cách 2: Quét mã QR trên Iphone với hệ điều hành iOS11

- Hướng dẫn kích hoạt chức năng quét mã QR bằng camera: Vào Settings (cài đặt) > Camera (máy ảnh) > Scan QR Code (quét mã QR).

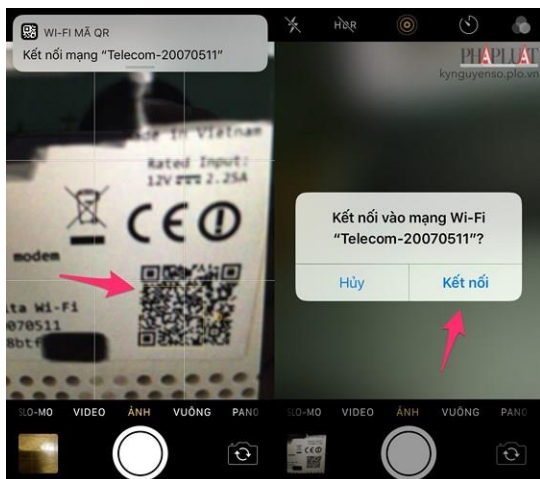
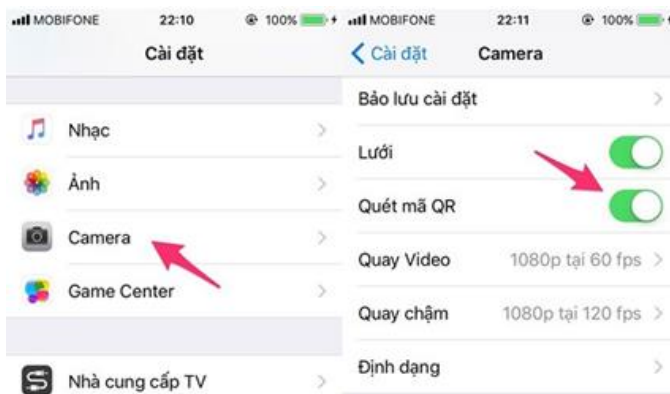

- Sau khi cài đặt xong bạn mở phần mềm chụp hình ra và chuyển camera đến mã QR sau đó bạn sẽ nhận được thông báo, bạn hãy click vào “ Kết nối ” và làm theo hướng dẫn

## Cách 3: Quét mã QR trên hệ điều hành Android với Google Assistant

Hướng dẫn sử dụng Google Assistant trên Hệ điều hành Android.

Bấm giữ nút Home để mở ứng dụng Google Assistant và làm theo hình minh hoạ

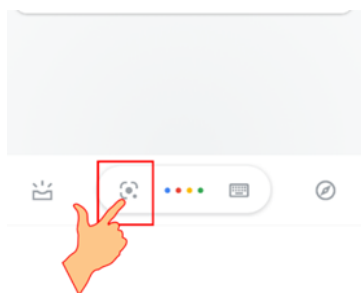

Sau khi click vào biểu tượng ống kính bên trên ứng dụng mở trình camera, di chuyển đến mã QR và click vào link theo hình

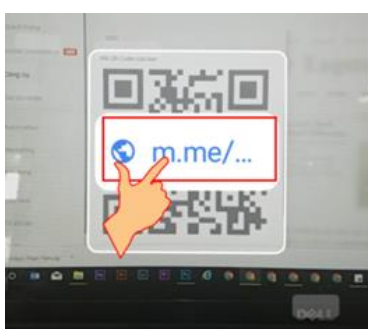

Kích vào nút “Bắt đầu” và làm theo hướng dẫn



## TRUNG TÂM BẢO HÀNH VÀ CHĂM SÓC KHÁCH HÀNG

Miền Nam: 12/9 khu phố Tây, Quốc lộ 13, Vĩnh Phú, Thuận An, tỉnh Bình Dương

Miền Bắc: Thôn Xâm Thị, xã Hồng Vân, huyện Thường Tín. Hà Nội

Hotline: 1900 1738

Website: [www.MishioVietnam.com](http://www.MishioVietnam.com)