

LOCK&LOCK

HƯỚNG DẪN SỬ DỤNG
NỒI ĐIỆN ĐA NĂNG



EJP116BLK

MÔ TẢ SẢN PHẨM

Mã sản phẩm	Dung tích	Công suất	Nguồn điện cung cấp
EJP116BLK	0.8L	600W	220V, 50Hz

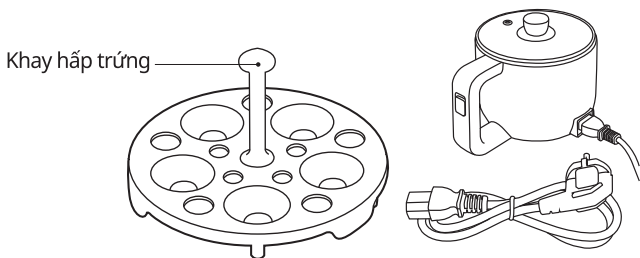
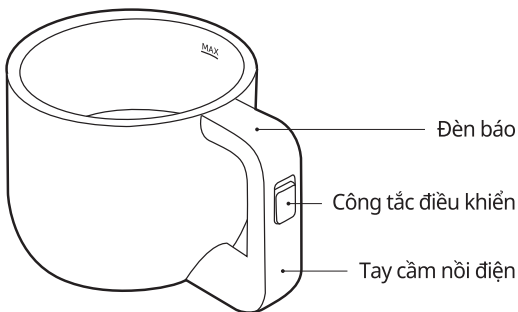
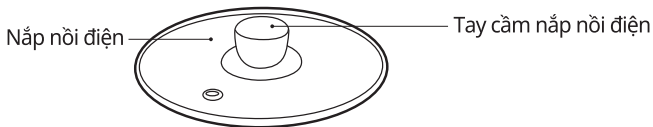

MẸO & BIỆN PHÁP PHÒNG NGỪA AN TOÀN

Khi sử dụng thiết bị, phải luôn tuân thủ các biện pháp phòng ngừa cơ bản, bao gồm các bước sau: đọc tất cả các hướng dẫn trước khi sử dụng.

1. Hãy chắc chắn rằng nguồn cung cấp điện là 220V~ 50HZ
2. Thiết bị này chỉ sử dụng cho hộ gia đình. Không sử dụng thiết bị ở ngoài trời hoặc cho mục đích khác.
3. Luôn rút phích cắm điện khỏi nguồn điện trước khi ngắt kết nối giữa dây nguồn và thiết bị.
4. Đảm bảo thiết bị đã tắt và được rút phích cắm sau mỗi lần sử dụng hoặc trước khi vệ sinh.
5. Không nhúng thiết bị, dây và cắm vào nước hoặc các chất lỏng khác.
6. Không đặt thiết bị và các bộ phận của thiết bị gần ngọn lửa hoặc bất kỳ thiết bị đun/ nấu khác.
7. Dây không phải là đồ chơi. Vui lòng giám sát chặt chẽ và cẩn thận khi được sử dụng gần trẻ em.
8. Nếu dây nguồn bị hỏng, nó phải được thay thế bằng một dây khác chuyên biệt từ trung tâm dịch vụ.
9. Không tìm cách tháo dỡ, sửa chữa hoặc sửa đổi thiết bị ngoại trừ được thực hiện bởi trung tâm dịch vụ của chúng tôi.
10. Khi nồi đang được sử dụng, không che đậy nồi bằng vải.
11. Giữ các vật liệu dễ cháy cách xa nồi ít nhất 1,5 m.
12. Không để thiết bị mà không được giám sát khi nó đang hoạt động.
13. Không dùng chung nguồn điện với các thiết bị điện khác.
14. Luôn luôn nắm phích cắm để ngắt kết nối thiết bị khỏi nguồn điện. Không kéo dây.
15. Đảm bảo nấu ăn cẩn thận, nồi và bề mặt bên ngoài của nó cần được làm khô bằng vải khô sạch trước khi nấu.
16. Hãy làm theo hướng dẫn nấu ăn được nêu trong hướng dẫn này.
17. Đảm bảo hàm lượng không vượt quá mức nước tối đa được khắc bên trong nồi nấu.
18. Không nên sử dụng nồi trực tiếp trên bếp.
19. Sản phẩm này không phù hợp với những người có giới hạn về thể chất hoặc trí tuệ (bao gồm cả trẻ em) hoặc những người thiếu kinh nghiệm và kiến thức, trừ khi được giám sát, chỉ đạo và đảm bảo an toàn.

HƯỚNG DẪN VẬN HÀNH

LẦN ĐẦU SỬ DỤNG THIẾT BỊ

Lấy ra tất cả các bộ phận cẩn thận ra khỏi bao bì, cất giữ bao bì và các vật liệu đóng gói bên trong trong thời gian bảo hành.

Làm sạch thiết bị trước khi sử dụng lần đầu tiên như được mô tả trong phần "Làm sạch và chăm sóc"

HOẠT ĐỘNG

1. Đặt máy trên một bề mặt phẳng và có thể chịu nhiệt.
2. Chuẩn bị nguyên liệu và nước sốt cho món ăn của bạn.
3. Đảm bảo tất cả các nguyên liệu đã sẵn sàng trước khi kết nối thiết bị với ổ cắm điện.
4. Phích cắm phải được kết nối tốt với ổ cắm.

KIỂM SOÁT NHIỆT ĐỘ

1. Nhấn nút "I" để làm nóng mức độ 1; với mực nước cao nhất sẽ mất khoảng 17 phút để đun sôi.
2. Nhấn nút "II" để làm nóng mức độ 2; với mực nước cao nhất sẽ mất khoảng 8 phút để đun sôi.
3. Nhấn nút "O" nó ở vị trí TẮT và dừng làm nóng.
4. Bộ điều chỉnh nhiệt tích hợp sẽ mở và đóng theo bộ phận làm nóng.

ĐUN SÔI NƯỚC

1. Mở nắp thủy tinh, đổ một ít nước vào nồi, nước phải cao hơn mực nước dưới đáy nồi và thấp hơn mực nước tối đa. Sau đó đậy nắp thủy tinh.
2. Cắm phích cắm điện vào nguồn điện.
3. Nhấn nút để chọn mức độ làm nóng. Nồi bắt đầu nấu khi đèn sáng.
4. Khi nước sôi, nhấn nút ở vị trí TẮT hoặc "O". Nồi sẽ ngừng nấu khi đèn tắt.

NẤU MÌ

1. Mở nắp thủy tinh, đổ một ít nước vào nồi, nước phải cao hơn mực nước dưới đáy nồi và thấp hơn mực nước tối đa. Sau đó đậy nắp thủy tinh.
2. Cắm phích cắm điện vào nguồn điện.
3. Nhấn nút làm nóng mức độ "II", nồi bắt đầu nấu khi đèn sáng.
4. Sau khoảng 8 phút, nước bắt đầu sôi, cho mì vào nồi. Sau khi nước sôi lần nữa, thêm gia vị vào và trộn.
5. Khi mì được nấu chín, nhấn nút vị trí OFF hoặc "O". Nồi sẽ ngừng nấu khi đèn tắt.

NẤU LẤU

1. Mở nắp thủy tinh, đổ một ít nước vào nồi, nước phải cao hơn mực nước dưới đáy nồi và thấp hơn mực nước tối đa. Sau đó đậy nắp thủy tinh.
2. Cắm phích cắm điện vào nguồn điện.
3. Nhấn nút làm nóng mức độ “II”, nồi bắt đầu nấu khi đèn sáng.
4. Sau khoảng 8 phút, nước bắt đầu sôi, cho thực phẩm vào nồi cho đến khi nó được nấu chín. Nếu bạn muốn giảm nhiệt độ, nhấn chọn nút làm nóng mức độ “I”. Khi nhiệt độ vượt ngưỡng nhiệt độ cài đặt, nồi sẽ dừng nấu. Khi nhiệt độ giảm xuống một mức nhất định, nồi được khởi động lại.
5. Khi thực phẩm được nấu chín, nhấn nút vị trí OFF hoặc “O”. Nồi sẽ ngừng nấu khi đèn tắt.

HẤP TRỨNG

1. Tháo nắp thủy tinh, cho một ít nước (không cao hơn khay hấp trứng) và đặt khay vào nồi, sau đó đặt trứng lên khay hấp. Đậy nắp thủy tinh.
2. Cắm phích cắm điện vào nguồn điện.
3. Nhấn nút để chọn mức độ làm nóng. Nồi bắt đầu nấu khi đèn sáng.
4. Sau khi nước sôi và bốc hơi, nhấn nút vị trí OFF hoặc “O”. Nồi sẽ ngừng nấu khi đèn tắt.

VỆ SINH VÀ BẢO QUẢN

1. Rút phích cắm và để thiết bị nguội đi trước khi vệ sinh.
2. Không nhúng các bộ phận và bộ dây nguồn vào nước. Làm sạch vỏ bằng vải ẩm và lau khô.
3. Sử dụng nắp thủy tinh cẩn thận để tránh bị rơi vỡ và hư hỏng.
4. Rửa tất cả các phụ kiện: Nắp, Giá hơi và Khay hấp dưới vòi nước.
5. Làm khô, bảo quản thiết bị và tất cả các phụ kiện

BẢO QUẢN

1. Thực hiện theo các hướng dẫn vệ sinh sản phẩm như bên trên để bảo trì tốt thiết bị trước khi lưu trữ.
2. Cuộn dây nguồn gọn gàng.
3. Thiết bị và phụ kiện nên được bảo quản ở nơi khô ráo, thoáng mát.

LOCK&LOCK