

Operating Instructions Air Conditioner



Model No.

Indoor Unit

CS-XU9ZKH-8

CS-XU12ZKH-8

CS-XU18ZKH-8

CS-XU24ZKH-8

Outdoor Unit

CU-XU9ZKH-8

CU-XU12ZKH-8

CU-XU18ZKH-8

CU-XU24ZKH-8

Hướng dẫn sử dụng

2-11

Máy điều hòa không khí

Trước khi bật thiết bị, vui lòng đọc kỹ hướng dẫn sử dụng này và giữ lại để tham khảo cho những lần sau.

Trước khi lắp đặt, người lắp đặt nên:

Đọc hướng dẫn lắp đặt và yêu cầu khách hàng cất giữ bản hướng dẫn để tham khảo sau này.

Gỡ điều khiển từ xa được đóng gói cùng với dàn lạnh.

Operating Instructions

12-21

Air Conditioner

Before operating the unit, please read these operating instructions thoroughly and keep them for future reference.

Before installation, the installer should:

Read the Installation Instructions, then request the customer keep them for future reference.

Remove the remote control packed with the indoor unit.



Một Network Adaptor (Bộ điều hợp mạng) tích hợp sẵn cho phép bạn điều khiển hoạt động của điều hòa từ bất kỳ đâu.

Sử dụng điều khiển trong khoảng 8m tính từ bộ phận nhận tín hiệu điều khiển từ xa trên dàn lạnh.

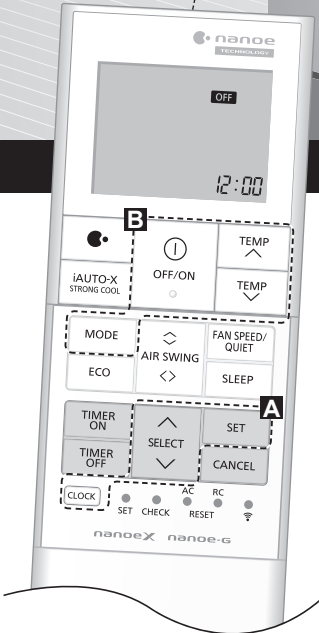

Hướng dẫn nhanh

Lắp pin

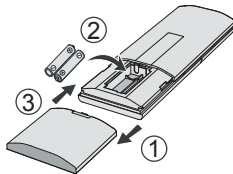

- ① Kéo nắp đậy lưng của điều khiển.
- ② Lắp pin AAA hoặc R03.
- ③ Đậy nắp.

Điều chỉnh đồng hồ



- ① Nhấn **CLOCK**, sau đó nhấn **SELECT** để cài đặt thời gian.

• Nhấn nút **CLOCK** trong khoảng 5 giây để hiển thị thời gian theo dạng 12 giờ (am/pm) hoặc 24 giờ.

- ② Nhấn **SET** để xác nhận.

Cảm ơn bạn đã lựa chọn Máy điều hòa không khí Panasonic.

Mục Lục

Cách Sử dụng.....	4-6
Tìm Hiểu Thêm... ..	7
Vệ sinh Máy Điều hòa	8
Những vấn đề thường gặp	9-11

Phụ kiện

- Điều khiển từ xa
- Pin AAA hoặc 2 pin R03
- Để giữ điều khiển
- 2 ốc vít của đế giữ điều khiển

Nội dung trong hướng dẫn này chỉ mang tính chất giải thích và có thể khác so với máy thực. Nhà sản xuất có thể thay đổi mà không báo trước.

B Các tính năng cơ bản

① Nhấn  để

khởi động/ngừng hoạt động.

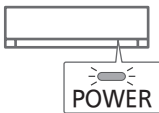

- Khi máy ON (BẬT), biểu tượng **OFF** mất đi khỏi màn hình hiển thị của điều khiển từ xa.

② Nhấn  để chọn chế độ mong muốn.



③ Nhấn **TEMP UP (TĂNG NHIỆT ĐỘ)**, **TEMP DOWN (GIẢM NHIỆT ĐỘ)** để chọn nhiệt độ mong muốn.

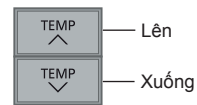

Dãy nhiệt độ lựa chọn:
16.0 °C ~ 30.0 °C /
60 °F ~ 86 °F.

- Nhấn nút  trong khoảng 10 giây để hiển thị đơn vị nhiệt độ là °C hoặc °F.

Cách Sử dụng

Các đèn hiển thị

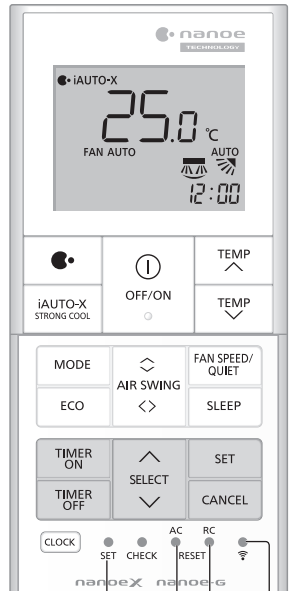
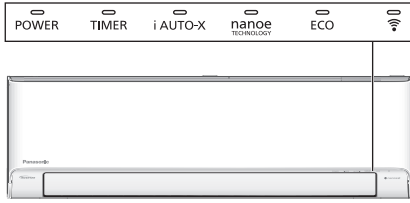

Không dùng trong khi vận hành bình thường.

Nhấn để ON (BẬT) hay OFF (TẮT) tính năng Wireless LAN (LAN Không dây).

Nhấn để khôi phục lại các thiết lập gốc của điều khiển.

Thay đổi hướng gió

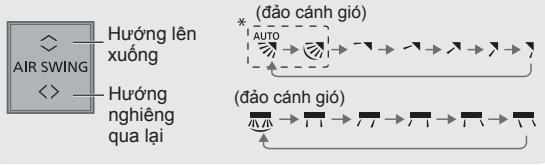

- Không điều chỉnh cánh gió bằng tay.
- * Xem mục “Tìm Hiểu Thêm...” để biết thêm chi tiết

Điều chỉnh TỐC ĐỘ QUẠT và chế độ YÊN TĨNH



FAN SPEED (TỐC ĐỘ QUẠT):

- Khi chọn chế độ FAN AUTO (QUẠT TỰ ĐỘNG), tốc độ quạt sẽ được tự động điều chỉnh theo chế độ hoạt động.
- Chọn tốc độ quạt thấp nhất (■) để có chế độ hoạt động với tiếng ồn thấp.
- Khi chọn chế độ iAUTO-X, tốc độ quạt sẽ tự động cài đặt thành AUTO (TỰ ĐỘNG). Để điều chỉnh tốc độ quạt, hãy hủy chế độ iAUTO-X.

QUIET (YÊN TĨNH):

- Giảm tiếng ồn của luồng gió thổi.

Đề tận hưởng môi trường tươi mới hơn và sạch hơn



- Chế độ này kết hợp giữa chế độ nanoe™ X và nanoe™ G (nanoe™ TECHNOLOGY).
- nanoe™ TECHNOLOGY bắt đầu tự động khi thiết bị được bật.
- Nhấn  để ON (BẬT) hay OFF (TẮT) chế độ này bằng tay.
- Chế độ này có thể được kích hoạt ngay cả khi máy đang OFF (TẮT). Chú ý rằng tốc độ của cánh đảo gió và quạt sẽ hoạt động theo cài đặt của điều khiển từ xa.
- Nếu mất điện khi máy đang chạy, chế độ sẽ được phục hồi ngay khi có điện trở lại.

Để giảm lượng tiêu thụ điện



- Để giảm lượng tiêu thụ điện và tiết kiệm năng lượng tốt hơn mà không ảnh hưởng đến sự thoải mái.
- Chức năng ECO không thể được kích hoạt khi đang sử dụng chế độ iAUTO-X.
- Nhấn nút lần nữa để hủy bỏ.

Để đạt được nhiệt độ mong muốn nhanh chóng

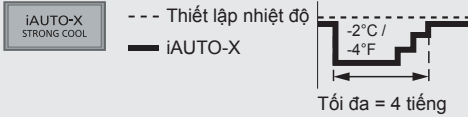

- Khi bật chế độ iAUTO-X, máy sẽ tự động giảm 2°C (4°F) từ nhiệt độ cài đặt để tăng tốc hiệu quả làm lạnh phòng.
- Tốc độ quạt được đặt thành AUTO (TỰ ĐỘNG) và bạn không thể thay đổi tốc độ quạt.
- Sau tối đa 4 giờ, máy trở về nhiệt độ cài đặt cuối cùng. Để tăng thời gian hoạt động của chế độ iAUTO-X, nhấn lần nữa để kích hoạt lại chế độ iAUTO-X.
- Khi phòng đã đạt đến nhiệt độ cài đặt, và nhiệt độ phòng lớn hơn 23°C và độ ẩm phòng lớn hơn 60%, chế độ iAUTO-X sẽ hoạt động theo cài đặt định trước.
- Khi độ ẩm trong phòng cao, tốc độ quạt sẽ hoạt động ở tốc độ thấp hơn.
- Khi máy OFF (TẮT) và bạn muốn nhanh chóng đạt được nhiệt độ mong muốn, nhấn để bật máy ở chế độ iAUTO-X.
- Để hủy chế độ iAUTO-X, nhấn nút .

Để tận hưởng cảm giác thoải mái tối đa khi ngủ

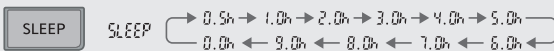

- Chức năng này sẽ mang lại cho bạn một môi trường thoải mái khi ngủ. Nó sẽ tự động điều chỉnh nhiệt độ ngủ theo khung giờ trong suốt quá trình được kích hoạt.
- Đèn báo của dàn lạnh sẽ mờ dần đi khi chức năng này được kích hoạt. Không được sử dụng cách này nếu độ sáng của đèn báo đã bị làm mờ đi.
- Hoạt động này sẽ được tích hợp với bộ hẹn giờ kích hoạt (0.5, 1, 2, 3, 4, 5, 6, 7, 8 hoặc 9 giờ).
- Chức năng này có thể được thiết lập cùng với chế độ hẹn giờ. Chức năng ngủ sẽ được ưu tiên hơn chức năng hẹn giờ OFF (TẮT).
- Hoạt động này có thể được hủy bỏ bằng việc nhấn nút tương ứng cho đến khi đồng hồ hẹn giờ chỉ 0.0h.

Để kết nối tới mạng



- Để cài đặt hoạt động Mô-đun LAN Không dây, vui lòng xem Sách Hướng dẫn Cài đặt.

Cách Sử dụng

Cài đặt hẹn giờ

Bạn có thể cài đặt hẹn giờ để bật hay tắt máy ở 2 thời gian lập sẵn khác nhau.

① Chọn chế độ TIMER ON (BẬT) hay TIMER OFF (TẮT). Ví dụ: OFF (TẮT) lúc 22:00 giờ

- Mỗi lần bấm: → ① → ② → (Thiết lập chế độ thoát) → ③

② Chọn thời gian.

③ Xác nhận cài đặt.

- Để hủy chế độ hẹn giờ, nhấn nút hoặc để chọn thiết lập ① hoặc ② tương ứng, sau đó nhấn .
- Nếu chế độ hẹn giờ đã bị hủy bằng tay hoặc do mất điện, bạn có thể khôi phục lại chế độ này. Nhấn nút hoặc để chọn thiết lập ① hoặc ② tương ứng, sau đó nhấn .
- Cài đặt hẹn giờ gần nhất sẽ được hiển thị và sẽ được kích hoạt sau đó.
- Chế độ hẹn giờ hoạt động theo cài đặt giờ trên điều khiển từ xa và sẽ lặp lại hàng ngày khi giờ hẹn đã được cài đặt. Để cài đặt giờ, xin vui lòng xem phần Hướng dẫn.

Ghi chú

, ,	,
• Có thể được chọn cùng lúc.	• Không thể kích hoạt cùng một lúc.

Tìm Hiểu Thêm...

Chế độ hoạt động

- iAUTO-X** : Cung cấp khả năng làm mát nhanh, lý tưởng trong những ngày nắng nóng.
- COOL (LÀM LẠNH)** : Đem lại sự làm mát dễ chịu một cách hiệu quả và phù hợp với nhu cầu của bạn.
- DRY (HÚT ẨM)** : Quạt quay chậm để thổi gió mát nhẹ nhàng.
Khi FAN AUTO (QUẠT TỰ ĐỘNG) được chọn, chế độ DRY (HÚT ẨM) sẽ hoạt động kèm kiểm soát độ ẩm.

Cài đặt nhiệt độ ở chế độ tiết kiệm năng lượng

Bạn có thể tiết kiệm điện khi bật máy ở khoảng nhiệt độ khuyến khích.

COOL (LÀM LẠNH): 26.0 °C ~ 28.0 °C / 79 °F ~ 82 °F.

Hướng gió

AUTO Ở chế độ iAUTO-X:



Các cánh đảo gió ngang sẽ tự động đưa lên/xuống theo vị trí định sẵn.
Khi đạt được nhiệt độ, cánh đảo gió ngang sẽ cố định tại vị trí phía trên.

Ở chế độ COOL (LÀM LẠNH):

Cánh đảo gió ngang được cố định ở giữa vị trí cài đặt.
Khi đạt được nhiệt độ, cánh đảo gió ngang sẽ tự động xoay lên/xuống.

Ở chế độ DRY (HÚT ẨM) kèm kiểm soát độ ẩm:

Nếu FAN AUTO (QUẠT TỰ ĐỘNG) được đặt, cánh đảo gió ngang sẽ tự động xoay lên/xuống.
Khi đạt được nhiệt độ, cánh đảo gió ngang sẽ được cố định ở vị trí đã định trước.

Ở chế độ DRY (HÚT ẨM) không kèm kiểm soát độ ẩm:

Cánh đảo gió ngang được cố định ở giữa vị trí cài đặt.
Khi đạt được nhiệt độ, cánh đảo gió ngang sẽ tự động xoay lên/xuống.



Ở chế độ iAUTO-X/COOL/DRY (iAUTO-X/LÀM LẠNH/HÚT ẨM):

Cánh đảo gió ngang sẽ tự động di chuyển lên/xuống.

Điều khiển chế độ tự khởi động

Khi điện được khôi phục sau khi mất điện, các quá trình sẽ tự khởi động lại sau một khoảng thời gian với chế độ hoạt động và hướng luồng không khí giống với như trước khi mất điện.

• Chế độ điều khiển này không áp dụng khi thiết bị được thiết lập ở chế độ HẸN GIỜ.

Vệ sinh bên trong

Chức năng này nhằm nâng cao khả năng vệ sinh bên trong của thiết bị điều hòa không khí.

Để kích hoạt vệ sinh bên trong, hãy tắt thiết bị và nhấn nút  trong hơn 3 giây từ điều khiển từ xa. Trong quá trình vệ sinh bên trong, hệ thống lọc nanoe™X sẽ được bật và các cánh đảo gió ngang sẽ mở hoạt động ở tốc độ quạt thấp trong tối đa 2,5 giờ trước khi thiết bị tắt. Không tắt nguồn điện trong khi thực hiện thao tác này. Thao tác vệ sinh bên trong hoàn thành khi quạt dừng và cánh đảo gió đóng. Khi có điện trở lại sau khi bị lỗi, hoạt động này sẽ không tiếp tục.

Điều kiện hoạt động

Sử dụng điều hòa trong dải nhiệt độ chỉ định trong bảng.

Nhiệt độ °C (°F)		Khối trong nhà		Khối ngoài trời	
		DBT	WBT	DBT	WBT
COOL (LÀM LẠNH)	Tối đa	32 (89.6)	23 (73.4)	46 (114.8)	26 (78.8)
	Tối thiểu	16 (60.8)	11 (51.8)	16 (60.8)	11 (51.8)

DBT: Nhiệt độ bầu khô, WBT: Nhiệt độ bầu ướt

Vệ sinh Máy Điều hòa

Cần tiến hành vệ sinh và bảo dưỡng định kỳ để đảm bảo máy hoạt động tối ưu. Máy bẩn sẽ gây ra hỏng hóc và bạn có thể thấy mã lỗi “H 99”. Liên hệ trạm bảo hành ủy quyền để được trợ giúp.

- Trước khi vệ sinh, tắt điện nguồn và tháo phích cắm.
- Không chạm tay vào lá nhôm vì lưới lá nhôm sắc có thể gây tổn thương.
- Không dùng benzen, chất ăn mòn hoặc bột tẩy rửa.
- Chỉ dùng xà bông (≈ pH 7) hoặc chất tẩy rửa trung tính.
- Không dùng nước nóng hơn 40 °C / 104 °F để rửa.

Khối trong nhà

Hãy nhẹ tay khi xử lý bề mặt thiết bị để tránh bị trầy xước bởi các vật sắc nhọn hoặc thô ráp (ví dụ: móng tay, dụng cụ, nhẵn, v.v.). Lau nhẹ thiết bị bằng khăn mềm ẩm.

Dàn trao đổi nhiệt và quạt cần được vệ sinh định kỳ bởi đại lý ủy quyền.



Mặt máy

Rửa nhẹ nhàng và phơi khô.

Cách tháo gỡ mặt máy phía trước

① Dựng lên.

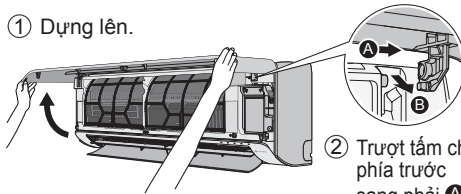

② Trượt tấm che phía trước sang phải **A** và kéo ra **B**.

Đóng lại cẩn thận

① Giữ nằm ngang.

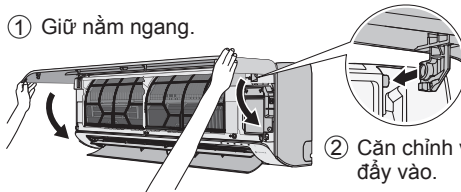

② Căn chỉnh và đẩy vào.

③ Đóng xuống.

④ Nhấn cả hai đầu và điểm giữa của mặt trước máy.

Khối trong nhà
(Cấu trúc của thiết bị có thể khác nhau tùy thuộc vào kiểu máy)

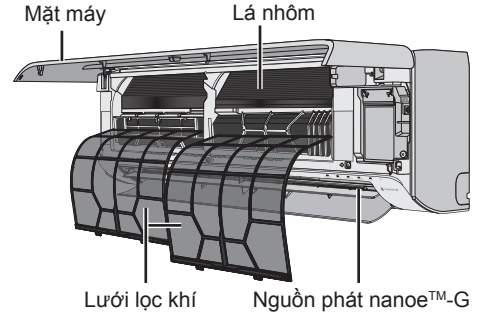

Khối ngoài trời

Dọn sạch rác xung quanh máy.
Làm sạch ống dẫn nước.



Nguồn phát nanoe™-G

2 tuần một lần

- Lau sạch bằng vải bông khô.
- Không chạm vào trong khi máy đang hoạt động.



Lưới lọc khí

2 tuần một lần

- Rửa/tráng lưới lọc nhẹ nhàng với nước để tránh làm hư bề mặt lưới lọc.
- Phơi khô lưới lọc trong bóng râm, tránh xa lửa hoặc phơi trực tiếp dưới nắng.
- Thay lưới lọc khi bị hư.



Gỡ bộ lọc không khí Gắn bộ lọc không khí

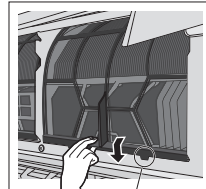

Gỡ khỏi máy

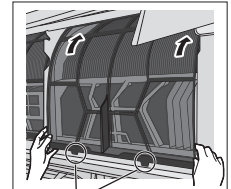

Lắp vào thiết bị

Những vấn đề thường gặp

Những hiện tượng sau không phải sự cố thuộc thiết bị.

Hiện tượng	Nguyên nhân
Đèn POWER (NGUỒN) nhấp nháy trước khi máy bật.	<ul style="list-style-type: none"> Đây là bước đầu để chuẩn bị cho hoạt động TIMER (HẸN GIỜ) sau khi đã được cài đặt. Khi chế độ hẹn giờ được ON (BẬT), máy có thể bật sớm hơn (tới 15 phút) thời gian đã định để đạt được nhiệt độ yêu cầu đúng thời gian đã định.
Đèn TIMER (HẸN GIỜ) luôn ON (BẬT).	<ul style="list-style-type: none"> Khi chế độ hẹn giờ (Timer) được cài đặt, chế độ hẹn giờ (Timer) sẽ lập lại hàng ngày.
Máy chậm hoạt động vài phút sau khi khởi động lại.	<ul style="list-style-type: none"> Sự trì hoãn này nhằm bảo vệ máy nén.
Đôi khi quạt ở khối trong nhà ngừng lại ở chế độ quạt tự động.	<ul style="list-style-type: none"> Giúp loại bỏ mùi trong phòng.
Phòng có mùi lạ.	<ul style="list-style-type: none"> Có thể do mùi ẩm thấp phát ra từ tường, thảm, đồ đạc trong nhà hay quần áo.
Có tiếng crac trong khi máy chạy.	<ul style="list-style-type: none"> Thay đổi nhiệt độ khiến các bộ phận nở ra hay co lại.
Tiếng nước chảy trong khi máy chạy.	<ul style="list-style-type: none"> Môi chất lạnh chảy trong máy.
Sương phun ra từ khối trong nhà.	<ul style="list-style-type: none"> Trong quá trình làm lạnh, không khí lạnh tỏa ra có thể gây nước ngưng tụ.
Khối ngoài trời có nước hoặc hơi nước thoát ra.	<ul style="list-style-type: none"> Ở chế độ làm lạnh, quá trình ngưng tụ xảy ra tại các ống đồng lạnh và nước ngưng tụ có thể chảy từ khối ngoài trời.
Tiếng ồn lớn hơn ở dàn nóng khi máy bắt đầu chạy chế độ iAUTO-X.	<ul style="list-style-type: none"> Máy nén và quạt quay ở tốc độ cao hơn để tăng hiệu suất làm lạnh trong quá trình hoạt động ban đầu.
Bạc màu ở một số linh kiện bằng nhựa.	<ul style="list-style-type: none"> Sự bạc màu tùy thuộc vào vật liệu được sử dụng trong các linh kiện bằng nhựa. Quá trình này sẽ diễn ra nhanh hơn khi tiếp xúc với nhiệt, ánh sáng mặt trời, tia cực tím, hoặc các yếu tố môi trường.
Bụi có thể bám vào xung quanh bảng điều khiển phía trước, lưới tản nhiệt và tường bao quanh thiết bị sau khi sử dụng lâu dài.	<ul style="list-style-type: none"> Sự tích tụ bụi là do quá trình thanh lọc không khí ion âm từ công nghệ nanoe™-G. Lau sạch bụi thường xuyên với một miếng vải sạch ẩm.
Khi chạy chế độ nanoe™ TECHNOLOGY, khối trong nhà sẽ phát ra tiếng ro ro nhẹ.	<ul style="list-style-type: none"> Điều này là hoàn toàn bình thường khi máy phát nanoe™ X đang hoạt động. Nếu bạn lo lắng về tiếng ồn này, hãy hủy chế độ nanoe™ TECHNOLOGY.
Đèn báo mạng LAN không dây ON (BẬT) khi máy OFF (TẮT).	<ul style="list-style-type: none"> Kết nối mạng LAN không dây với bộ định tuyến đã được kích hoạt.

Kiểm tra các quy trình sau đây trước khi gọi bảo hành.

Hiện tượng	Kiểm tra
Chế độ COOL (LÀM LẠNH) không hoạt động hiệu quả.	<ul style="list-style-type: none"> Cài đặt nhiệt độ đúng quy cách. Đóng hết cửa sổ và cửa ra vào. Vệ sinh hoặc thay tấm lọc. Gạt sạch mọi vật cản ở đường gió vào và đường gió ra.
Máy chạy ồn.	<ul style="list-style-type: none"> Kiểm tra xem máy có bị lắp đặt nghiêng không. Mặt máy đóng đã khớp chưa.
Điều khiển từ xa không hoạt động. (Đèn hiển thị mờ hoặc tín hiệu yếu.)	<ul style="list-style-type: none"> Kiểm tra pin được lắp đúng không. Thay pin yếu.
Máy không hoạt động.	<ul style="list-style-type: none"> Kiểm tra xem cầu dao đóng không. Kiểm tra xem có hẹn giờ tắt không.
Máy không nhận tín hiệu từ điều khiển từ xa.	<ul style="list-style-type: none"> Kiểm tra xem mắt nhận có bị chặn không. Một số loại đèn huỳnh quang có thể ảnh hưởng tới việc truyền tín hiệu điều khiển. Liên hệ trạm bảo hành ủy quyền để được trợ giúp.
Đèn báo nanoe™ TECHNOLOGY ở dàn lạnh không ON (BẬT) khi công nghệ nanoe™ TECHNOLOGY được kích hoạt.	<ul style="list-style-type: none"> Dùng điều khiển từ xa để lấy mã lỗi và hỏi tư vấn đại lý ủy quyền.

Những vấn đề thường gặp

Khi...

■ Điều khiển bị mất hoặc không hoạt động

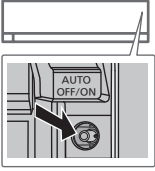

(Cấu trúc của thiết bị có thể khác nhau tùy thuộc vào kiểu máy)

1. Nâng mặt trước.
2. Nhấn nút AUTO OFF/ON (TỰ ĐỘNG TẮT/BẬT) một lần để sử dụng ở chế độ iAUTO-X.
3. Để vận hành chế độ COOL (LÀM LẠNH) bắt buộc, nhấn nút AUTO OFF/ON (TỰ ĐỘNG TẮT/BẬT) và giữ cho đến khi nghe 1 tiếng bip, sau đó thả tay. (Thao tác này sẽ đo nhân viên bảo dưỡng thực hiện)
4. Nhấn nút AUTO OFF/ON (TỰ ĐỘNG TẮT/BẬT) lần nữa để tắt máy.

■ Đèn chỉ báo quá sáng

- Để giảm hoặc khôi phục độ sáng của đèn báo trên máy, nhấn  trên điều khiển và giữ trong vòng 5 giây.

■ Kiểm tra máy sau một thời gian dài không sử dụng

- Kiểm tra pin.
- Kiểm tra và đảm bảo không có vật thể lạ xung quanh các đường gió vào và đường gió ra.
- Sử dụng nút Auto OFF/ON (TẮT/BẬT) để chọn chế độ COOL (LÀM LẠNH). Xem mục “Điều khiển từ xa bị mất hoặc có lỗi xảy ra” ở trên để biết thêm chi tiết. Sau 15 phút hoạt động, nếu chênh lệch nhiệt độ giữa cửa gió vào và cửa gió ra như dưới đây có nghĩa là máy hoạt động bình thường:

COOL (LÀM LẠNH): $\geq 8^{\circ}\text{C} / 14.4^{\circ}\text{F}$

■ Máy sẽ không được sử dụng trong một thời gian dài

- Bật chế độ nano™ TECHNOLOGY trong 2~3 giờ để loại bỏ hoàn toàn hơi ẩm còn sót lại bên trong máy. Việc này giúp ngăn chặn sự phát triển của nấm mốc.
- Tắt điện nguồn và rút phích cắm khỏi máy.
- Tháo pin ra khỏi điều khiển từ xa.

ĐIỀU KIỆN KHÔNG ĐƯỢC TỰ SỬA CHỮA MÁY

TẮT NGUỒN ĐIỆN VÀ RÚT PHÍCH CẮM KHỎI MÁY. Sau đó liên hệ tới đại lý ủy quyền trong các trường hợp sau:

- Có tiếng động khác thường khi máy đang hoạt động.
- Nước/vật lạ vào bên trong điều khiển từ xa.
- Nước đang rỉ ra từ khối trong nhà.
- Cầu dao thường xuyên bị ngắt.
- Dây nguồn nóng hơn bình thường.
- Công tắc hoặc nút bấm không hoạt động bình thường.

Lấy mã lỗi

Nếu máy ngừng hoạt động và đèn báo TIMER (HEN GIỜ) nhấp nháy, dùng điều khiển từ xa để lấy mã báo lỗi.

① Dùng vật nhọn nhấn nút trong 5 giây

③ Dùng vật nhọn nhấn nút trong 5 giây để thoát khỏi chế độ kiểm tra lỗi

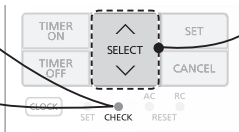

② Nhấn nút đến khi bạn nghe một loạt tiếng bíp, sau đó ghi lại mã báo lỗi

④ Tắt máy và thông báo mã báo lỗi với trạm bảo hành ủy quyền.

• Đối với một số lỗi, bạn có thể phải khởi động lại máy với chế độ hoạt động hạn chế, với 4 tiếng “bíp” lúc khởi động.

Hiện thị chẩn đoán	Vấn đề/Kiểm soát bảo vệ
H 00	Không có ghi nhớ về lỗi
H 11	Tín hiệu giữa hai khối trong/khỏi ngoài bất thường
H 12	Khối trong hoạt động không đúng công suất
H 14	Cảm biến nhiệt độ gió khối trong bất thường
H 15	Cảm biến nhiệt độ máy nén của khối ngoài bất thường
H 16	Bộ phận biến thế (CT) khối ngoài bất thường
H 17	Cảm biến nhiệt độ hút khối ngoài bất thường
H 19	Động cơ quạt khối trong nhà bị kẹt
H 21	Bảo mức nước ngưng của khối trong bất thường
H 23	Cảm biến nhiệt độ dàn trao đổi nhiệt số 1 của khối trong bất thường
H 24	Cảm biến nhiệt độ dàn trao đổi nhiệt số 2 của khối trong bất thường
H 25	Thiết bị i-on của khối trong bất thường
H 26	Bộ phát i-on bất thường
H 27	Cảm biến nhiệt độ gió khối ngoài bất thường
H 28	Cảm biến nhiệt độ dàn trao đổi nhiệt số 1 của khối ngoài bất thường
H 30	Cảm biến nhiệt độ đường đẩy khối ngoài bất thường
H 31	Cảm biến hồ bơi có vấn đề
H 32	Cảm biến nhiệt độ dàn trao đổi nhiệt số 2 của khối ngoài bất thường
H 33	Khối trong/khỏi ngoài mất kết nối với nhau
H 34	Cảm biến nhiệt độ bộ làm mát khối ngoài bất thường
H 35	Nước ngưng hoặc bơm nước ngưng bất thường
H 36	Cảm biến nhiệt độ ống dẫn gas khối ngoài bất thường
H 37	Cảm biến nhiệt độ ống lồng khối ngoài bất thường
H 38	Khối trong/khỏi ngoài không cùng kiểu máy (không trùng mã hiệu)

Hiện thị chẩn đoán	Vấn đề/Kiểm soát bảo vệ
H 39	Khối trong hoạt động bất thường hoặc ở chế độ chờ
H 41	Kết nối dây điện hay ống dẫn bất thường
H 50	Động cơ quạt thông gió bị kẹt
H 51	Động cơ quạt thông gió bị kẹt
H 52	Bộ phận giới hạn trái-phải bất thường
H 58	Cảm biến gas khối trong bất thường
H 59	Cảm biến Eco bất thường
H 64	Cảm biến áp suất cao khối ngoài bất thường
H 67	Nanoe bất thường
H 70	Đèn cảm biến bất thường
H 71	Bộ điều khiển bên trong quạt dàn lạnh DC bất thường
H 72	Cảm biến nhiệt độ bình chứa bất thường
H 79	Mô-đun mạng nội bộ (LAN) không dây ghi lỗi
H 85	Giao tiếp bất thường giữa khối trong nhà và mô-đun mạng nội bộ (LAN) không dây
H 97	Động cơ quạt khối ngoài bị kẹt
H 98	Bảo vệ áp suất cao khối trong
H 99	Bảo vệ hiện tượng đông đá của khối trong hoạt động
F 11	Công tắc van 4 chiều bất thường
F 16	Bảo vệ tổng dòng điện hoạt động
F 17	Khối trong ở chế độ chờ đông đá bất thường
F 18	Bảng mạch khô bị khóa bất thường
F 87	Bảo vệ quá nhiệt với hộp điều khiển
F 90	Bảo vệ mạch công suất (PFC) bất thường
F 91	Chu kỳ làm lạnh bất thường
F 93	Vòng quay của máy nén khối ngoài bất thường
F 94	Bảo vệ quá áp đầu đẩy máy nén
F 95	Bảo vệ áp suất cao làm lạnh khối ngoài
F 96	Bảo vệ quá nhiệt điện trở máy nén
F 97	Bảo vệ quá nhiệt máy nén
F 98	Bảo vệ tổng dòng điện hoạt động
F 99	Nhận biết dòng điện một chiều (DC) khối ngoài

* Một số mã lỗi không có cho mẫu máy của bạn. Vui lòng kiểm tra với đại lý ủy quyền để biết thêm chi tiết.

A new built-in Network Adaptor that allows you to control your air conditioner unit operation from anywhere.

Use the remote control within 8 m from the remote control receiver on the indoor unit.

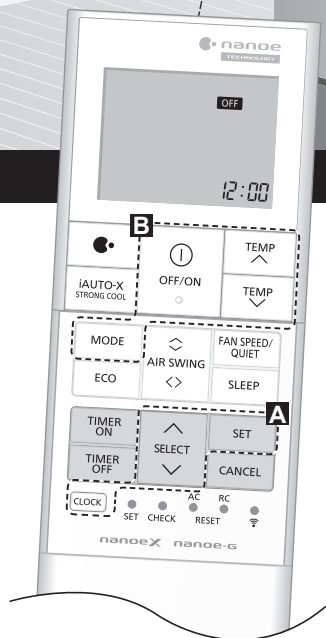

Quick Guide

Inserting the batteries

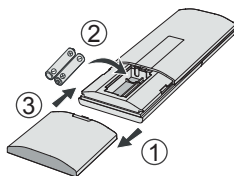

- ① Pull out the back cover of remote control.
- ② Insert AAA or R03 batteries.
- ③ Close the cover.

A Clock setting



- ① Press **CLOCK**, then press **↑** or **↓** to set the time.
 - Press **CLOCK** for approximately 5 seconds to show the time as 12-hour (am/pm) or 24-hour.
- ② Press **SET** to confirm.

Thank you for purchasing
Panasonic Air Conditioner.

Table of Contents

How to Use	14-16
To Learn More... ..	17
Cleaning the Air Conditioner	18
Troubleshooting.....	19-21

Accessories

- Remote control
- AAA or R03 batteries × 2
- Remote control holder
- Screws for remote control holder × 2

The illustrations in this manual are for explanation purposes only and may differ from the actual unit. They are subject to change without notice.



B Basic operation

- ① Press  to start/stop the operation.



- When the unit is ON, **OFF** disappears from the remote control display.

- ② Press  to select the desired mode.



- ③ Press **TEMP UP**, **TEMP DOWN** to select the desired temperature.

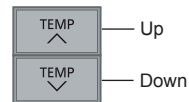

Selection range:
16.0 °C ~ 30.0 °C /
60 °F ~ 86 °F.

- Press  for approximately 10 seconds to show the temperature as °C or °F.

How to Use

Indicators

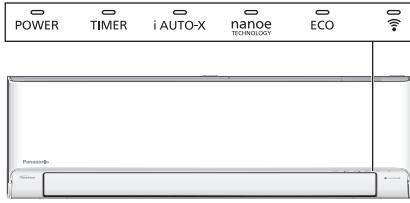

To adjust airflow direction

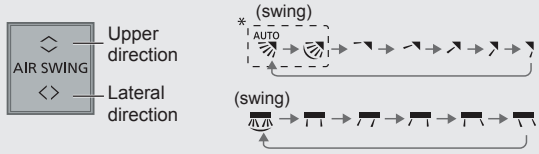

- Do not adjust the flap by hand.
- * For details operation, refer “To Learn More....”

To adjust FAN SPEED and QUIET condition



FAN SPEED:

- When FAN AUTO is selected, the fan speed is adjusted automatically according to the operation mode.
- Select the lowest fan speed (■) to have a low noise operation.
- When iAUTO-X mode is selected, the fan speed is automatically set to AUTO. To adjust the fan speed, cancel iAUTO-X mode.

QUIET:

- This operation reduces airflow noise.

To enjoy fresher and cleaner environment



- This operation combines both nanoe™X and nanoe™G (nanoe™ TECHNOLOGY).
- nanoe™ TECHNOLOGY automatically starts when the unit is turned on.
- Press [dot button] to turn ON or OFF this operation manually.
- This operation can be activated even when the unit is OFF. Note that the flap and fan speed will operate according to the remote control setting.
- If a power failure occurs during this operation, this operation resumes immediately when power resumes.

To reduce power consumption

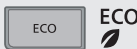

- To reduce power consumption for better energy saving without sacrificing comfort.
- ECO function cannot be activated during iAUTO-X mode.
- Press the button again to cancel.

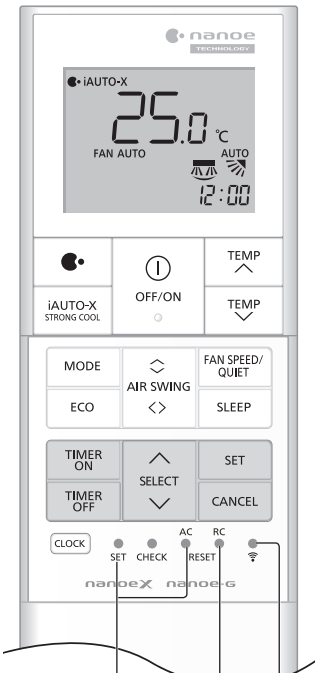





Not used in normal operation.

Press to turn the Wireless LAN feature ON or OFF.

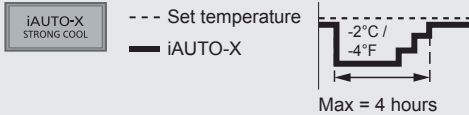
Press to restore the remote control to default setting.

To reach the desired temperature quickly



- When iAUTO-X mode is turned on, the unit automatically reduces the temperature by 2°C (4°F) from the set temperature to accelerate the room cooling effect.
- Fan speed is set to AUTO and you cannot change the fan speed.
- After a maximum of 4 hours, the unit returns to the last set temperature. To extend iAUTO-X operation, press  again to reactivate the iAUTO-X.
- When the room has reached set temperature, and room temperature is > 23°C and room humidity is > 60%, iAUTO-X will operate at a predetermined setting.
- When room humidity is high, fan speed will operate at lower speed.
- When the unit is OFF and you want to reach the desired temperature quickly, press  to turn on the unit in iAUTO-X mode.
- To cancel iAUTO-X mode, press  button.

To maximise comfort while sleeping

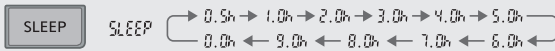

- This operation provides you with a comfortable environment while sleeping. It will automatically adjust the sleep pattern temperature during the activation period.
- The indoor unit indicator will dim when this operation is activated. This is not applicable if the indicator brightness has been manually dimmed.
- This operation is incorporated with the activation timer (0.5, 1, 2, 3, 4, 5, 6, 7, 8 or 9 hours).
- This operation can be set together with timer. Sleep operation has the priority over OFF timer.
- This operation can be cancelled by pressing the respective button until the sleep timer reaches 0.0h.

To connect to a network



- For Wireless LAN Module operation setup, please refer to Setup Instructions Manual.

How to Use

To set the timer

You can set the timer to turn on and off the unit at 2 different preset time.

① Select TIMER ON or TIMER OFF.
 • Each time pressed:
 → ⓪1 → ⓪2 → (exit setting)

② Set the time.

③ Confirm the setting.

Example:
 OFF at 22:00

Sequence of button presses and display changes:
 1. Press **TIMER OFF** → Display: OFF ⓪1 0:00
 2. Press **SELECT** → Display: OFF ⓪1 22:00
 3. Press **SET** → Display: OFF ⓪1 22:00

- To cancel the timer, press **TIMER ON** or **TIMER OFF** to select the respective setting ⓪1 or ⓪2, then press **CANCEL**.
- If the timer has been cancelled manually or due to power failure, you can restore the timer again. Press **TIMER ON** or **TIMER OFF** to select the respective setting ⓪1 or ⓪2, then press **SET**.
- The nearest timer setting is displayed and will activate in sequence.
- The timer operation follows the clock setting on the remote control and will repeat daily when timer has been set. For clock setting, refer to Quick Guide.

Note

<p>• Can be selected at the same time.</p>	<p>• Cannot be selected at the same time.</p>
--	---

To Learn More...

Operation mode

- iAUTO-X** : Provides fast cooling operation which is ideal on a hot day.
- COOL** : Provides efficient comfort cooling to suit your needs.
- DRY** : Operates at low fan speed for a gentle cooling operation.
When FAN AUTO is selected, DRY mode will operate with humidity control.

Energy saving temperature setting

You may save energy when operating the unit within the recommended temperature range.

COOL: 26.0 °C ~ 28.0 °C / 79 °F ~ 82 °F.

Air flow direction

AUTO In iAUTO-X mode:



The horizontal flap swings up/down automatically at a predetermined position. Once the temperature is achieved, the horizontal flap is fixed at upper position.

In COOL mode:

The horizontal flap is fixed at middle position setting. Once the temperature is achieved, the horizontal flap swings up/down automatically.

In DRY mode with Humidity Control:

If FAN AUTO is set, the horizontal flap swings up/down automatically. Once the temperature is achieved, the horizontal flap is fixed at the predetermined position.

In DRY mode without Humidity Control:

The horizontal flap is fixed at middle position setting. Once the temperature is achieved, the horizontal flap swings up/down automatically.



In iAUTO-X/COOL/DRY mode:

The horizontal flap swings up/down automatically.

Auto restart control

When power is resumed after a power failure, the operation will restart automatically with the last operation mode and airflow direction.

- This control is not applicable when TIMER is set.

Inside Cleaning

This function is to enhance the inside cleaning of the air conditioner indoor unit.

To activate inside cleaning, turn off the unit and press  button for more than 3 seconds from remote control. During inside cleaning operation, nanoe™X will turn on and horizontal flap is open with low fan speed operation for a maximum of 2.5 hours before the unit is turned off. Do not turn off the power supply during this operation. The inside cleaning operation is completed when the fan stops and the flap is close. When power is resume after failure, this operation will not resume.

Operating conditions

Use this air conditioner in the temperature range indicated in the table.

Temperature °C (°F)		Indoor		Outdoor	
		DBT	WBT	DBT	WBT
COOL	Max.	32 (89.6)	23 (73.4)	46 (114.8)	26 (78.8)
	Min.	16 (60.8)	11 (51.8)	16 (60.8)	11 (51.8)

DBT: Dry bulb temperature, WBT: Wet bulb temperature

Cleaning the Air Conditioner

Cleaning has to be carried out at regular intervals to ensure the unit is at optimal performance. A dirty unit may cause malfunction and you may retrieve "H 99" error code. Consult an authorised dealer.

- Before cleaning, switch off the power supply and unplug the unit.
- Do not touch the aluminium fin as the sharp parts may cause injury.
- Do not use benzine, thinner or scouring powder.
- Use soap (\approx pH 7) or neutral household detergent only.
- Do not use water hotter than 40 °C / 104 °F.

Indoor unit
(Structure of the unit may vary depending on the model)

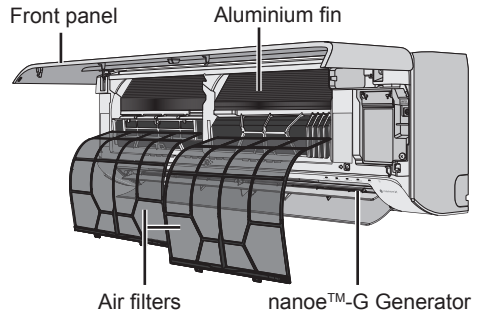

Indoor unit

Do handle the unit surface with care to avoid scratches by sharp or rough items (e.g. fingernails, tools, rings, etc). Wipe the unit gently with a soft damp cloth.



The coils and fans should be cleaned periodically by an authorised dealer.

Front panel

Wash gently and dry.

How to remove front panel

① Raise up.

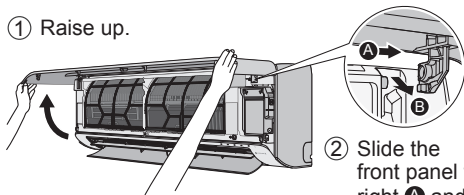

② Slide the front panel to right **A** and pull out **B**.

Close it securely

① Hold horizontally.

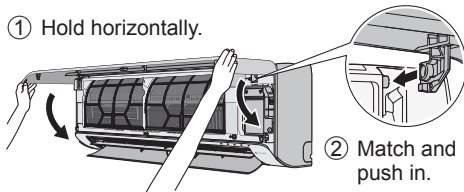

② Match and push in.

③ Close down.

④ Press both ends and center of the front panel.

Outdoor unit

Clean the debris that surround the unit.
Clear any blockage from the drain pipe.



nanoe™-G Generator

Once every 2 weeks

- Clean with dry cotton bud.
- Do not touch during operation.

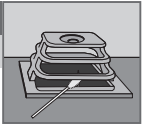

Air filters

Once every 2 weeks

- Wash/rinse the filters gently with water to avoid damaging the surface.
- Dry the filters thoroughly under a shade, away from fire or direct sunlight.
- Replace any damaged filters.



Remove air filter

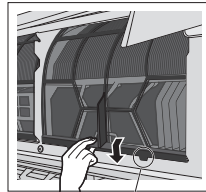

Remove from the unit

Attach air filter

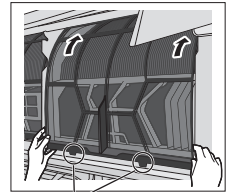

Insert into the unit

Troubleshooting

The following symptoms do not indicate malfunction.

Symptom	Cause
POWER indicator blinks before the unit is switched on.	<ul style="list-style-type: none"> This is the preliminary step to prepare for the TIMER operation after it has been set. When Timer is set ON, the unit may start earlier up to (15 minutes) before the actual set time to achieve the desired temperature on time.
TIMER indicator is always ON.	<ul style="list-style-type: none"> When Timer has been set, the Timer setting repeats daily.
Operation is delayed a few minutes after restarting.	<ul style="list-style-type: none"> The delay is a protection to the unit's compressor.
Indoor fan stops occasionally during automatic fan speed setting.	<ul style="list-style-type: none"> This is to help remove the surrounding odour.
The room has a peculiar odour.	<ul style="list-style-type: none"> This may be due to damp smell emitted by the wall, carpet, furniture or clothing.
Cracking sound during operation.	<ul style="list-style-type: none"> Changes in temperature caused the unit to expand and contract.
Water flowing sound during operation.	<ul style="list-style-type: none"> Refrigerant flow inside the unit.
Mist emerges from indoor unit.	<ul style="list-style-type: none"> During cooling operation, the discharged cold air may condense to water vapour.
Outdoor unit emits water or steam.	<ul style="list-style-type: none"> During cooling operation, condensation occurs on cold pipes and the condensed water may drip from the outdoor unit.
Louder noise at outdoor unit during early operation of i AUTO-X.	<ul style="list-style-type: none"> The compressor and fan rotate at higher speed to boost cooling performance during initial operation.
Discoloration of some plastic parts.	<ul style="list-style-type: none"> Discoloration is subjected to the types of materials used in plastic parts. It is accelerated when exposed to heat, sun light, UV light or environmental factors.
After extended use, dust may cover the front panel, grilles and the wall surrounding the unit.	<ul style="list-style-type: none"> The dust accumulation is due to the air purification effect of negative ions from nanoe™-G. Remove the dust regularly with a clean dampened cloth.
Soft buzzing sound from indoor unit during nanoe™ TECHNOLOGY operation.	<ul style="list-style-type: none"> It is normal when the nanoe™X generator is working. If you are concerned about the sound, cancel the nanoe™ TECHNOLOGY operation.
Wireless LAN indicator is ON when the unit is OFF.	<ul style="list-style-type: none"> The unit's wireless LAN connection with the router has been activated.

Check the following before calling for servicing.

Symptom	Check
Operation in COOL mode is not working efficiently.	<ul style="list-style-type: none"> Set the temperature correctly. Close all doors and windows. Clean or replace the filters. Clear any obstruction at the air inlet and air outlet vents.
Noisy during operation.	<ul style="list-style-type: none"> Check if the unit has been installed at an incline. Close the front panel properly.
Remote control does not work. (Display is dim or transmission signal is weak.)	<ul style="list-style-type: none"> Insert the batteries correctly. Replace weak batteries.
The unit does not work.	<ul style="list-style-type: none"> Check if the circuit breaker is tripped. Check if timers have been set.
The unit does not receive the signal from the remote control.	<ul style="list-style-type: none"> Make sure the receiver is not obstructed. Certain fluorescent lights may interfere with the signal transmitter. Consult an authorised dealer.
The nanoe™ TECHNOLOGY indicator at the indoor unit is not ON when nanoe™ TECHNOLOGY is activated.	<ul style="list-style-type: none"> Use the remote control to retrieve the error code and consult an authorised dealer.

Troubleshooting

When...

■ The remote control is missing or a malfunction has occurred

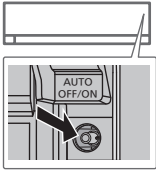

1. Raise the front panel.
2. Press AUTO OFF/ON once to use in iAUTO-X mode.
3. To operate forced COOL mode, press AUTO OFF/ON hold until you hear 1 beep, then release. (This operation shall be performed by service personnel)
4. Press AUTO OFF/ON again to turn off the unit.

(Structure of the unit may vary depending on the model)

■ The indicators are too bright

- To dim or restore the indicators' brightness on the unit, press  on the remote for 5 seconds.

■ Conducting a seasonal inspection after extended period of non-use

- Check the batteries.
- Check that there is no obstruction around the air inlets and outlet vents.
- Use AUTO OFF/ON on the unit to select COOL mode. For details, refer "The remote control is missing or a malfunction has occurred" above. After 15 minutes of operation, it is normal to have the following temperature difference between the air inlet and outlet vents:

COOL: ≥ 8 °C / 14.4 °F

■ The units will be not used for an extended period

- Activate nanoe™ TECHNOLOGY mode for 2~3 hours to remove any moisture left in the internal parts thoroughly. This is to prevent mould growth.
- Turn off the power supply and unplug the unit.
- Remove the batteries from the remote control.

NON SERVICEABLE CRITERIAS

TURN OFF THE POWER SUPPLY AND UNPLUG THE UNIT. Then consult an authorised dealer in the following conditions:

- Abnormal noise during operation.
- Water/foreign particles have entered the remote control.
- Water is leaking from the indoor unit.
- The circuit breaker switches off frequently.
- The power cord becomes unnaturally warm.
- The switches or buttons are not functioning properly.

How to retrieve error codes

If the unit stops and the TIMER indicator blinks, use the remote control to retrieve the error code.

① Press for 5 seconds

③ Press for 5 seconds to quit checking

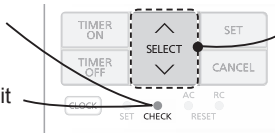

② Press until you hear beep sound, then write down the error code

④ Turn the unit off and inform the error code to an authorised dealer.

• For certain errors, you may restart the unit for limited operation if there are 4 beeps when operation starts.

Diagnostic display	Abnormality/Protection control
H 00	No memory of failure
H 11	Indoor/outdoor abnormal communication
H 12	Indoor unit capacity unmatched
H 14	Indoor intake air temperature sensor abnormality
H 15	Outdoor compressor temperature sensor abnormality
H 16	Outdoor current transformer (CT) abnormality
H 17	Outdoor suction temperature sensor abnormality
H 19	Indoor fan motor mechanism lock
H 21	Indoor float switch operation abnormality
H 23	Indoor heat exchanger temperature sensor 1 abnormality
H 24	Indoor heat exchanger temperature sensor 2 abnormality
H 25	Indoor ion device abnormality
H 26	Minus ION abnormality
H 27	Outdoor air temperature sensor abnormality
H 28	Outdoor heat exchanger temperature sensor 1 abnormality
H 30	Outdoor discharge pipe temperature sensor abnormality
H 31	Abnormal swimming pool sensor
H 32	Outdoor heat exchanger temperature sensor 2 abnormality
H 33	Indoor/outdoor misconnection abnormality
H 34	Outdoor heat sink temperature sensor abnormality
H 35	Indoor/outdoor water adverse current abnormality
H 36	Outdoor gas pipe temperature sensor abnormality
H 37	Outdoor liquid pipe temperature sensor abnormality
H 38	Indoor/outdoor mismatch (brand code)
H 39	Abnormal indoor operating unit or standby units

Diagnostic display	Abnormality/Protection control
H 41	Abnormal wiring or piping connection
H 50	Ventilation fan motor locked
H 51	Ventilation fan motor locked
H 52	Left-right limit switch fixing abnormality
H 58	Indoor gas sensor abnormality
H 59	Eco sensor abnormality
H 64	Outdoor high pressure sensor abnormality
H 67	nanoe abnormality
H 70	Light sensor abnormality
H 71	DC cooling fan inside control board abnormality
H 72	Abnormality tank temperature sensor
H 79	Wireless LAN module write error
H 85	Abnormal communication between indoor & wireless LAN module
H 97	Outdoor fan motor mechanism lock
H 98	Indoor high pressure protection
H 99	Indoor operating unit freeze protection
F 11	4-way valve switching abnormality
F 16	Total running current protection
F 17	Indoor standby units freezing abnormality
F 18	Dry circuit blocked abnormality
F 87	Control box overheat protection
F 90	Power factor correction (PFC) circuit protection
F 91	Refrigeration cycle abnormality
F 93	Outdoor compressor abnormal revolution
F 94	Compressor discharge pressure overshoot protection
F 95	Outdoor cooling high pressure protection
F 96	Power transistor module overheating protection
F 97	Compressor overheating protection
F 98	Total running current protection
F 99	Outdoor direct current (DC) peak detection

* Some error code may not be applicable to your model. Consult an authorised dealer for clarification.

Memo

Memo

Panasonic Corporation
1006, Oaza Kadoma, Kadoma City,
Osaka 571-8501, Japan
Website: <http://www.panasonic.com>

© Panasonic Corporation 2022

Printed in Malaysia

ACXF55-34501
FZ1022-1