



풍성하고
즐거워
한가위
모두가 웃음롭고 즐거운 명절 안을 즐겁게 만들어주세요
진심으로 기원합니다

Moon Collection

ORANGE
JUICER
OJH-001

WOKI



1900 232396

hawonkoo.com.vn

By BTP

Đọc kỹ hướng dẫn sử dụng trước khi dùng và giữ lại cho lần tham khảo sau.

INSTRUCTION MANUAL FOR ORANGE JUICER

Model: OJH-001

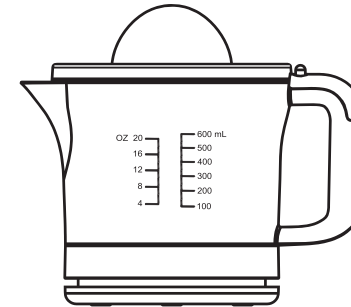

Keep rest periods at least 15s between two operating squeezed, do not continuously squeeze fruit more than 3 times.

For rating AC 220-240V 50Hz 30W (600mL)

I. IMPORTANT

1. Read all instructions carefully before you use the appliance.
2. Always disconnect the appliance from the supply if it is left unattended and before assembling, disassembling or cleaning
3. This appliance is not intended for use by persons (including children) with reduced physical, sensory or mental capabilities, or lack of experience and knowledge, unless they have been given supervision or instruction concerning use of the appliance by a person responsible for their safety.
4. Children should be supervised to ensure that they do not play with the appliance.
5. If the supply cord is damaged, it must be replaced by the manufacturer, its service agent or similarly qualified persons in order to avoid a hazard.

6. This appliance is intended to be used in household and similar applications such as:

- staff kitchen areas in shops, offices and other working environments;
- farm houses;
- by clients in hotels, motels and other residential type environments;
- bed and breakfast type environments.

7. Check the voltage on the appliance's rating plate corresponds to the voltage on your mains supply mater.

8. Do not immerse the motor unit in the water nor rinse it under the tap, clean the motor unit with damp cloth.

9. Unplug the appliance before cleaning or when you do not use it.

10. If the appliance malfunctions, or if the mains cord or the plug is damaged, please stop using. Return it to the manufacturer or the authorized service agent to repair. Do not take it apart by yourself.

11. Do not use the appliance outdoors.

12. Do not hang the cord on the table edge. Do not let the mains cord touch hot surface or hang down where a child could grab it.

13. The appliance is designed for home use, any business purpose use is forbidden.

14. The capacity of the expressed juice does not exceed the maximum graduation of the cup.

15. Do not continuously operate too long. The motor may overheat. If the juicer has been used continuously for 3 minutes, it may need time to cool down completely before restarting.

16. Regarding the instructions for cleaning surfaces in contact with food, thanks to refer to the section "How to use and clean your juicer".

2.DESRIPTION

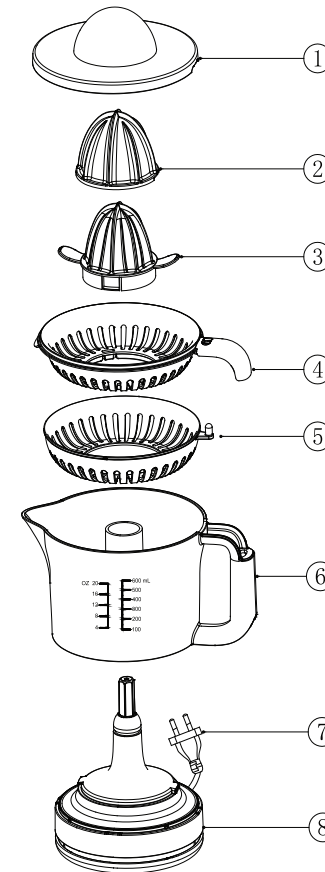

- | | |
|----------------------|---------------------|
| 1. Transparent cover | 5. Filter B |
| 2. Big cone | 6. Cup |
| 3. Small cone | 7. Power cord, plug |
| 4. Filter A | 8. Motor Uni |

3. HOW TO USE AND CLEAN YOUR JUICER

1. Put the cup (6) on the motor unit (8), (Fig1), turn it clockwise to lock in place.
2. Put the filter A (4) on the filter B (5), turn it left and right to make it in position. Put the small cone (3) on the shaft of the motor unit (Fig2).
3. Plug in the appliance.
4. Cut the orange into 2 pieces.
5. Press gently each half of the orange on the cone. The citrus press will start operating automatically by turning to the right and to the left (Fig3). If the orange is too big, please use the big cone. Put the big cone on the small one, the 2 gaps on the big cone must be locked on the 2 wings on the small cone.
6. Now you can enjoy the delicious juice.
7. When finished using, unplug the juicer, remove the cone, filter A and filter B (Fig4). wash them thoroughly with water (Fig5-6), put the cover on, dry them with cloth, and store in the box.

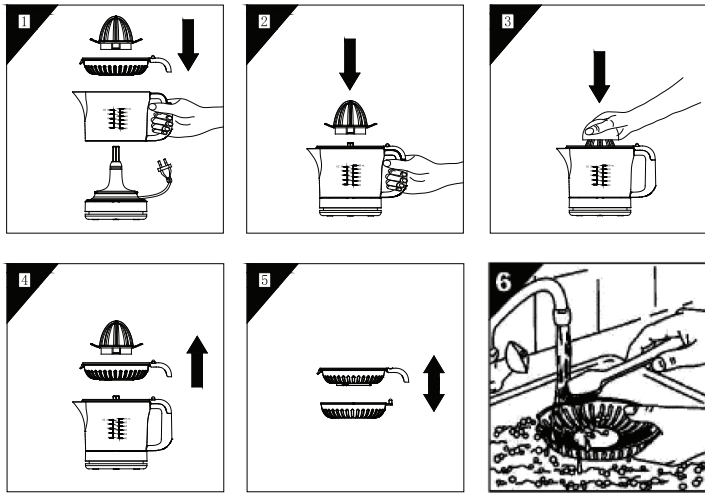

4. CORRECT DISPOSAL OF THIS PRODUCT

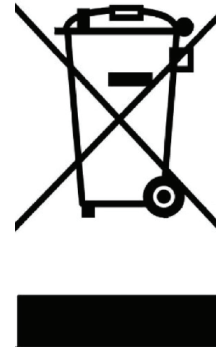

This marking indicates that this product should not be disposed with other household wastes throughout the EU. To prevent possible harm to the environment or human health from uncontrolled waste disposal, recycle it responsibly to promote the sustainable reuse of material resources. To return your used device, please use the return and collection systems or contact the retailer where the product was purchased. They can take this product for environmental safe recycling.

감귤 추출기 사용 지침

Model: OJH-001

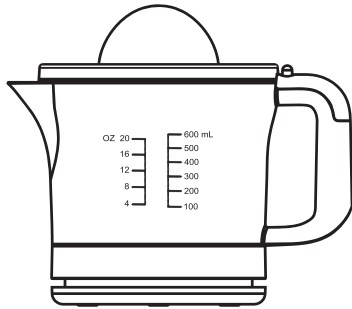

둘 사이에 적어도 15 초의 휴식 시간을 유지하십시오. 압착 작동, 계속하지 마십시오 과일 3 번 이상 짜십시오.

정격 AC 220-240V 50Hz 30W (600mL)

1.중대안

1. 기기를 사용하기 전에 모든 지침을주의 깊게 읽으십시오.
2. 조립, 분해 또는 청소를하기 전에 항상 기기를 전원에서 분리하십시오.
3. 이 기기는 신체적, 감각적 또는 정신적 능력이 약하거나 경험과 지식이 부족한 사람 (어린이 포함)이 기기 사용에 대해 책임을지는 사람이 기기 사용에 대해 감독하거나 지시하지 않는 한 사용하도록 설계되지 않았습니다. 안전.
4. 어린이가 제품을 가지고 놀지 않도록 감독해야 합니다.
5. 전원 코드가 손상된 경우 위험을 방지하기 위해 제조업체, 서비스 대리점 또는 이와 유사한 자격을 갖춘 사람이 전원을 코드를 교체해야 합니다.

6. 이 기기는 다음과 같은 가정용 및 이와 유사한 용도로 사용됩니다.

- 상점, 사무실 및 기타 작업 환경의 직원 주방 구역
- 농가;
- 호텔, 모텔 및 기타 주거 유형 환경의 고객;
- 베드 앤 브렉퍼스트 유형 환경.

7. 어플라이언스 정격 플레이트의 전압이 전원 공급 장치의 전압과 일치하는지 확인합니다.

8. 모터 장치를 물에 담 그거나 수돗물로 헹구지 말고 젖은 천으로 모터 장치를 청소하십시오.

9. 청소하기 전 또는 사용하지 않을 때는 기기의 플러그를 뽑으십시오.

10. 제품이 오작동하거나 전원 코드 또는 플러그가 손상된 경우 사용을 중지하십시오. 제조업체 또는 공인 서비스 대리점에 반품하여 수리하십시오. 혼자서 분해하지 마십시오.

11. 기기를 실외에서 사용하지 마십시오.

12. 테이블 가장자리에 코드를 걸지 마십시오. 전원 코드가 뜨거운 표면에 닿거나 어린이가 잡을 수 있는 곳에 매달리지 마십시오.

13. 이 기기는 가정용으로 설계되었으며 업무용으로 사용하는 것은 금지되어 있습니다.

14. 짜낸 주스의 용량은 컵의 최대 눈금을 초과하지 않습니다.

15. 너무 오래 계속해서 작동하지 마십시오. 모터가 과열 될 수 있습니다. 주 서기를 3 분 동안 계속 사용했다면 다시 시작하기 전에 완전히 식히는 데 시간이 필요할 수 있습니다.

16. "주 서기 사용 및 청소 방법" 섹션을 참조하여 음식과 접촉하는 표면을 청소하는 방법에 대해 설명합니다.

2. 기술

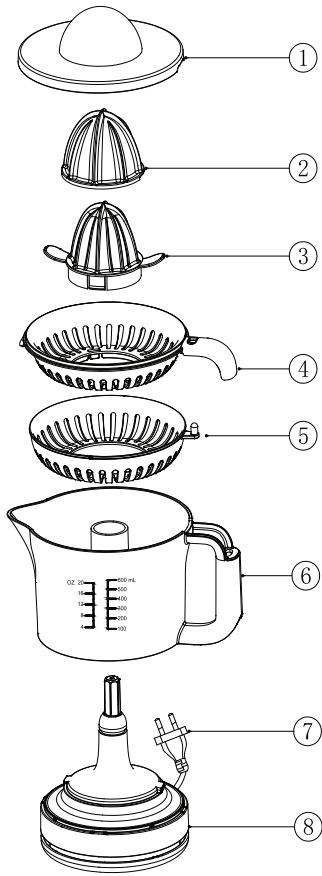

- | | |
|----------|---------------|
| 1. 투명 커버 | 5. 필터 B |
| 2. 큰 콘 | 6. 컵 |
| 3. 작은 콘 | 7. 전원 코드, 플러그 |
| 4. 필터 A | 8. 모터 장치 |

3. 주 서기 사용 및 청소 방법

1. 모터 유닛 (8) (그림 1)에 컵 (6)을 놓고 시계 방향으로 돌려 제자리에 고정합니다.
2. 필터 A (4)를 필터 B (5)에 놓고 좌우로 돌려 제자리에 놓습니다. 모터 유닛의 축에 작은 원뿔 (3)을 놓습니다 (그림 2).
3. 어플라이언스를 연결합니다.
4. 오렌지를 두 조각으로 자릅니다.
5. 원뿔에있는 주황색 절반을 부드럽게 누릅니다. 감귤 프레스는 오른쪽과 왼쪽으로 돌리면 자동으로 작동하기 시작합니다 (그림 3). 오렌지가 너무 크면 큰 콘을 사용하십시오. 큰 원뿔을 작은 원뿔에 놓고 큰 원뿔의 2 개의 틈새는 작은 원뿔의 2 개 날개에 고정되어야 합니다.
6. 이제 맛있는 주스를 즐길 수 있습니다.
7. 사용이 끝나면 주 서기의 플러그를 뽑고 콘, 필터 A 및 필터 B (그림 4)를 제거하고 물로 완전히 씻은 다음 (그림 5-6) 닦개를 닦고 천으로 말리고 상자에 보관합니다.

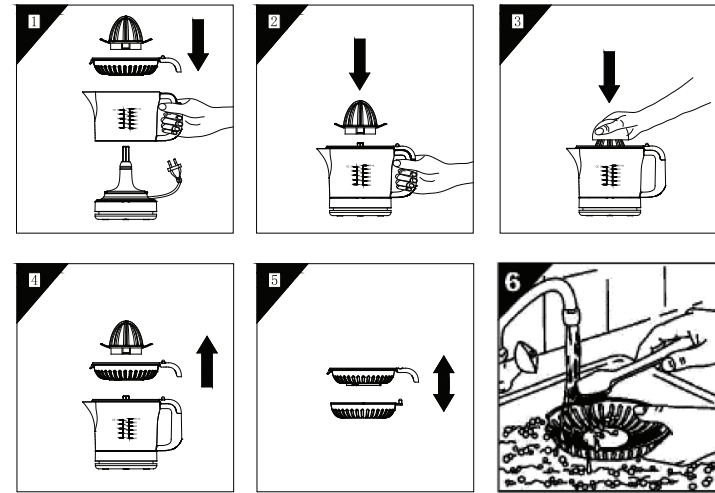

4.이 제품의 올바른 폐기



이 표시는이 제품을 EU 전역에서 다른 가정용 쓰레기와 함께 폐기해서는 안됨을 나타냅니다. 통제되지 않은 폐기물 처리로 인해 환경이나 인체 건강에 해를 끼칠 수 있는 위험을 방지하려면 책임감있게 재활용하여 물질적 자원의 지속 가능한 재사용을 촉진하십시오. 중고 기기를 반품하려면 반품 및 수거 시스템을 사용하거나 제품을 구매 한 판매점에 문의하세요. 환경 안전 재활용을 위해이 제품을 가져갈 수 있습니다.

HƯỚNG DẪN SỬ DỤNG MÁY VẮT CAM

Model: OJH-001

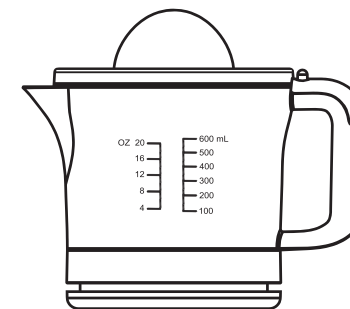

Giữ khoảng thời gian nghỉ ngơi ít nhất 15 giây giữa hai hoạt động vắt, không liên tục ép trái cây nhiều hơn 3 lần.

AC 220-240V 50Hz 30W (600mL)

I. QUAN TRỌNG

1. Đọc kỹ tất cả các hướng dẫn trước khi bạn sử dụng thiết bị.
2. Luôn ngắt kết nối thiết bị khỏi nguồn cung cấp nếu nó không được giám sát và trước khi lắp ráp, tháo rời hoặc làm sạch
3. Thiết bị này không nhằm mục đích sử dụng cho những người (kể cả trẻ em) bị suy giảm khả năng thể chất, giác quan hoặc tinh thần, hoặc thiếu kinh nghiệm và kiến thức, trừ khi họ được người chịu trách nhiệm về việc sử dụng thiết bị sự an toàn.
4. Trẻ em nên được giám sát để đảm bảo rằng chúng không chơi với thiết bị.
5. Nếu dây cung cấp bị hỏng, nó phải được thay thế bởi nhà sản xuất, đại lý dịch vụ của hãng hoặc những người có trình độ tương tự để tránh nguy hiểm.

6. Thiết bị này được thiết kế để sử dụng trong gia đình và các ứng dụng tương tự như :

- khu vực bếp của nhân viên trong các cửa hàng, văn phòng và các môi trường làm việc khác;
- nhà trang trại;
- bãi khách hàng trong các khách sạn, nhà nghỉ và các môi trường kiểu dân dụng khác;

7. Kiểm tra điện áp trên bảng định mức của thiết bị có tương ứng với điện áp trên nguồn điện chính của bạn không.

8. Không nhúng bộ phận động cơ vào nước cũng như rửa dưới vòi nước, hãy lau bộ phận động cơ bằng khăn ẩm.

9. Rút phích cắm của thiết bị trước khi vệ sinh hoặc khi bạn không sử dụng.

10. Nếu thiết bị bị trục trặc, hoặc nếu dây nguồn hoặc phích cắm bị hỏng, vui lòng ngừng sử dụng. Gửi lại cho nhà sản xuất hoặc đại lý dịch vụ được ủy quyền để sửa chữa. Đừng lấy nó ra một mình.

11. Không sử dụng thiết bị ở ngoài trời.

12. Không treo dây trên mép bàn. Không để dây nguồn điện chạm vào bề mặt nóng hoặc treo xuống nơi trẻ em có thể lấy được.

13. Thiết bị được thiết kế để sử dụng trong gia đình, mọi mục đích kinh doanh đều bị cấm.

14. Dung tích của nước trái cây được biểu thị không vượt quá mức chia độ tối đa của cốc.

15. Không liên tục hoạt động quá lâu. Động cơ có thể quá nóng. Nếu máy ép trái cây đã được sử dụng liên tục trong 3 phút, có thể cần thời gian để máy nguội hoàn toàn trước khi khởi động lại.

16. Về hướng dẫn làm sạch bề mặt tiếp xúc với thực phẩm, vui lòng tham khảo phần “Cách sử dụng và vệ sinh máy ép trái cây của bạn”.

2.MÔ TẢ CẤU TẠO

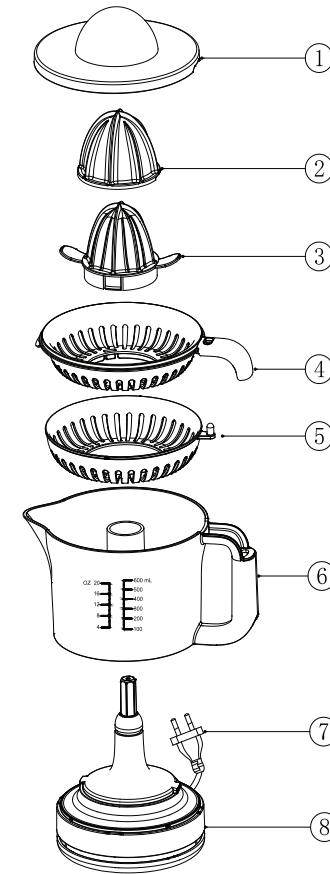

- | | |
|--------------|--------------------|
| 1. Nắp trong | 5. Lọc B |
| 2. Nón lớn | 6. Cốc |
| 3. Nón nhỏ | 7. Dây điện ,nguồn |
| 4. Lọc A | 8. Mô tơ |

3. CÁCH VỆ SINH SẢN PHẨM

1. Đặt cốc (6) trên bộ phận mô tơ (8), (Hình 1), xoay nó theo chiều kim đồng hồ để khóa đúng vị trí.
2. Đặt bộ lọc A (4) lên bộ lọc B (5), xoay nó sang trái và phải để nó vào đúng vị trí. Đặt hình nón nhỏ (3) trên trục của đơn vị động cơ (Hình 2).
3. Cắm điện cho thiết bị.
4. Cắt quả cam thành 2 miếng.
5. Ấn nhẹ từng nửa quả cam lên hình nón. Máy ép cam quýt sẽ bắt đầu hoạt động tự động bằng cách xoay sang phải và sang trái (Hình 3). Nếu quả cam quá lớn, hãy sử dụng hình nón lớn. Đặt hình nón lớn lên hình nón nhỏ, 2 khe hở trên hình nón lớn phải khóa 2 cánh trên hình nón nhỏ.
6. Bây giờ bạn có thể thưởng thức nước trái cây thơm ngon.
7. Khi sử dụng xong, rút phích cắm của máy ép trái cây, tháo nón, bộ lọc A và bộ lọc B (Hình 4). Rửa kỹ bằng nước (Hình 5-6), đậy nắp lại, dùng khăn lau khô và cất vào hộp.

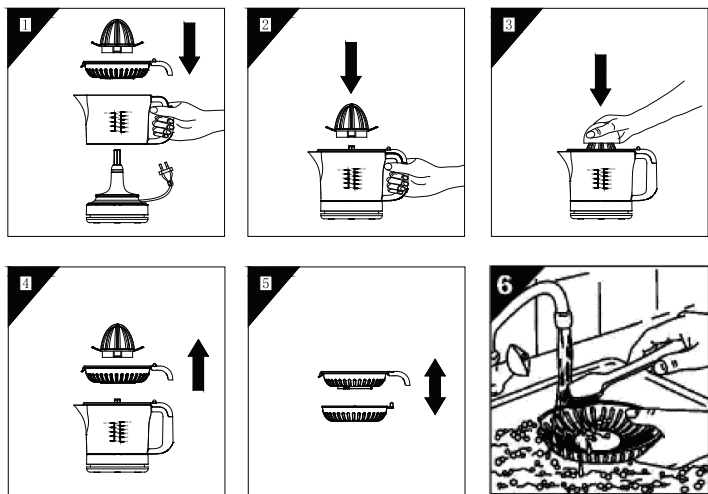

4. XỬ LÝ ĐÚNG SẢN PHẨM NÀY

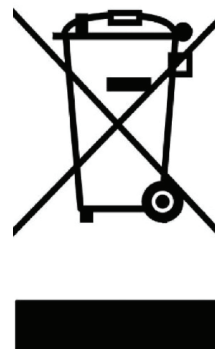

Dấu hiệu này chỉ ra rằng sản phẩm này không nên được thải bỏ cùng với các chất thải sinh hoạt khác trên toàn EU. Để ngăn ngừa tác hại có thể xảy ra đối với môi trường hoặc sức khỏe con người từ việc xử lý chất thải không kiểm soát, hãy tái chế chất thải đó một cách có trách nhiệm để thúc đẩy việc tái sử dụng bền vững các nguồn nguyên liệu. Để trả lại thiết bị đã sử dụng của bạn, vui lòng sử dụng hệ thống thu hồi và trả lại hoặc liên hệ với nhà bán lẻ nơi sản phẩm được mua. Họ có thể lấy sản phẩm này để tái chế an toàn với môi trường.