



Panasonic Manufacturing (Xiamen) Co., Ltd.

<https://www.panasonic.com>

© Panasonic Manufacturing (Xiamen) Co., Ltd. 2023



Printed in China
In tại Trung Quốc

JZ50V165
MX0223L0

RA



Panasonic®

Operating Instructions

Hướng Dẫn Sử Dụng

Juicer / Blender (Household Use)

Máy Ép Trái Cây / Máy Xay Sinh Tố (Sử Dụng Trong Gia Đình)

English

VIỆT NAM

Model No. **MJ-CB800**
Kiểu Máy.

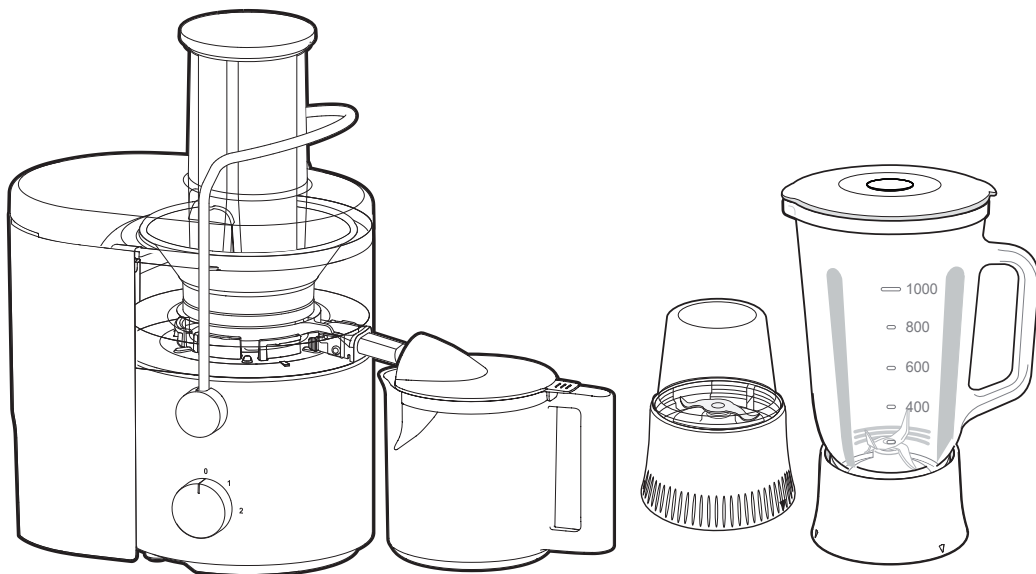



Thank you for purchasing this Panasonic product.

- Please read these instructions carefully to use the product correctly and safely.
- Before using this product **please give your special attention to "Safety Precautions" and "Important Information" (P. EN2 - EN4).**
- Please keep this Operating Instructions for future use.
- Panasonic will not accept any liability if the appliance is subject to improper use, failure to comply with these instructions.

Contents

Safety precautions	EN2
Important Information	EN4
Parts Names and Instructions.....	EN5
Overload and Overheating Protection	EN5
Before Use.....	EN6
How to use	EN7
After use	EN8
Troubleshooting	EN9
Specifications	EN9

Safety precautions

Please make sure to follow these instructions.



In order to prevent accidents or injuries to the user, other people, and damage to property, please follow the instructions below.

■ The following signals indicate the degree of harm and damage when the product is misused.

 **WARNING:** Indicates potential hazard that could result in serious injury or death.

 **CAUTION:** Indicates potential hazard that could result in minor injury or property damage.

■ The symbols are classified and explained as follows.

 This symbol indicates prohibition.  This symbol indicates requirement that must be followed.

WARNING

To prevent electric shock, fire caused by short circuit, smoke, scald or injury.

-  ● **Do not allow infants and children to play with packaging material.**
(It may cause suffocation.)
- **Do not disassemble, repair or modify this appliance.**
→ Contact Panasonic Service Centre for inspection or repair.
- **Do not damage the power cord or power plug.**
Following actions are strictly prohibited:
Modifying, touching on or placing near heating elements or hot surfaces, bending, twisting, pulling, hanging/pulling over sharp edges, putting heavy objects on top, bundling the power cord or carrying the appliance by the power cord.
- **Do not plug or unplug the power plug with wet hands.**



WARNING

- **Do not use the appliance if the power cord or power plug is damaged or the power plug is loosely connected to the outlet.**
 - If the power cord is damaged, it must be replaced by the manufacturer, its service centre or similarly qualified person in order to avoid a hazard.
 - Insert the power plug firmly.
- **Do not immerse the motor housing, power cord or power plug in water, or splash it with water and / or any liquid.**
- **Do not remove pulp container, blender jug, mill container when the appliance is operating.**
- **Do not use the appliance if the spinner (rotating sieve) and the container cover (protection cover) is damaged or has visible cracks.**

- **This appliance is not intended for use by persons (including children) with reduced physical, sensory or mental capabilities, or lack of experience and knowledge, unless they have been given supervision or instruction concerning use of the appliance by a person responsible for their safety.**

Children should be supervised to ensure that they do not play with the appliance.
- **Keep the appliance and its power cord out of reach of children.**
- **Dust off the power plug regularly.**
 - Unplug the power plug, and wipe with a dry cloth.
- **Discontinue using the appliance immediately and unplug in the unlikely event that this appliance stops working properly.**

e.g. for abnormal occurrences or breaking down

 - The power plug or the power cord become abnormally hot.
 - The appliance power fails.
 - The motor housing is deformed, has visible damage or is abnormally hot.
 - There is crack on the container and other parts.
 - There is an unpleasant smell.
 - There is abnormal turning noise while in use.
 - There is another abnormality or failure.
 - Contact Panasonic Service Centre for inspection or repair.
- **Make sure the voltage indicated on the label of the appliance is the same as your local supply.**

Also avoid plugging other devices into the same outlet to prevent electric overheating. However, if you are connecting a number of power plugs, make sure the total wattage does not exceed the rated wattage of the outlet.
- **Be careful if hot liquid is poured into the blender jug as it can be ejected out of the appliance due to a sudden steaming.**



CAUTION

To prevent electric leakage, electric shock, fire caused by short circuit, scald, injury or property damage.



- **Do not use the appliance on the following places.**
 - On uneven surfaces, on carpets or tablecloths etc.
 - Place where it may be splashed with water or near a heat source.
 - Near any open water such as bathtubs, sinks, or other containers.
 - Near a wall or furniture.
 - Place the appliance on a firm, dry, clean flat worktop.
- **Do not blend or place over 60 °C ingredients into the blender jug or mill container.**
- **Never use hot water (over 60 °C) for cleaning purpose or fire to dry the appliance.**



Safety precautions

Please make sure to follow these instructions.

CAUTION

-  ● Do not open the cover and put your fingers or utensils such as spoon or fork into the blender jug, feeding tube while the appliance is operating. (For juicer, use the food pusher or another piece of fruit or vegetable to push it down.)
 - Do not assemble the spinner when there is food residue left around the container unit.
 - Do not stretch the gasket to avoid deforming.
 - Do not replace any parts of the appliance with non-genuine spare parts.
 - Do not carry the appliance by holding the power cord, feeding tube, container unit, blender jug or mill container. When carrying the appliance, be sure to hold the motor housing with both hands.
 - Do not insert any object in the gaps of the appliance.
 - Do not blend more than the working capacity marked on the blender jug. For the mill container, do not place more than the maximum quantity. (P. EN9 "Specifications")
 - Do not use prohibited ingredients as stated in this instructions. (P. EN6)
 - Do not push the safety lock pin with any implement, such as thin stick etc. (P. EN5)
-
-  ● Unplug the plug when the appliance is not in use.
 - Make sure to hold the power plug when unplugging it. Never pull on the power cord.
 - Beware not to trip over or get caught in the power cord while in use.
 - In order to avoid a hazard due to inadvertent resetting of the thermal cut-out, this appliance must not be supplied through an external switching device, such as a timer, or connected to a circuit that is regularly switched on and off by the utility.
 - Care shall be taken when handling the sharp blades/spinner, emptying blender jug and during cleaning. Do not clean the spinner, blender blade or mill blade by bare hand.
 - Always disconnect the appliance from the supply if it is left unattended and before assembling, disassembling, moving or cleaning.
 - Switch off the appliance and disconnect from supply before changing attachments or approaching parts that move in use.
 - Ensure that the blender is switched off before removing it from the motor housing.
 - Ensure to operate and rest the appliance as stated on specification table. (P. EN9 "Specifications")
 - Ensure to clean the appliance especially surfaces in contact with food after use. (P. EN8 "After Use")
 - This product is intended for household use only.

Important Information

- Do not use the appliance outdoors.
- Do not use the appliance for commercial purpose.
- Do not place the juicer cup or mill container on any heat sources or in a microwave.
- Do not drop the appliance or attachments to avoid damaging it.
- Do not wrap the power cord around the motor housing.
- Make sure the parts or attachments are set firmly before use.
- Do not operate the appliance without ingredients.
- Be sure the blender gasket and mill gasket are attached properly to prevent leakage.



Parts Names and Instructions

Juicer

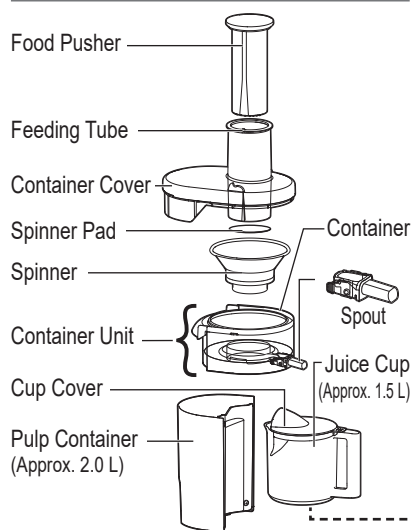

Blender

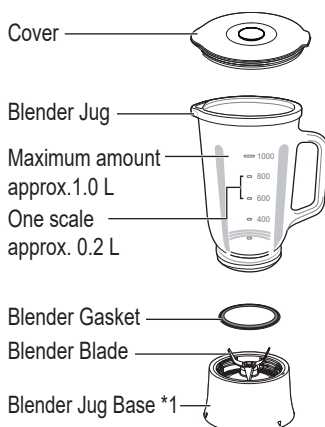

Wet & Dry Mill

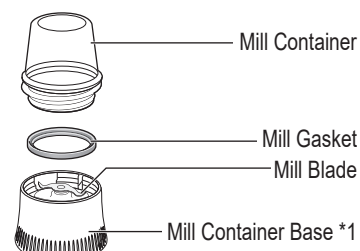

*1 The blender jug base and the mill container base cannot be used interchangeably.
*2 The shape of the plug may be different from illustration.

Accessory

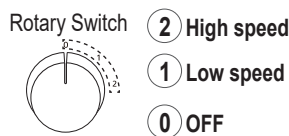
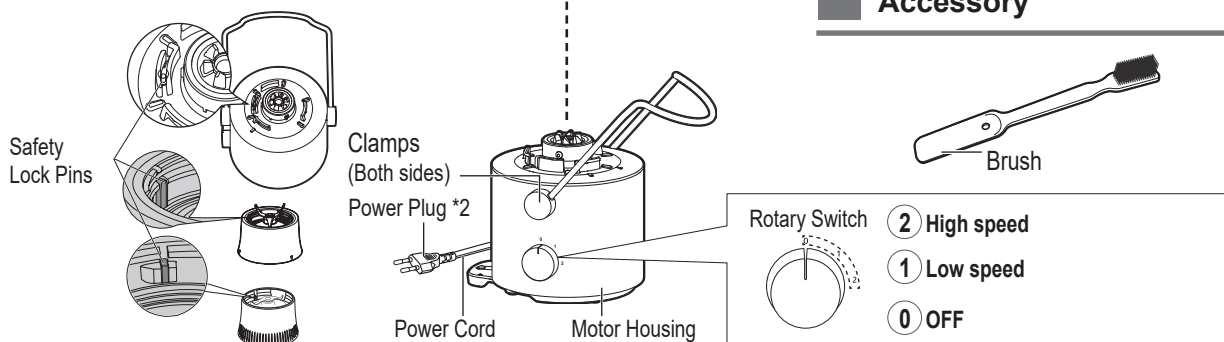

- The SAFETY LOCK has been designed to prevent the blender or the wet & dry mill from switching on when the blender jug or the mill container is not properly in place.
- Do not push the safety lock pins with any instrument, stick etc.
Attach the blender jug or mill container to each container base properly.
- After setting, make sure the bottom of each container base is as shown in the illustration.

Overload and Overheating Protection

In case of overload and overheating, the protection device is triggered to stop operation and it is not abnormal.

After rotation stops, follow the below steps:

- Do not use the appliance repeatedly without any countermeasure.

1 Turn the rotary switch to "0" position, unplug the appliance.

2 Remove attachment from motor housing. Remove the excess ingredients from the blender jug/mill container or remove accumulated food residue from the spinner/container cover and ensure that the amount used is as stated. (For blender jug, it also can add liquid.)

- Ensure that the ingredients are cut into the stated sizes.
- Remove the prohibited ingredient if used.

3 Reset the attachment, then start again. (P. EN7)

If the appliance still does not operate after performing the above, overheating protection has been activated.

Turn the rotary switch to "0" position, unplug and rest the appliance for 15 minutes or more (until motor housing returns to a normal temperature) to release overheating protection before using again.

(If appliance still does not operate, Contact Panasonic Service Centre for inspection or repair.)

Before Use

Clean all detachable parts before using the appliance for the first time or when you have not used it for a while, and then assemble them securely. (P. EN7 "How to Use" and P. EN8 "After Use")

Handling Precautions

Juicer

- **Ingredients that are not recommended:**
Soft fruits that produce puree and can clog the spinner – e.g. bananas, peaches, apricots etc.
Low juice ingredients which can block the product – e.g. fresh basil leaf for etc.
- Please remove hard seeds and stones from fruit before juicing such as guava etc. Hard seeds that are difficult to remove from such as pomegranate is prohibited for juicing.
- During initial usage, the appliances might have some unpleasant smell (slight burn smell) but this condition is normal.
- Some ingredients may produce a lot of pulps accumulate to the container cover that cause operation stop. (Overload and Overheating Protection: refer to page EN5)
- Make sure all parts are correctly mounted before you switch on the appliance.
- Please use the juice cup with the cup cover to avoid juice splashing. Make sure to align the juice cup opening to the spout when juicing.
- Speed 2 is suitable for hard type fruits e.g. apples, carrots etc. while speed 1 is suitable for softer type fruits e.g. watermelons.

Blender

- Maximum capacity: 1 L.
- Prohibited ingredients: meat, fish, solid food, sticky foods, ingredients with low water content, or ice cubes alone.
- Do not operate with the empty blender jug.
- For smoother operation, dice food into smaller pieces (1 ~ 2 cm), and blend with liquid.
- Do not operate the blender more than 3 minutes at a time. Stop for 1 minute, then resume.
- Reduce ingredients when appliance makes abnormal sounds or vibrates during operation.
- Never place the blender jug base on the motor housing without the blender jug attached.
- Please ensure the blender jug base is adequately tightened to avoid leaking.
- Be sure to support the blender jug along the operation until motor stops completely.
- Do not attach or remove the blender jug after the blender jug base is placed on the motor housing.

Wet & Dry Mill

- Maximum capacity: 50 g (coffee beans).
- Prohibited ingredients: wet ingredients, liquids or solid ingredients such as turmeric.
- Do not operate with an empty mill container.
- Do not operate more than 1 minute at a time.
- Reduce ingredients when appliance makes abnormal sound or vibrates during operation.
- Be sure to support the mill container along the operation until motor stops completely.
- Do not attach or remove the mill container after the mill container base is placed on the motor housing.

To Disassemble

Juicer

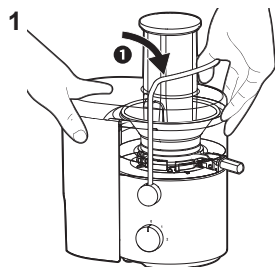

① Release the clamps.

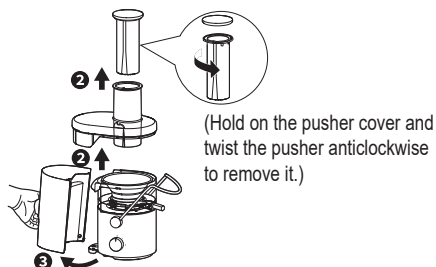

② Lift up the food pusher and container cover.
③ Detach the pulp container.

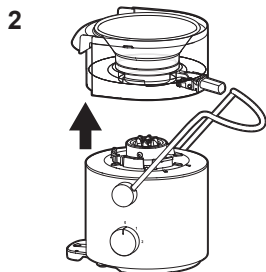

Lift up the container unit.

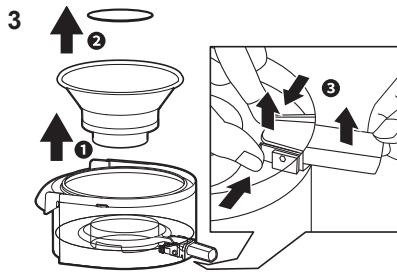

① Lift up the spinner.
② Remove the spinner pad by turning the spinner upside down.
③ Turn the container unit upside down and remove the spout from the container.

Blender

Turn anticlockwise

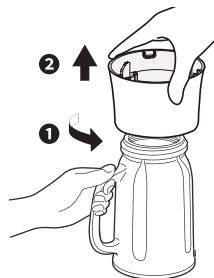

Wet & Dry Mill

Turn anticlockwise

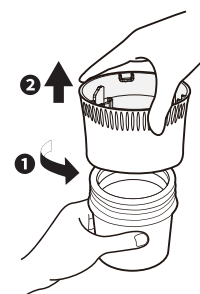

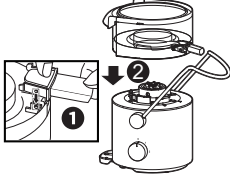

How to use

Juicer

- 1 Turn the container upside down and assemble the spout. Place the container unit onto the motor housing.**
- 

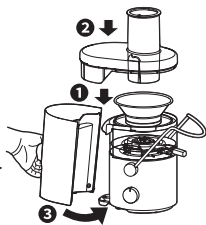
- Make sure the spout and the clamps are positioned the same as illustrated.
- Make sure the container unit sits properly on the motor housing.

- 2**
- 1 Place the spinner in the container unit and fix it into position.
 - 2 Place the container cover onto the container unit.
 - 3 Attach the pulp container and make sure it is fully aligned with the body.
- 

- 3 Push the clamps as shown until a locking sound is heard.**
- 
- If the clamps are not clamped correctly, the motor will not operate.

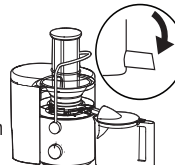
- 4 Place the juice cup as shown.**
- 
- Make sure the spout is in the downward position when juicing.

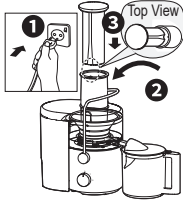
- 5**
- 1 Plug in and switch on.
 - 2 Insert the ingredients one by one and push them slowly into the feeding tube using the food pusher.
 - 3 Align the food pusher into the feeding tube as illustrated.
- 

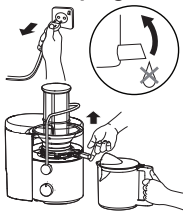
- 6 After use, switch off and unplug.**
- 
- While removing the juice cup, ensure the spout is pulled up to prevent juice from dripping.
 - Ensure the spinner is fully stopped before release the clamps.
 - Some pulp might be hard to collect in the pulp container and stick on the container cover depending on the ingredients and amount.

Blender

To assemble

Turn anticlockwise

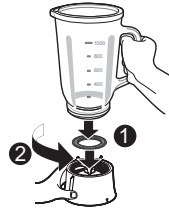

Make sure the gasket is not damaged and placed properly before assemble.

- 1 Place the ingredients into blender jug, and then close the cover.**

- Pour liquid first, followed by soft ingredients and then others.
(i) Liquid (ii) Soft ingredients (iii) Hard ingredients (iv) Ice cubes

- 2 Attach blender jug to the motor housing.**

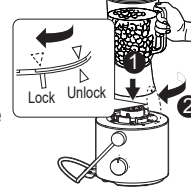
- 1 Align the Δ on the motor housing with the ∇ on the blender jug base.
- 

- 2 Twist blender jug clockwise until you hear a click sound.
- Blender jug only can be attached by above steps.

- 3 Plug in. Hold the cover, and then turn on the appliance by rotating the rotary switch to the proper speed position.**
- 

- If the appliance stops during operation. (P. EN9)

- 4 When blending is completed, switch off by rotating the rotary switch to the "0" position. Unplug. Turn the blender jug anticlockwise to remove it, open the cover and take out the ingredients.**
- 

Wet & Dry Mill

To assemble

Turn clockwise

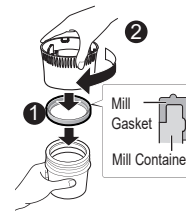

- 1 Turn the mill container upside down and place the ingredients in it. Twist the mill container base clockwise to assemble.**

- 2 Attach the mill container to the motor housing.**

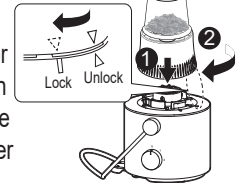
- 1 Align the Δ on the motor housing with the ∇ on the mill container base.
 - 2 Twist mill container clockwise until you hear a click sound.
 - Mill container only can be attached by above steps.
- 

- 3 Plug in. Hold the mill container, and then turn on the appliance by rotating the rotary switch to the proper speed position.**
- 

- If the appliance stops during operation. (P. EN9)

- 4 When grinding is completed, switch off by rotating the rotary switch to the "0" position. Unplug. Turn the mill container anticlockwise to remove it, open the mill container, and take out the ingredients.**

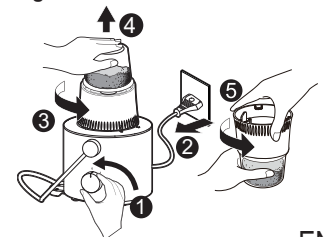









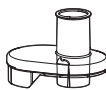



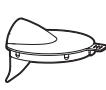



After use

- Before detaching parts, make sure the motor has stopped completely, then disconnect the plug from the outlet.
- Clean the parts thoroughly after every use. Keep all parts clean and dry always.
- Do not use benzine, thinner, bleach, alcohol, nylon face of sponge, metal brushes or polish powder etc.
- Some discoloration of the plastic parts may occur upon usage. Even if the parts are washed with a sponge, the discoloration can not be completely removed, but it does not affect usage. If you clean the parts as soon as possible after usage, it can be removed relatively well.
- When cleaning the parts in a dishwasher, do not put heavy objects on top of the parts.

Cleaning

									
Running Water	✓	✓	✓	✓	✓	✓	✓	✓	✓
Dishwasher	✓	✓	✓	✓	✓	✓	✗	✗	✗
Well-wrung Damp Cloth	✓	✓	✓	✓	✓	✓	✓	✓	✓
Brush	✗	✗	✗	✗	✗	✗	✗	✗	✗
Scouring Pad	✗	✗	✗	✗	✗	✗	✗	✗	✗
Soft Sponge	✓	✓	✓	✓	✓	✓	✓	✓	✓
Note	Wash each part in cold or lukewarm water with a soft sponge. Rinse and dry thoroughly before storing.								

						
Running Water	✓	✓	✓	✓	✓	✗
Dishwasher	✗	✗	✗	✗	✗	✗
Well-wrung Damp Cloth	✗	✗	✗	✓	✓	✓
Brush	✓	✓	✓	✓	✓	✗
Scouring Pad	✗	✗	✗	✗	✗	✗
Soft Sponge	✗	✗	✗	✓	✓	✓
Note	Wash carefully with a brush under running water.			Wash each part in cold or lukewarm water with a soft sponge. Rinse and dry thoroughly before storing.		Wipe off any dirt or stains with a clean damp cloth.

Storing

Power Plug and Power Cord

- 1) Turn over the motor housing and wind the cord two turns as illustrated.

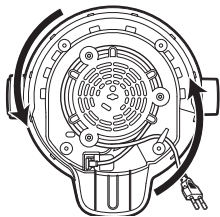

- 2) Insert the power cord into the cord clamp to fit the cord in position.



- 1) Turn over the juice cup and place it on the feeding tube.
- 2) Keep the cup cover inside the pulp container.

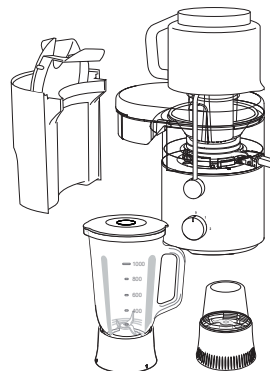

EN8



Troubleshooting

Before calling for service, please check through this section.

Problem	Cause and Action
The appliance does not turn on.	<ul style="list-style-type: none"> ● The blender jug / mill container is not set properly. → Make sure to align the marks on blender jug base / mill container base with motor housing, then twist it firmly until you hear a "click" sound. (P. EN7) ● The container unit / blender jug base / mill container base is not assembled tightly. → Assemble it tightly. (P. EN7) ● The protection device of overload or overheating is activated. → Refer to "Overload and Overheating Protection" for inspection. (P. EN5) ● The power plug is disconnected. → Insert the power plug into outlet firmly.
Rotation stops abruptly.	<ul style="list-style-type: none"> ● The protection device of overload or overheating is activated. → Refer to "Overload and Overheating Protection" for inspection. (P. EN5)
There is abnormal noise or vibration increases.	<ul style="list-style-type: none"> ● Too much ingredients. → Reduce ingredient amount. ● The container unit / blender jug base / mill container base is not assembled tightly. → Assemble it tightly. (P. EN7)
The texture and consistency of the processed ingredients do not turn out well. (For blender only)	<ul style="list-style-type: none"> ● Some ingredients might be too difficult to process raw, e.g. pumpkin. → Precook might be necessary to soften the ingredients before processing, i.e. until a fork can easily pierce. ● Ingredient size is not according to the preparation method. → Prepare accordingly to the size stated.
The ingredient is leaking.	<ul style="list-style-type: none"> ● The blender jug base / mill container base is not assembled tightly. → Assemble it tightly. (P. EN7) ● The blender gasket / mill gasket is not attached or attached loosely. → Attach it properly. ● Foreign matters are stuck around blender gasket / mill gasket. → Remove them. ● The blender gasket / mill gasket is damaged. → Contact Panasonic Service Centre to replace it.
The blade is idling.	<ul style="list-style-type: none"> ● The liquid amount is not enough. → Add more liquid. ● Too much ice cubes. (E.g. juice with a lot of ice) → ① Remove blender jug after rotation stops completely. ② Shake the blender jug gently.

English

Specifications

	Juicer	Blender	Wet & Dry Mill
Power Supply	220 - 240 V ~ 50 - 60 Hz		
Power Consumption	270 - 320 W		
Operation Rating	Continuous (Repetition 2 min ON, then 2 min OFF)	Continuous (Repetition 3 min ON, then 1 min OFF)	Continuous (Repetition 1 min ON, then 2 min OFF)
Dimension (Approx.) (W x D x H)	208 x 304 x 386 (mm)	208 x 280 x 406 (mm)	208 x 267 x 299 (mm)
Weight (Approx.)	3.6 kg	3.3 kg	2.6 kg
Capacity (approx.)	Working Capacity: Juice Cup: 1.5 L; Pulp Container: 2.0 L	1.35 L Working Capacity: 1.0 L	Working Capacity: 50 g (coffee beans)

EN9



Cảm ơn bạn đã mua sản phẩm này của Panasonic.

- Vui lòng đọc kỹ các hướng dẫn này để sử dụng sản phẩm đúng cách và an toàn.
- Trước khi sử dụng sản phẩm này, **hãy đặc biệt chú ý đến "Lưu ý an toàn" và "Thông tin quan trọng" (Trang VN2 - VN4).**
- Hãy giữ tờ Hướng dẫn Sử dụng này để sử dụng trong tương lai.
- Panasonic sẽ không chịu bất kỳ trách nhiệm pháp lý nào nếu thiết bị được sử dụng không đúng cách, không tuân thủ các hướng dẫn này.

Nội dung

Lưu ý an toàn.....	VN2
Thông tin quan trọng	VN4
Tên các phụ kiện và hướng dẫn	VN5
Bảo vệ quá tải và quá nhiệt	VN5
Trước khi sử dụng	VN6
Cách sử dụng	VN7
Sau khi sử dụng	VN8
Xử lý sự cố.....	VN9
Thông số kỹ thuật.....	VN9

Lưu ý an toàn

Xin vui lòng làm theo những hướng dẫn sau.

Để tránh tai nạn hoặc thương tích cho người sử dụng, những người khác và thiệt hại tài sản, hãy tuân thủ các hướng dẫn dưới đây.

■ Các ký hiệu sau đây cho thấy mức độ thiệt hại gây ra bởi cách vận hành sai.



CẢNH BÁO:

Biểu thị thương tích nặng hoặc tử vong.



THẬN TRỌNG:

Biểu thị nguy cơ bị thương tích hoặc hỏng hóc tài sản.

■ Các ký hiệu tượng được phân loại và chú thích như sau.



Đây là biểu tượng mô phỏng hành động không được phép thực hiện.



Đây là biểu tượng mô phỏng các yêu cầu phải thực hiện.



CẢNH BÁO

Để ngăn chặn điện giật, hỏa hoạn do đoản mạch, khói, bỏng nước hoặc thương tích.



● **Không để trẻ sơ sinh hoặc trẻ nhỏ chơi đùa với vật liệu đóng gói sản phẩm.**
(Làm vậy có thể gây nghẹt thở cho trẻ.)

● **Không tháo, sửa chữa hoặc điều chỉnh thiết bị này.**

→ Hãy liên hệ Trung tâm Bảo hành Panasonic để được kiểm tra hoặc sửa chữa.

● **Không làm hỏng dây điện hoặc phích cắm.**

Tuyệt đối không được thực hiện các hành động sau đây:

Sửa chữa, chạm vào hoặc đặt gần các bộ phận tỏa nhiệt hoặc bề mặt nóng, uốn, xoắn, kéo, treo / kéo trên các cạnh sắc nhọn, đặt vật nặng lên trên, bó dây điện hoặc rách thiết bị bằng dây điện.

● **Không được cắm hoặc rút phích cắm khi tay ướt.**



CẢNH BÁO



- **Không sử dụng thiết bị nếu dây điện hoặc phích cắm bị hỏng hoặc cắm phích cắm vào ổ cắm một cách lỏng lẻo.**
 - Nếu dây điện hỏng, phải được nhà sản xuất, trung tâm dịch vụ hoặc người có chuyên môn thay thế để tránh gây nguy hiểm.
 - Cắm chặt phích cắm.
- **Không nhúng thân máy, dây điện hoặc phích cắm điện vào nước, hoặc làm bắn nước và / hoặc bất kỳ chất lỏng nào khác vào.**
- **Không được tháo bình chứa bã, bình máy xay, cối xay khi thiết bị đang hoạt động.**
- **Không sử dụng thiết bị nếu phễu xay (mâm xay) hoặc nắp bình chứa (nắp bảo vệ) bị hỏng hoặc bị nứt vỡ.**



- **Thiết bị này không được thiết kế cho người dùng (kể cả trẻ em) có tình trạng thể chất, giác quan hoặc tinh thần suy giảm, hoặc thiếu kinh nghiệm và kiến thức, trừ khi họ được giám sát hoặc hướng dẫn về cách sử dụng thiết bị bởi người chịu trách nhiệm cho sự an toàn của họ.**

Trẻ em cần phải được giám sát để chắc chắn chúng không nghịch thiết bị.

- **Giữ máy và dây điện ra khỏi tầm với của trẻ em.**
- **Vệ sinh phích cắm thường xuyên.**
 - Ngắt phích cắm và lau sạch bằng miếng vải khô.
- **Trong trường hợp sản phẩm bị trục trặc, ngừng sử dụng và rút phích cắm ra.**

ví dụ như khi sản phẩm hoạt động bất thường hoặc bị gãy.

 - Phích cắm và dây điện nóng một cách bất thường.
 - Nguồn điện của thiết bị bị hỏng.
 - Thân máy bị biến dạng, có thiệt hại nhìn thấy hoặc bị nóng bất thường.
 - Có vết nứt trên bình chứa hoặc các bộ phận khác.
 - Có mùi khó chịu.
 - Âm thanh bất thường khi hoạt động.
 - Do các hỏng hóc và hiện tượng bất thường khác.
 - Hãy liên hệ Trung tâm Bảo hành Panasonic để được kiểm tra hoặc sửa chữa.
- **Đảm bảo điện áp ghi trên nhãn của sản phẩm phù hợp với điện mức trong khu vực.**

Đồng thời, để tránh quá nhiệt, không cắm các thiết bị khác vào cùng ổ cắm. Tuy nhiên, khi cắm nhiều phích cắm, đảm bảo tổng công suất không vượt quá công suất của ổ cắm.
- **Hãy cẩn thận nếu đổ chất lỏng nóng vào trong bình máy xay vì nó có thể bắn ra khỏi thiết bị do tác động đột ngột.**



THẬN TRỌNG

Để tránh rò rỉ điện, điện giật, cháy nổ do đoản mạch, bỏng, thương tích hoặc hư hỏng tài sản.





- **Không sử dụng sản phẩm ở những nơi sau.**
 - Nơi có bề mặt không bằng phẳng, trên tấm thảm hoặc khăn trải bàn v.v.
 - Nơi có nước bắn văng hoặc nơi gần nguồn nhiệt.
 - Nơi gần các nguồn nước như bồn tắm, chậu rửa hoặc vật dụng tương tự.
 - Gần tường hoặc nội thất.
 - Nên đặt thiết bị ở nơi có bề mặt phẳng, chắc chắn, khô ráo và sạch sẽ.
- **Không pha trộn hoặc cho các thành phần có nhiệt độ trên 60 °C vào bình máy xay hoặc cối xay.**
- **Không bao giờ sử dụng nước nóng (trên 60°C) để làm sạch hoặc dùng lửa để làm khô thiết bị.**

Lưu ý an toàn

Xin vui lòng làm theo những hướng dẫn sau.

THẬN TRỌNG

-  ● Không mở nắp và cho ngón tay hoặc dụng cụ làm bếp như thìa hoặc nĩa vào bình máy xay, ống dẫn thực phẩm khi thiết bị đang hoạt động. (Đối với máy ép trái cây, hãy sử dụng dụng cụ đẩy thực phẩm hoặc một miếng trái cây hoặc rau khác để đẩy nó xuống.)
 - Không lắp phễu xay khi có cạnh thức ăn còn sót lại xung quanh bộ phận bình chứa.
 - Không kéo gioăng để tránh biến dạng.
 - Không thay thế bất kỳ bộ phận nào của thiết bị bằng phụ tùng không chính hãng.
 - Không di chuyển thiết bị bằng cách cầm dây điện, ống dẫn thực phẩm, bộ phận bình chứa, bình máy xay và cối xay. Khi mang vác thiết bị, hãy cầm thân máy bằng cả hai tay.
 - Không chèn bất kỳ vật gì vào các khoảng trống của thiết bị.
 - Không xay nhiều hơn công suất làm việc được ghi trên bình máy xay. Không được đưa vào cối xay nhiều hơn số lượng tối đa. (Trang VN9 "thông số kỹ thuật")
 - Không sử dụng các nguyên liệu bị cấm như được nêu trong hướng dẫn này. (Trang VN6)
 - Không đẩy chốt khóa an toàn bằng bất kỳ dụng cụ nào, ví dụ như que đẹt, v.v. (Trang VN5)
-
-  ● Rút phích cắm khi thiết bị không được sử dụng.
 - Rút phích cắm bằng tay. Không được rút bằng cách kéo dây điện.
 - Lưu ý không để vấp hoặc vướng vào dây điện trong khi sử dụng.
 - Để tránh nguy cơ do vô tình thiết lập lại bộ phận ngắt mạch, thiết bị này không được cung cấp qua thiết bị chuyển mạch bên ngoài, chẳng hạn như bộ hẹn giờ hoặc được kết nối với mạch tắt, mở định kỳ.
 - Khi làm rỗng thân bình máy xay và trong quá trình vệ sinh, hãy thật cẩn thận khi thao tác với các lưỡi dao sắc/phễu xay. Không vệ sinh phễu xay, lưỡi dao xay hoặc lưỡi dao cối xay nghiền bằng tay không.
 - Luôn ngắt kết nối thiết bị khỏi nguồn điện nếu nó không được giám sát hay trước khi lắp ráp, tháo rời, di chuyển hoặc vệ sinh.
 - Tắt thiết bị và ngắt khỏi nguồn điện trước khi thay phụ kiện hoặc chạm vào các bộ phận khi chúng đang hoạt động.
 - Đảm bảo rằng máy xay sinh tố được tắt trước khi tháo nó ra khỏi thân máy.
 - Đảm bảo vận hành và bảo quản thiết bị như đã nêu trong bảng thông số kỹ thuật. (Trang VN9 "Thông số kỹ thuật")
 - Đảm bảo vệ sinh thiết bị đặc biệt là các bề mặt tiếp xúc với thực phẩm sau khi sử dụng. (Trang VN8 "Sau khi sử dụng")
 - Đây là sản phẩm dùng trong gia đình.

Thông tin quan trọng

- Không sử dụng thiết bị ở khu vực ngoài trời.
- Không sử dụng thiết bị vào mục đích thương mại.
- Không đặt cốc chứa hoặc cối xay trên các nguồn phát nhiệt hoặc trong lò vi sóng.
- Để tránh hỏng máy, lưu ý không làm rơi thiết bị hoặc linh kiện đính kèm.
- Không cuốn dây điện vòng quanh thân máy.
- Đảm bảo các bộ phận hoặc linh kiện đính kèm được lắp đặt chắc chắn trước khi sử dụng.
- Không sử dụng thiết bị nếu chưa có các nguyên liệu bên trong.
- Hãy chắc chắn gioăng máy xay và gioăng cối xay được gắn đúng cách để tránh rò rỉ.

Tên các phụ kiện và hướng dẫn

Máy ép trái cây

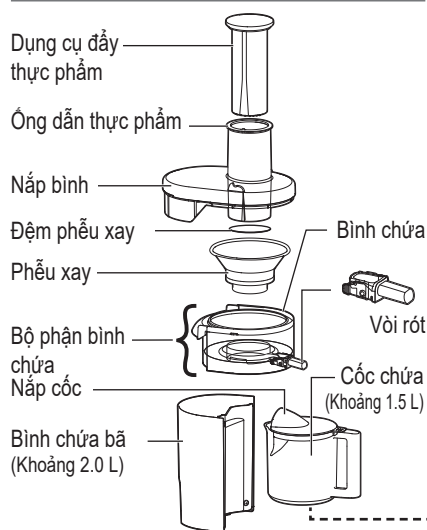

Máy xay sinh tố

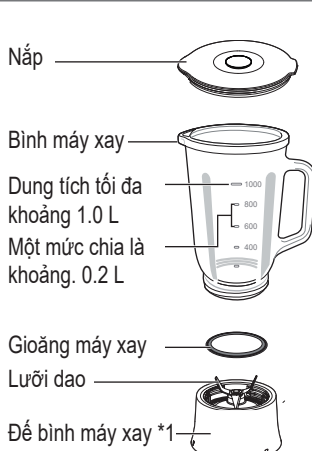

Cối xay ướt & khô

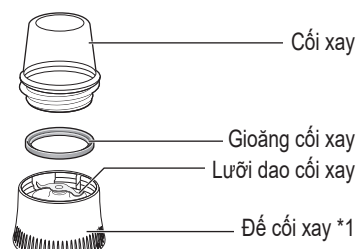

*1 Không sử dụng đế bình máy xay và đế cối xay thay thế cho nhau.
*2 Hình dạng của phích cắm có thể thay đổi so với hình minh họa.

Phụ kiện

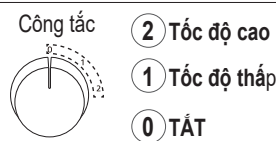
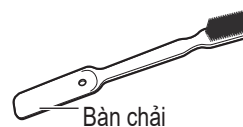
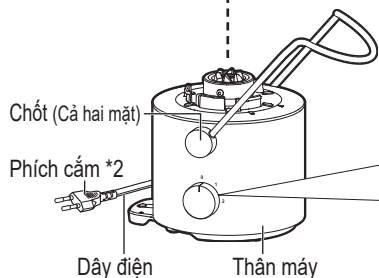
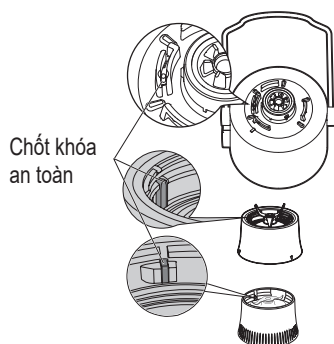

- **Khóa an toàn** được thiết kế để ngăn không cho máy xay sinh tố hoặc cối xay ướt & khô bật lên khi máy không được đặt đúng vị trí.
- Không dùng dụng cụ, que gậy nào, v.v. để đẩy các chốt khóa an toàn lắp bình máy xay hoặc cối xay đúng cách vào đế của mỗi cối.
- Sau khi lắp đặt, hãy chắc chắn đáy của mỗi đế cối như trong hình minh họa.

Bảo vệ quá tải và quá nhiệt

Trong trường hợp quá tải và quá nhiệt, thiết bị bảo vệ được kích hoạt để dừng hoạt động và điều đó là bình thường. Sau khi máy dừng quay, hãy làm theo các bước dưới đây:

- Không sử dụng thiết bị lặp đi lặp lại mà không có biện pháp ứng phó nào.

1 Xoay công tắc về vị trí "0", rút phích cắm của thiết bị.

2 Loại bỏ các chất bám trên thân máy. Lấy hết các thành phần dư thừa khỏi bình máy xay/cối xay hoặc loại bỏ cặn thức ăn tích tụ ra khỏi phễu xay/nắp cối và đảm bảo rằng lượng thực phẩm sử dụng theo như hướng dẫn. (Đối với bình máy xay, ta có thể thêm chất lỏng.)

- Đảm bảo rằng các thành phần được cắt thành các kích thước như hướng dẫn.
- Nếu có sử dụng các nguyên liệu không được khuyến nghị thì hãy loại bỏ chúng.

3 Lắp lại các phụ kiện, sau đó bắt đầu lại. (Trang VN7)

Nếu thiết bị vẫn không hoạt động sau khi thực hiện các bước trên, bảo vệ quá nhiệt đã được kích hoạt.

Xoay công tắc về vị trí "0", rút phích cắm và để thiết bị nghỉ khoảng 15 phút trở lên (cho đến khi thân máy hết nóng) để giải phóng bảo vệ quá nhiệt trước khi sử dụng lại.

(Nếu thiết bị vẫn không hoạt động, hãy liên hệ với trung tâm bảo hành của Panasonic để kiểm tra hoặc sửa chữa.)

Trước khi sử dụng

Trước khi sử dụng thiết bị lần đầu hoặc khi không sử dụng thiết bị trong một thời gian dài, vệ sinh tất cả các bộ phận có thể tháo rời, sau đó lắp ráp lại chắc chắn. (Trang VN7 "Cách sử dụng" và Trang VN8 "Sau khi sử dụng")

Biện pháp Phòng ngừa Xử lý

Máy ép trái cây

- Các nguyên liệu không nên dùng: Hoa quả mềm tạo ra bột nghiền và có thể gây kẹt phễu xay – ví dụ như chuối, đào, mơ v.v. Nguyên liệu dính – ví dụ như lá húng quế tươi v.v.
- Bỏ hết hạt cứng ra khỏi trái cây trước khi ép nước như ôi, vv. Hạt cứng khó loại bỏ như lựu bị cầm dùng để ép nước.
- Trong suốt quá trình sử dụng ban đầu, thiết bị có thể gây một số mùi khó chịu (mùi khét nhẹ) nhưng tình trạng này là bình thường.
- Một số nguyên liệu có thể tạo nhiều bọt tích tụ vào nắp cối khiến máy ngừng hoạt động. (Bảo vệ quá tải và quá nhiệt: tham khảo trang VN5)
- Đảm bảo tất cả các bộ phận được lắp chính xác trước khi bật thiết bị lên.
- Xin sử dụng cốc chứa với nắp cốc để tránh đổ nước. Đảm bảo chỉnh thẳng miệng của cốc chứa với vòi rót nước ép.
- Tốc độ 2 phù hợp với trái cây cứng như táo, cà rốt, v.v. trong khi tốc độ 1 phù hợp với các loại trái cây mềm hơn như dưa hấu.

Máy xay sinh tố

- Dung tích tối đa: 1 L.
- Các nguyên liệu không được sử dụng: thịt, cá, thực phẩm rắn, thực phẩm dính, các thành phần có hàm lượng nước thấp hoặc chỉ có đá viên.
- Không bật máy khi bình máy xay rỗng.
- Để máy chạy êm hơn, hãy cắt nhỏ thực phẩm thành các miếng nhỏ (1 ~ 2 cm) và trộn với chất lỏng.
- Không để máy xay sinh tố chạy quá 3 phút mỗi lần. Dừng lại 1 phút, sau đó chạy tiếp.
- Khi thiết bị phát ra âm thanh bất thường hoặc rung trong quá trình hoạt động, hãy giảm bớt nguyên liệu.
- Không bao giờ đặt đế bình máy xay lên trên thân máy mà không có bình máy xay lắp cùng.
- Vặn chặt đế bình máy xay đúng cách để tránh rò rỉ.
- Đảm bảo đỡ bình máy xay trong suốt quá trình vận hành cho đến khi động cơ dừng hoàn toàn.
- Không lắp hoặc tháo bình máy xay sau khi đã đặt đế bình máy xay lên thân máy.

Cối xay ướt & khô

- Dung tích tối đa: 50 g (hạt cà phê).
- Các nguyên liệu không được sử dụng: nguyên liệu ướt, chất lỏng hoặc nguyên liệu rắn như nghé.
- Không bật máy với cối xay rỗng.
- Không chạy máy quá 1 phút mỗi lần.
- Khi thiết bị phát ra âm thanh bất thường hoặc rung trong quá trình hoạt động, hãy giảm bớt nguyên liệu.
- Đảm bảo đỡ cối xay trong suốt quá trình vận hành cho đến khi động cơ dừng hoàn toàn.
- Không lắp hoặc tháo cối xay sau khi đã đặt đế cối xay lên thân máy.

Tháo rời

Máy ép trái cây

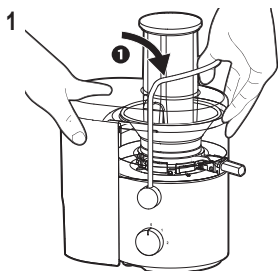

① Nhả chốt.

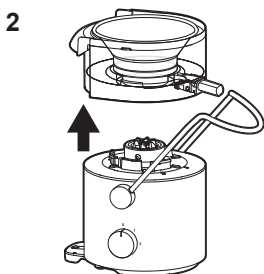

Nhấc bộ phận bình chứa.

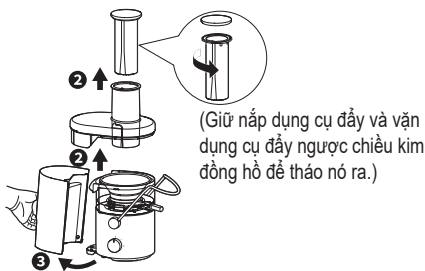

② Nâng dụng cụ đẩy thực phẩm và nắp bình lên.
③ Tháo bình chứa bã.

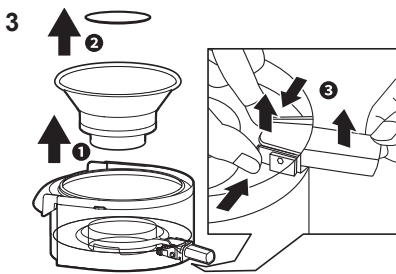

① Nhấc thìa khuấy.
② Tháo đệm phễu xay bằng cách lật ngược phễu xay.
③ Lật ngược bộ phận bình chứa và lấy vòi rót khỏi bình chứa.

Máy xay sinh tố

Xoay ngược chiều kim đồng hồ

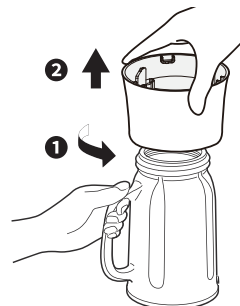

Cối xay ướt & khô

Xoay ngược chiều kim đồng hồ

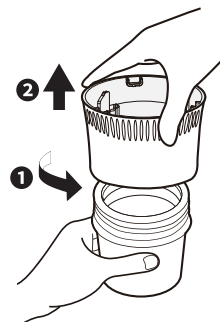

Cách sử dụng

Máy ép trái cây

1 Lật ngược bình chứa và lắp ráp vòi rót. Đặt bộ phận bình chứa lên thân máy.

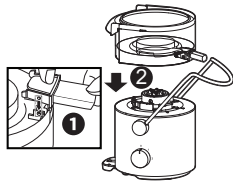

- Đảm bảo đặt vị trí vòi rót và chốt gioăng như minh họa.
- Đảm bảo lắp bộ phận bình chứa đúng cách vào thân máy.

2

- ① Đặt phễu xay vào trong bộ phận bình chứa và cố định nó vào vị trí.
- ② Đặt nắp bình lên trên bộ phận bình chứa.
- ③ Lắp bình chứa bã và đảm bảo căn chỉnh bình vừa khít với thân thân.

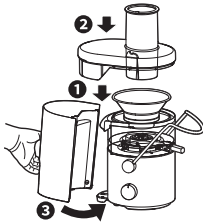

3 Đẩy chốt như hình

minh họa cho đến khi nghe thấy tiếng khóa.

- Nếu không chốt đúng, động cơ sẽ không hoạt động.

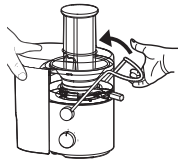

4 Đặt cốc chứa nước ép như hình minh họa.

- Khi ép nước trái cây đảm bảo vòi rót ở vị trí hướng xuống dưới.

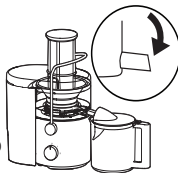

5

- ① Cắm phích cắm và bật.
- ② Cho từng nguyên liệu một và sử dụng dụng cụ đẩy thực phẩm ấn chúng từ từ vào ống dẫn thực phẩm.
- ③ Căn chỉnh dụng cụ đẩy thực phẩm vào trong ống dẫn thực phẩm như minh họa.



6 Sau khi sử dụng, tắt và rút phích cắm.

- Trong khi tháo cốc chứa nước ép, kéo vòi rót lên để nước ép không bị nhỏ giọt.
- Đảm bảo phễu xay dừng lại hoàn toàn trước khi nhả chốt.
- Tùy thuộc vào thành phần và số lượng thực phẩm, một số bã có thể khó đẩy xuống bình chứa bã và dính trên nắp bình.

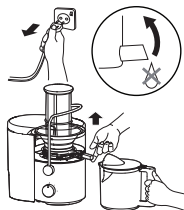

Máy xay sinh tố

Lắp ráp

Xoay ngược chiều kim đồng hồ



Đảm bảo gioăng không bị hỏng và được lắp đúng cách trước khi lắp ráp.

1 Cho các nguyên liệu vào trong bình máy xay, và sau đó đóng nắp.

- Đổ chất lỏng trước, tiếp theo là nguyên liệu mềm và sau đó là nguyên liệu khác. (i) Chất lỏng (ii) Nguyên liệu mềm (iii) Nguyên liệu cứng (iv) Đá viên

2 Lắp bình máy xay vào thân máy.

- ① Căn chỉnh dấu Δ trên thân máy thẳng hàng với dấu ▽ trên đế bình máy xay.

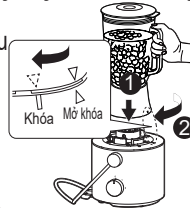

- ② Vặn bình máy xay theo chiều kim đồng hồ cho đến khi bạn nghe thấy tiếng cách.

- Chỉ có thể lắp bình máy xay theo các bước trên.

3 Cắm điện. Giữ nắp, sau đó bật thiết bị bằng cách xoay công tắc xoay đến vị trí tốc độ thích hợp.

- Nếu thiết bị dừng trong khi hoạt động. (Trang VN9)



4 Khi quá trình xay hoàn tất, tắt bằng cách xoay công tắc về vị trí "0". Rút phích cắm. Xoay bình máy xay ngược chiều kim đồng hồ để tháo ra, mở nắp và lấy nguyên liệu ra.



Cối xay ướt & khô

Lắp ráp

Xoay theo chiều kim đồng hồ

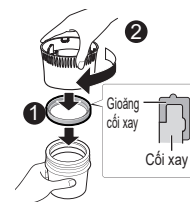

1 Lật ngược cối xay và cho nguyên liệu vào trong. Vặn để cối xay theo chiều kim đồng hồ để lắp vào.

2 Lắp cối xay vào thân máy.

- ① Căn chỉnh dấu Δ trên thân máy thẳng hàng với dấu ▽ trên cối xay.

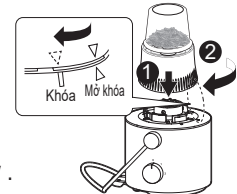

- ② Vặn cối xay theo chiều kim đồng hồ cho đến khi bạn nghe thấy tiếng cách.

- Chỉ có thể lắp cối xay theo các bước trên.

3 Cắm điện. Giữ cối xay, sau đó bật thiết bị bằng cách xoay công tắc xoay đến vị trí tốc độ thích hợp.

- Nếu thiết bị dừng trong khi hoạt động. (Trang VN9)





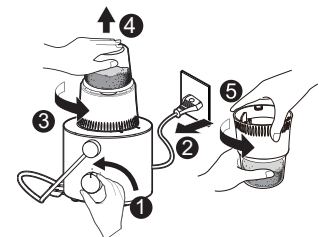



4 Khi nghiền xong, tắt bằng cách xoay công tắc về vị trí "0". Rút phích cắm. Xoay cối xay ngược chiều kim đồng hồ để tháo ra, mở cối xay và lấy nguyên liệu ra.



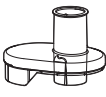
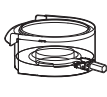

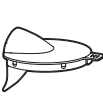



Sau khi sử dụng

- Trước khi tháo các bộ phận, hãy chắc chắn động cơ đã dừng hoàn toàn, sau đó rút phích cắm ra khỏi ổ cắm.
- Vệ sinh kỹ các bộ phận sau mỗi lần sử dụng. Giữ cho tất cả các bộ phận luôn sạch sẽ và khô ráo.
- Không sử dụng benzen, chất pha loãng, chất tẩy trắng, cồn, mặt nylon của miếng bọt biển, bàn chải kim loại hoặc bột đánh bóng, v.v.
- Một số bộ phận nhựa có thể bị đổi màu khi sử dụng. Ngay cả khi các bộ phận được rửa bằng một miếng bọt biển, màu sắc không thể được loại bỏ hoàn toàn, nhưng nó không ảnh hưởng đến việc sử dụng. Nếu bạn làm sạch các bộ phận càng sớm càng tốt sau khi sử dụng, nó có thể được loại bỏ tương đối tốt.
- Khi làm sạch các bộ phận trong máy rửa chén, không đặt vật nặng lên trên các bộ phận.

Làm sạch

									
Nước máy	✓	✓	✓	✓	✓	✓	✓	✓	✓
Máy rửa chén	✓	✓	✓	✓	✓	✓	✗	✗	✗
Khăn ẩm đã vắt khô	✓	✓	✓	✓	✓	✓	✓	✓	✓
Bàn chải	✗	✗	✗	✗	✗	✗	✗	✗	✗
Miếng cọ rửa	✗	✗	✗	✗	✗	✗	✗	✗	✗
Bọt rửa mềm	✓	✓	✓	✓	✓	✓	✓	✓	✓
Ghi chú	Sử dụng miếng bọt biển mềm rửa từng bộ phận trong nước lạnh hoặc nước ấm. Xả sạch và lau khô trước khi cất đi.								

						
Nước máy	✓	✓	✓	✓	✓	✗
Máy rửa chén	✗	✗	✗	✗	✗	✗
Khăn ẩm đã vắt khô	✗	✗	✗	✓	✓	✓
Bàn chải	✓	✓	✓	✓	✓	✗
Miếng cọ rửa	✗	✗	✗	✗	✗	✗
Bọt rửa mềm	✗	✗	✗	✓	✓	✓
Ghi chú	Rửa cẩn thận bằng bàn chải dưới vòi nước.			Sử dụng miếng bọt biển mềm rửa từng bộ phận trong nước lạnh hoặc nước ấm. Xả sạch và lau khô trước khi cất đi.		Dùng khăn ẩm sạch lau sạch bụi bẩn.

Cắt giữ

Phích Cắm và Dây Cắm

- 1) Lật ngược thân máy và quấn hai vòng dây như minh họa.

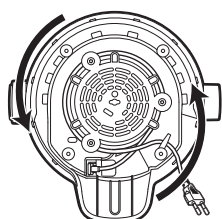

- 2) Kẹp dây để cố định dây vào đúng vị trí.

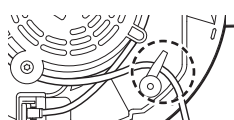

- 1) Lật ngược cốc chứa nước ép và đặt nó lên miệng của ống dẫn thực phẩm.
- 2) Đậy nắp cốc bên trong bình chứa bã.

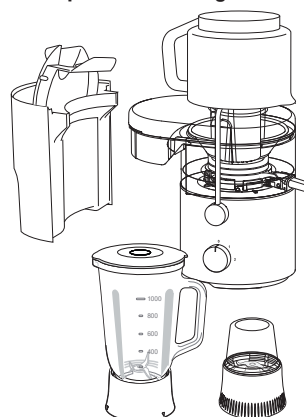

Xử lý sự cố

Trước khi gọi cho dịch vụ, vui lòng kiểm tra qua phần này.

Sự cố	Nguyên nhân và khắc phục
Thiết bị không bật.	<ul style="list-style-type: none"> ● Bình máy xay / cối xay không được đặt đúng cách. → Hãy đảm bảo căn chỉnh các điểm đánh dấu trên đế để bình máy xay / đế cối xay và thân máy, sau đó vặn chắc cho đến khi bạn nghe thấy tiếng "click". (Trang VN7) ● Bộ phận bình chứa / đế bình máy xay / đế cối xay không được lắp chặt. → Lắp nó thật chặt. (Trang VN7) ● Thiết bị bảo vệ quá tải hoặc quá nhiệt được kích hoạt. → Xem phần "Bảo vệ quá tải và quá nhiệt" để kiểm tra. (Trang VN5) ● Phích cắm điện bị ngắt kết nối. → Cắm chặt phích cắm điện vào ổ cắm.
Máy dừng quay đột ngột.	<ul style="list-style-type: none"> ● Thiết bị bảo vệ quá tải hoặc quá nhiệt được kích hoạt. → Tham khảo "Bảo vệ quá tải và quá nhiệt" để kiểm tra. (Trang VN5)
Có tiếng ồn bất thường hoặc độ rung tăng lên.	<ul style="list-style-type: none"> ● Quá nhiều nguyên liệu. → Giảm lượng nguyên liệu. ● Bộ phận bình chứa / đế bình máy xay / đế cối xay không được lắp chặt. → Lắp nó thật chặt. (Trang VN7)
Nguyên liệu chế biến có kết cấu khác nhau và không đồng nhất. (Chỉ dành cho máy xay sinh tố)	<ul style="list-style-type: none"> ● Một số nguyên liệu có thể quá khó chế biến thô, như bí đỏ. → Có thể cần nấu trước để làm mềm các nguyên liệu trước khi chế biến, tức là cho đến khi một chiếc nĩa có thể dễ dàng đâm xuyên qua. ● Kích thước nguyên liệu không đúng theo hướng dẫn từ nhà sản xuất. → Chuẩn bị đúng theo khối lượng hướng dẫn.
Nguyên liệu rò rỉ ra ngoài.	<ul style="list-style-type: none"> ● Đế bình máy xay / đế cối xay không được lắp chặt. → Lắp nó thật chặt. (Trang VN7) ● Gioăng máy xay / gioăng cối xay không được gắn hoặc gắn không chặt. → Hãy lắp nó đúng cách. ● Các chất lạ bị mắc kẹt xung quanh gioăng máy xay/gioăng cối xay. → Hãy lấy chúng ra. ● Gioăng máy xay / gioăng cối xay bị hỏng. → Hãy liên hệ với trung tâm bảo hành Panasonic để thay thế.
Lưỡi dao đang chạy không tải.	<ul style="list-style-type: none"> ● Lượng chất lỏng không đủ. → Thêm nhiều chất lỏng hơn. ● Quá nhiều đá viên. (Ví dụ: nước trái cây với nhiều đá) → ① Tháo bình máy xay sau khi dừng quay hoàn toàn. ② Lắc nhẹ bình máy xay.

VIỆT NAM

Thông số kỹ thuật

	Máy ép trái cây	Máy xay sinh tố	Cối xay ướt & khô
Nguồn điện	220 - 240 V ~ 50 - 60 Hz		
Tiêu thụ điện	270 - 320 W		
Định mức	Hoạt động liên tục (Lặp lại chu kỳ BẬT 2 phút và sau đó TẮT 2 phút)	Hoạt động liên tục (Lặp lại chu kỳ BẬT 3 phút và sau đó TẮT 1 phút)	Hoạt động liên tục (Lặp lại chu kỳ BẬT 1 phút và sau đó TẮT 2 phút)
Kích thước (Khoảng) (Rộng x Sâu x Cao)	208 x 304 x 386 (mm)	208 x 280 x 406 (mm)	208 x 267 x 299 (mm)
Khối lượng (Khoảng)	3.6 kg	3.3 kg	2.6 kg
Dung tích (Khoảng)	Dung tích hoạt động: Cốc chứa: 1.5 L Bình chứa bã: 2.0 L	1.35 L Dung tích hoạt động: 1.0 L	Dung tích hoạt động: 50 g (Hạt cà phê)

VN9



Memo



Memo