

130X160mm

Bear

Dụng cụ xay thực phẩm

Model: QSJ-B02Q1

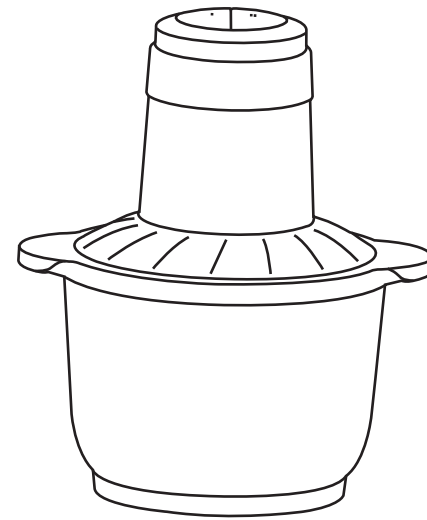

- i** Vui lòng đọc kỹ hướng dẫn trước khi sử dụng
- i** Chỉ sử dụng trong gia đình

Kết cấu sản phẩm

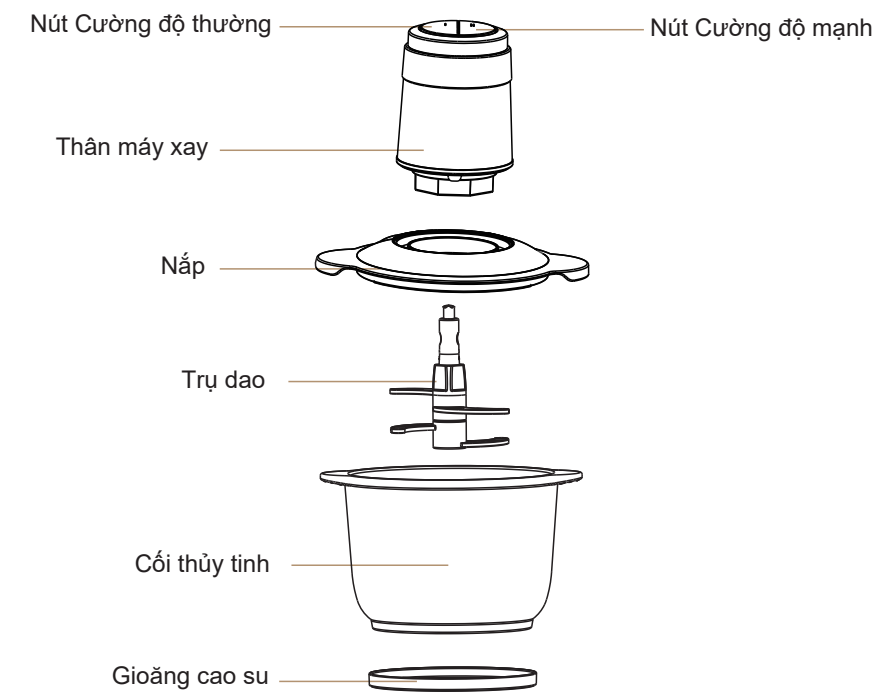

Cảnh báo an toàn

- Sử dụng nguồn điện AC 220V cho thiết bị. Không sử dụng nguồn cao hoặc thấp hơn để tránh xảy ra sự cố không mong muốn.
- Sử dụng ổ cắm riêng biệt (6A) cho thiết bị, không sử dụng chung ổ cắm với các thiết bị khác tránh trường hợp dây điện nóng bất thường có thể gây cháy.
- Thao tác với đầu cắm thay vì dây cắm.
- Không sử dụng các vật liệu bằng kim loại để cạo thiết bị.
- Ngắt điện thiết bị sau khi sử dụng
- Không sử dụng thiết bị để xay các loại thực phẩm cứng như: xương, hạt cà phê, hạt tiêu to, đá hoặc thức ăn đông lạnh
- Cối xay có thể chịu được nhiệt độ lên đến 100 độ C. Không bỏ cối xay trực tiếp vào lò vi sóng hoặc thức ăn có nhiệt độ vượt quá 100 độ C
- Kiểm tra kỹ lưỡi dao để được lắp đúng chưa trước khi cho thực phẩm vào xay. Nếu lưỡi dao không hoạt động bình thường, hãy ngắt điện và tháo lưỡi dao ra để kiểm tra xem có vật cản hay không và lắp lại đúng cách.
- Kiểm tra cối xay đã lắp đúng khớp hay chưa. Nếu lưỡi dao xay chậm, hãy bỏ bớt thức ăn ra ngoài và tiếp tục xay.
- Cẩn thận khi thao tác với lưỡi dao.
- Sau khi xay liên tục trong 30 giây, máy cần nghỉ 2 phút cho lần xay tiếp theo.

- Mang thiết bị đến trung tâm bảo hành để sửa chữa nếu dây điện bị hư, không hoạt động.
- Cẩn thận khi thao tác với lưỡi dao để tránh tai nạn đứt tay.
- Để thiết bị tránh xa tầm với trẻ em. Người có vấn đề về thể chất, tinh thần không nên sử dụng thiết bị này.

Hướng dẫn sử dụng

• Các bước sử dụng:

Vệ sinh các bộ phận của máy xay bằng nước trước khi sử dụng.

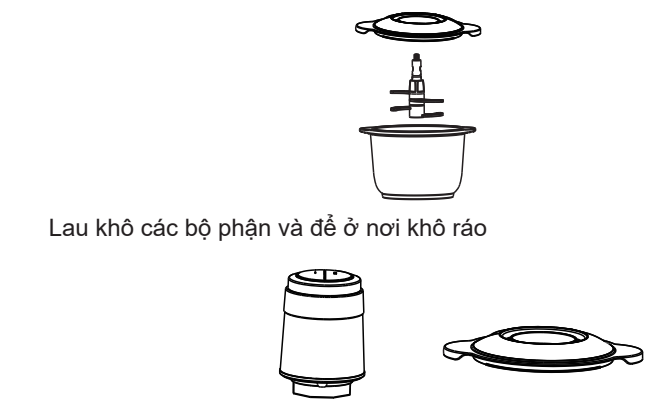

Đảm bảo lưỡi dao được lắp đặt đúng cách
Tham khảo Bảng hướng dẫn sử dụng để xay lượng thực phẩm phù hợp cho mỗi lần sử dụng. Nếu lượng thức ăn cho vào quá nhiều khiến lưỡi dao bị lệch, hãy đặt lại vị trí lưỡi dao cho phù hợp.
Đóng nắp cối và lắp thân máy. Kiểm tra các bộ phận đã được lắp đúng khớp hay chưa.

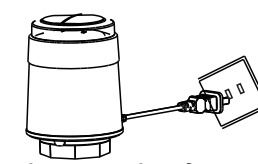

Dùng tay giữ vững máy và nhấn nút nguồn để máy hoạt động. Thả nút nguồn để ngừng xay.
Tham khảo hướng dẫn phía trên về thời gian xay của từng loại thực phẩm nhất định.

- i Lưu ý:**
Không xay liên tục quá 30 giây để đảm bảo tuổi thọ của máy.
Nếu xay liên tục trong 30 giây, hãy để máy nghỉ 2 phút sau đó tiếp tục xay.

Khi ngừng xay, không tháo cối xay ngay lập tức mà đợi lưỡi dao ngừng quay. Sau đó lần lượt tháo dây điện trước và tháo cối xay.
Mở cối, tháo lưỡi dao và lấy thức ăn ra ngoài (cẩn thận khi thao tác với lưỡi dao vì có thể gây đứt tay).

- i Tips:**
Có thể vệ sinh các bộ phận cối xay, nắp và lưỡi dao bằng nước nóng (dưới 50 độ C)

• Hướng dẫn sử dụng

Vui lòng tham khảo bảng thông tin dưới đây để sử dụng thiết bị một cách phù hợp.



Loại thực phẩm	Số lượng	Thời gian xay tối đa (giây)	Lưu ý
Thịt heo/thịt bò	ít hơn 800g (cắt thành từng miếng nhỏ khoảng 20x02x50mm)	30s	Cần lọc xương và loại bỏ gân
Tỏi	300g	15s	
Tiêu hạt	300g	15s	
Cà rốt	300g (cắt thành từng miếng nhỏ khoảng 20x02x50mm)	15s	
Rau cần tây	300g	15s	

- i Lưu ý:**
Bảng thông tin trên chỉ mang tính chất tham khảo.
Không nên bỏ thực phẩm quá nhiều, vượt quá vạch giới hạn.

- i Gợi ý**
Sau khi sử dụng, bạn có thể cho một ít nước ấm và chất tẩy rửa nhẹ vào bên trong và cho máy xay trong vài giây để vệ sinh.

Thông số kỹ thuật

Tên sản phẩm	DỤNG CỤ XAY THỰC PHẨM
Mã sản phẩm	QSJ-B02Q1
Điện áp/Tần số định mức	220V~ 50Hz
Công suất	300W
Dung tích	2L
Thời gian xay liên tục	≤30s
Thời gian nghỉ	≥2 minutes
Kích thước	219x175x258mm
Tốc độ xoay (vòng/phút)	2145r/min~4050r/min

Vệ sinh và bảo trì

- Rút điện thiết bị sau khi sử dụng xong

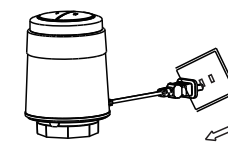

- Nên mang găng tay và thao tác cẩn trọng khi vệ sinh lưỡi dao.

- i Lưu ý:**
Có thể tháo lưỡi dao rời chứ không thể tháo dao tích hợp trên trụ.

Minh họa cách tháo lưỡi dao rời

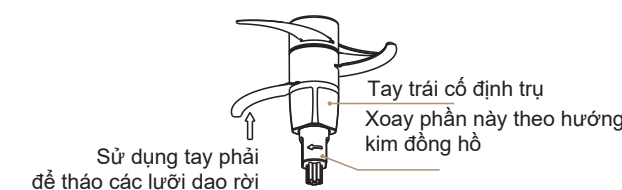

- Lắp lại lưỡi dao sau khi vệ sinh và sấy khô. Cẩn trọng khi thao tác với lưỡi dao để tránh bị thương.
- Sử dụng miếng bọt biển hoặc vải mềm và chất tẩy rửa nhẹ để vệ sinh các bộ phận của máy xay. Không dùng miếng chà kim loại để làm sạch cối và các bộ phận khác.
- Không ngâm thân máy trong nước. Dùng khăn ẩm để lau sạch vết bẩn bên ngoài thân máy/ Không xả nước trực tiếp vào thân máy để tránh hư hỏng mạch điện bên trong.
- Vệ sinh và bảo quản thiết bị ở nơi khô ráo, thoáng mát nếu không sử dụng trong một thời gian dài.

Các vấn đề thường gặp

Vấn đề phổ biến	Nguyên nhân	Cách giải quyết
Kết nối điện nhưng không hoạt động	Nắp dây chưa đúng khớp	Đóng lại nắp cho đúng khớp.
Máy dừng hoạt động đột ngột	1. Điện áp quá thấp 2. Động cơ chuyển sang trạng thái tự bảo vệ do nhiệt độ cao	1. Kiểm tra điện áp 2. Cho máy nghỉ 30 phút rồi sử dụng lại
Máy phát ra mùi khét sau khi sử dụng	Hiện tượng bình thường khi lần đầu sử dụng	Nếu hiện tượng này kéo dài, hãy đến trung tâm BH để được hỗ trợ
Động cơ ồn và rung bất thường	1. Trụ dao lắp chưa đúng cách 2. Thiết bị đặt trên mặt nghiêng, không vững 3. Điện áp quá cao 4. Quá nhiều thực phẩm	1. Bỏ thực phẩm ra ngoài và lắp lại trụ dao cho đúng khớp. 2. Đặt thiết bị trên mặt phẳng vững, ổn định 3. Kiểm tra điện áp 4. Ngắt điện và bỏ bớt thực phẩm ra, chỉ để lại lượng phù hợp

- i Lưu ý**
Vui lòng liên hệ trung tâm bảo hành nếu thiết bị gặp phải các vấn đề ngoài bảng thông tin trên. Không tự ý tháo rời hay sửa chữa thiết bị.