

comfee'



Máy rửa chén

HƯỚNG DẪN SỬ DỤNG

Kiểu máy

CDWEF1401HB-W-VN

- Chân thành cảm ơn quý khách đã tin nhiệm và chọn mua sản phẩm COMFEE.
- Quý khách vui lòng đọc kỹ hướng dẫn sử dụng này trước khi sử dụng.
- Hãy cất giữ hướng dẫn này để tham khảo về sau.

LỜI CẢM ƠN

Cảm ơn vì đã lựa chọn sản phẩm Comfee! Trước khi sử dụng sản phẩm mới này, vui lòng đọc kỹ hướng dẫn sử dụng để hiểu rõ cách vận hành an toàn các chức năng và tính năng của sản phẩm.

MỤC LỤC

LỜI CẢM ƠN.....	1
CHỈ DẪN AN TOÀN.....	2
KÍCH THƯỚC SẢN PHẨM.....	8
MÔ TẢ CÁC BỘ PHẬN	10
CHỈ DẪN KHỞI ĐỘNG NHANH.....	11
LẮP ĐẶT SẢN PHẨM.....	12
HƯỚNG DẪN SỬ DỤNG.....	16
CÀI ĐẶT VÀ SỬ DỤNG ỨNG DỤNG	30
VỆ SINH VÀ BẢO DƯỠNG.....	32
XỬ LÝ SỰ CỐ.....	35
ĐIỀU KHOẢN BẢO HÀNH	39

CHỈ DẪN AN TOÀN

Mục đích sử dụng

- Nội dung hướng dẫn sử dụng an toàn dưới đây giúp phòng tránh rủi ro hoặc hư hỏng tiềm ẩn do sử dụng sai cách hoặc không an toàn. Vui lòng kiểm tra bao bì và sản phẩm khi nhận hàng, đảm bảo sản phẩm nguyên vẹn và an toàn để sử dụng. Nếu phát hiện có hỏng hóc, vui lòng liên hệ trung tâm bảo hành.
- Lưu ý không được sửa đổi hoặc thay thế thiết bị để đảm bảo sự an toàn của quý khách. Việc sử dụng không đúng theo chỉ dẫn có thể gây ra hư hỏng và mất hiệu lực bảo hành của thiết bị.

Giải thích các ký hiệu



Nguy hiểm

Ký hiệu này cho biết về khí gas dễ cháy, tiềm ẩn nguy hiểm đối với sức khỏe và tính mạng của nhiều người.



Cảnh báo điện giật

Ký hiệu này cho biết những tiềm ẩn nguy hiểm đối với sức khỏe và tính mạng của nhiều người do điện giật.



Cảnh báo

Ký hiệu này cho biết về mối nguy hiểm có mức độ rủi ro trung bình, nếu không may xảy ra, có thể dẫn đến tử vong hoặc thương tích nghiêm trọng.



Thận trọng

Ký hiệu này cho biết về mối nguy hiểm có mức độ rủi ro thấp, nếu không may xảy ra, có thể dẫn đến thương tích nhẹ hoặc khá nặng.



Chú ý

Ký hiệu này cho biết các thông tin quan trọng (ví dụ như: gây hư hỏng tài sản), nhưng không cảnh báo về nguy hiểm.



Các chỉ dẫn cần tuân thủ

Ký hiệu này cho biết rằng, nhân viên kỹ thuật bảo hành chỉ nên vận hành và bảo dưỡng thiết bị này theo hướng dẫn sử dụng.

Vui lòng đọc kỹ hướng dẫn này trước khi sử dụng/vận hành thiết bị. Hãy lưu giữ sách hướng dẫn gần nơi lắp đặt hoặc cạnh thiết bị nhất có thể để phục vụ mục đích sử dụng sau này.

NGUY HIỂM: Nguy cơ cháy nổ/Vật liệu dễ cháy

- **Khi sử dụng máy rửa chén, vui lòng làm theo các biện pháp phòng ngừa được liệt kê dưới đây:**
- Chỉ nhân viên kỹ thuật có chuyên môn mới được tiến hành lắp đặt và sửa chữa thiết bị.
- Thiết bị này được thiết kế để sử dụng cho mục đích gia dụng.
- Thiết bị có thể được sử dụng bởi trẻ em từ 8 tuổi trở lên và những người bị suy giảm thể chất, giác quan hoặc tinh thần hoặc thiếu kinh nghiệm và kiến thức nếu họ đã được giám sát hoặc hướng dẫn về cách sử dụng thiết bị theo cách an toàn và hiểu được các mối nguy hiểm có liên quan.
- Trẻ em không được chơi đùa với thiết bị này. Trẻ em không được làm vệ sinh và bảo dưỡng nếu không có sự giám sát của người lớn.
- Thiết bị này không dành cho những người (kể cả trẻ em) bị suy giảm thể chất, giác quan hoặc tinh thần hoặc thiếu kinh nghiệm và kiến thức trừ khi họ được người chịu trách nhiệm về sự an toàn của họ giám sát hoặc hướng dẫn sử dụng thiết bị.
- Vật liệu đóng gói có thể gây nguy hiểm cho trẻ em!
- Nên giám sát trẻ em để đảm bảo rằng chúng không nghịch thiết bị.
Chỉ sử dụng thiết bị này trong nhà.
Để tránh nguy cơ bị điện giật, không nhúng thiết bị, dây nguồn hoặc phích cắm vào nước hoặc chất lỏng khác.
- Vui lòng rút phích cắm trước khi vệ sinh và bảo dưỡng thiết bị. Dùng khăn mềm và dung dịch tẩy rửa loại không ăn mòn để vệ sinh, sau đó dùng khăn khô lau lại cho sạch.
- Nếu dây nguồn bị hỏng, hãy liên hệ trung tâm bảo hành hoặc nhân viên có chuyên môn tiến hành thay thế để tránh nguy hiểm.

Hướng dẫn nối đất

- Bắt buộc phải nối đất cho thiết bị. Trong trường hợp xảy ra trục trặc hoặc sự cố, việc nối đất sẽ làm giảm nguy cơ điện giật bằng cách tạo đường dẫn dòng điện có điện trở nhỏ nhất. Phích cắm có dây tiếp đất được kèm theo thiết bị này.
- Ổ cắm sử dụng phải được lắp đặt và có dây nối đất theo các nguyên tắc và quy định tại nơi cư trú, và phải tương thích với phích cắm của thiết bị.
- Trường hợp dây nối đất của thiết bị không được nối đất an toàn sẽ có khả năng dẫn đến nguy cơ điện giật.
- Trong trường hợp không chắc chắn về việc thiết bị đã được nối đất an toàn hay chưa, vui lòng liên hệ với nhân viên kỹ thuật có chuyên môn hoặc trung tâm bảo hành để được xác nhận.
- Không tự ý sửa đổi phích cắm đi kèm thiết bị khi phích cắm này không vừa với ổ cắm.
- Liên hệ nhân viên kỹ thuật có chuyên môn để lắp đặt loại ổ cắm thích hợp.
- Không sử dụng sai mục đích, ngồi lên hoặc đứng trên cửa hay giá để chén đĩa của máy rửa chén.
- Không vận hành máy rửa chén khi các mặt của vỏ bọc bên ngoài máy chưa được đặt đúng vị trí.
- Khi mở cửa máy rửa chén trong lúc máy đang chạy, vui lòng thật chú ý để tránh nước tràn ra ngoài.
- Không đặt vật nặng lên trên hoặc đứng lên trên cửa máy rửa chén khi cửa máy đang mở. Thiết bị có thể nghiêng về phía trước.
- Khi xếp chén đĩa cần rửa, cần chú ý:
 - 1) Sắp xếp đồ dùng sắc nhọn sao cho tránh làm hư hại ron cửa máy rửa chén;
 - 2) Cảnh báo: Dao và các dụng cụ khác có đầu nhọn phải được cho vào giỏ với đầu nhọn hướng xuống dưới hoặc

đặt ở vị trí nằm ngang.

- Một số loại dung dịch hoặc viên rửa chén có tính kiềm mạnh. Khi nuốt phải những chất này, sẽ rất nguy hiểm đối với sức khỏe. Vì vậy, vui lòng để chúng tránh xa trẻ em và tránh để tiếp xúc với da và mắt khi cửa máy rửa chén mở.
- Sau khi máy kết thúc quá trình rửa, cần kiểm tra xem bát đĩa có còn chất tẩy.
- Không cho đồ dùng nhựa vào máy rửa chén, trừ trường hợp hợp đồ dùng đó được chú thích là “an toàn cho máy rửa chén” hoặc có nội dung tương tự.
- Trong trường hợp không có chú thích, vui lòng kiểm tra khuyến nghị của nhà sản xuất.
- Chỉ sử dụng viên rửa chén, dung dịch rửa chén được khuyến dùng cho máy rửa chén tự động.
- Không sử dụng xà bông, bột rửa hoặc nước rửa tay cho máy rửa chén.
- Nên đóng cửa máy rửa chén để đề phòng vấp ngã.
- Trong quá trình lắp đặt, không được uốn cong hoặc đè bẹp quá mức dây nguồn để tránh gây nguy hiểm.
- Không tự ý sửa đổi bảng điều khiển.
- Sử dụng bộ ống nước mới để nối máy rửa chén với van đường nước chính. Không nên tái sử dụng bộ ống cũ.
- Để tiết kiệm năng lượng, ở chế độ chờ, thiết bị sẽ tự động tắt sau 15 phút mà không cần bất kỳ thao tác nào của người dùng.
- Số lượng chén đĩa tối đa sử dụng trong máy là 14 bộ.
- Áp lực nước đầu vào tối đa cho phép là 1MPa.
- Áp lực nước đầu vào tối thiểu cho phép là 0,04MPa.

Cách xử lý

- Vui lòng gửi các vật liệu bao gói và thiết bị đến các đơn vị tái chế khi muốn thải bỏ chúng.
Hãy cắt đứt sợi cáp dây nguồn và phá hỏng khoá cửa máy rửa chén trước khi gửi đi tái chế.
- Vật liệu thùng giấy được sản xuất từ giấy tái chế và nên được thải bỏ tại điểm thu gom giấy tái chế.
- Bằng việc đảm bảo rằng thiết bị này được thải bỏ đúng cách, quý khách đã góp phần ngăn chặn những tác động tiêu cực có thể xảy ra của việc thải bỏ thiết bị không đúng cách đối với môi trường và sức khỏe của con người.
- Để biết thêm thông tin chi tiết về việc tái chế thiết bị, vui lòng liên hệ với cơ quan chức năng và cơ sở xử lý rác thải gia dụng tại địa phương.
- **XỬ LÝ RÁC THẢI: Không thải bỏ thiết bị này chung với rác thải thông thường. Rác thải khác loại phải được xử lý riêng biệt.**

KÍCH THƯỚC SẢN PHẨM

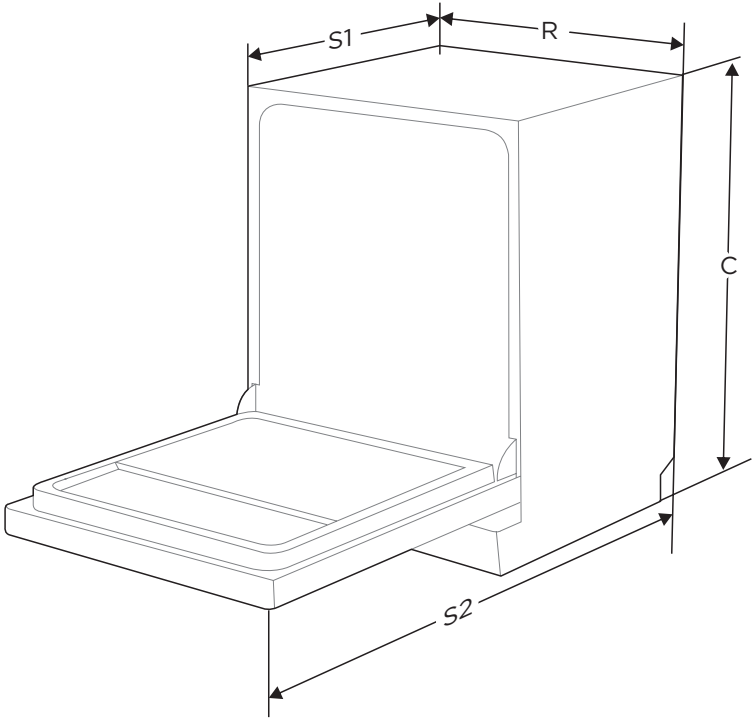

Chiều cao (C)	775 mm
Chiều rộng (R)	598mm
Chiều sâu (S1)	600 mm (cửa đóng)
Chiều sâu (S2)	1105 mm (cửa mở 90°)

Thông số kỹ thuật

Nhà sản xuất	COMFEE
Kiểu máy/Mô tả	CDWEF1401HB-W-VN
Công suất rửa tiêu chuẩn (Bộ)	14
Kích thước (mm)	598 (Rộng) x 775 (Cao) x 600 (Sâu)
Điện áp định mức	220-240 V
Tần số định mức	50Hz
Công suất định mức	1760-2100 W
Lượng nước tiêu thụ	14,1 L
Điện năng tiêu thụ	1,049 kWh
Chế độ điều khiển	Điện tử
Mức độ chống thấm nước	IPX1
Tiêu thụ điện năng trong trạng thái tắt	2W
Tiêu thụ điện năng trong trạng thái chờ	2W
Mức độ tiếng ồn	51 dB(A) re 1 pW
Lắp ráp	Đứng độc lập
Có thể được lắp âm	CÓ
Áp lực nước (áp lực dòng chảy)	0,04 - 1.0 MPa = 0,4 - 10 bar

MÔ TẢ CÁC BỘ PHẬN

Sản phẩm

● CHÚ Ý

Để đạt hiệu quả tốt nhất trong quá trình sử dụng máy rửa chén, vui lòng đọc toàn bộ hướng dẫn sử dụng dưới đây trước lần đầu sử dụng máy.

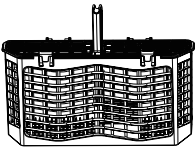
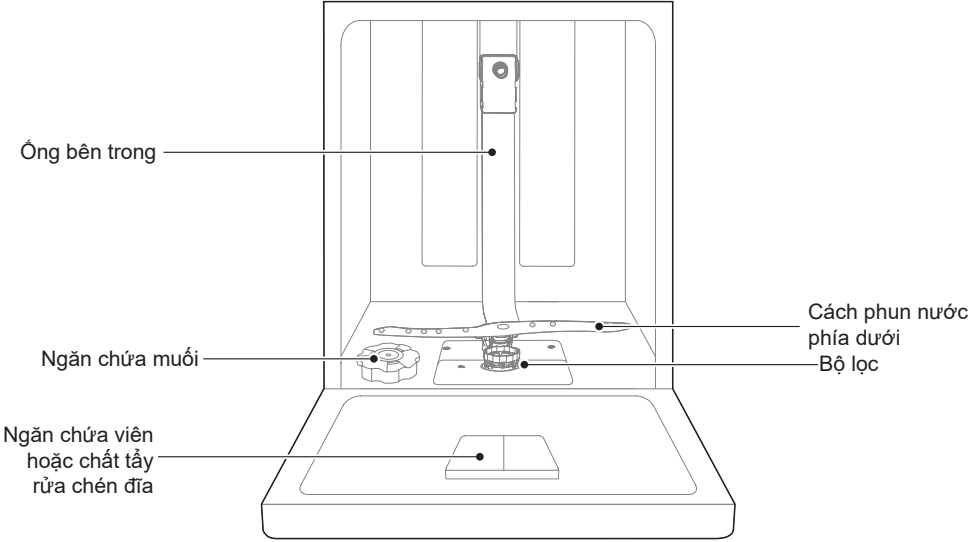

Giỏ đựng dao kéo

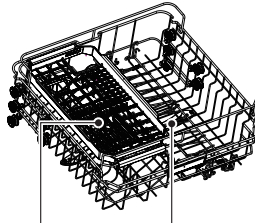

Giỏ đựng dao kéo

Cách phun nước phía trên

Giỏ đựng phía trên

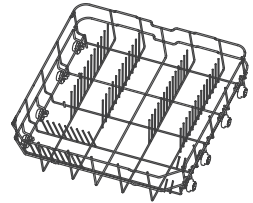

Giỏ đựng phía dưới

● CHÚ Ý

Hình ảnh chỉ mang tính chất minh họa, hãy xem trên sản phẩm thực tế.

CHỈ DẪN KHỞI ĐỘNG NHANH

Để biết các chỉ dẫn chi tiết, vui lòng đọc phần nội dung tương ứng nêu trong sách hướng dẫn sử dụng.

1. Lắp đặt máy rửa chén

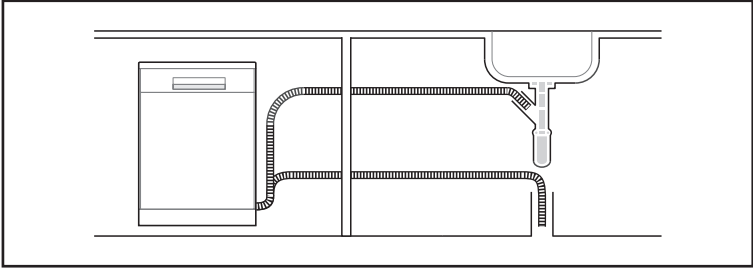

2. Gạt bỏ vụn thức ăn thừa ra khỏi chén đĩa,... trước khi rửa

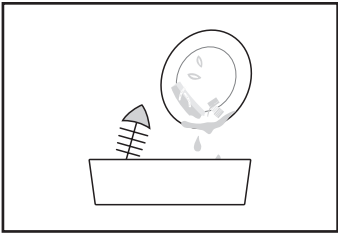

3. Xếp chén đĩa vào giỏ đựng.

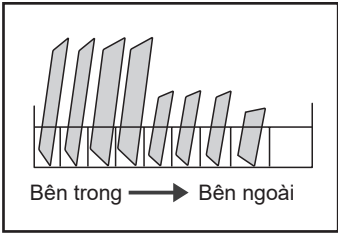

4. Cho viên hoặc dung dịch rửa bát và nước trợ xả vào ngăn chứa.

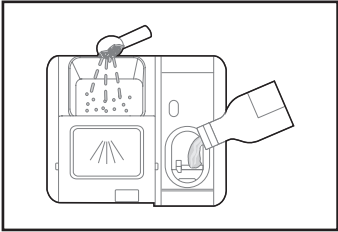

5. Chọn chế độ phù hợp và khởi động máy rửa chén.

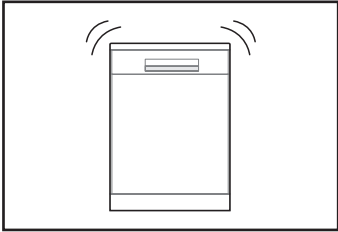

LẮP ĐẶT SẢN PHẨM

⚠ CẢNH BÁO



Nguy cơ điện giật

Ngắt nguồn điện trước khi lắp đặt.

Nếu không thực hiện điều này, sẽ có nguy cơ tử vong hoặc điện giật.

⚠ Chú ý

Việc lắp đặt các đường ống nước và thiết bị điện nên được thực hiện bởi nhân viên có chuyên môn.

Đấu nối nguồn điện

⚠ CẢNH BÁO

Vì sự an toàn cá nhân:

Vui lòng không sử dụng dây điện nối dài hoặc phích cắm điện chuyển đổi cho thiết bị này.

Trong mọi trường hợp, không được cắt hoặc tháo dây nối đất ra khỏi dây nguồn.

Yêu cầu về điện

Vui lòng xem nhãn sản phẩm để biết điện áp định mức và đầu nối máy rửa chén với nguồn điện thích hợp. Khuyến dùng cầu chì 10A/13A/16A, cầu chì thời gian trễ và cầu dao riêng cho máy rửa chén này.

Đấu nối điện

Đảm bảo điện áp và tần số của nguồn điện tương ứng với điện áp và tần số trong bảng thông số kỹ thuật. Chỉ cắm phích cắm vào ổ cắm điện đã được nối đất đúng cách. Nếu ổ cắm điện không tương thích với phích cắm, vui lòng thay thế ổ cắm, việc thay thế ổ cắm sẽ tốt hơn việc sử dụng bộ chuyển đổi hoặc thiết bị tương tự vì chúng có thể gây quá nhiệt và bùng.

⚠ Đảm bảo thiết bị được nối đất đúng cách trước khi sử dụng

Cấp nước và xả nước

Kết nối ống cấp nước

Nối ống cấp nước với đầu có ren 3/4 (inch) và đảm bảo đường ống được gắn chặt vào đúng vị trí.

Nếu đường ống còn mới hoặc đã lâu không sử dụng, vui lòng vận nước xả đường ống cho đến khi nước không còn cặn bẩn. Biện pháp phòng ngừa này là cần thiết để tránh nguy cơ nước đầu vào bị tắc và làm hỏng thiết bị.

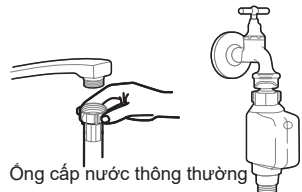

Ống cấp nước thông thường

Ống cấp nước an toàn

Giới thiệu về ống cấp nước an toàn

Ống cấp nước an toàn sẽ có hai lớp. Trong trường hợp ống cấp nước bị vỡ, và trong trường hợp khoảng không giữa ống cấp nước và ống nhựa xoắn bên ngoài bị ngập nước, thì hệ thống sẽ can thiệp bằng cách chặn dòng nước chảy vào.

Cách lắp ống cấp nước an toàn

1. Kéo ống cấp nước an toàn ra khỏi ngăn chứa ở phía sau máy rửa bát.
2. Siết chặt các vít của ống cấp nước an toàn vào vòi nước bằng ren 3/4 inch.
3. Đảm bảo đã mở vòi nước hoàn toàn trước khi khởi động máy rửa bát.

Cách tháo ống cấp nước an toàn

1. Tắt vòi nước.
2. Tháo ống cấp nước an toàn ra khỏi vòi.

Cách lắp ống xả

Lắp ống xả vào đường ống thoát nước có đường kính tối thiểu 4 cm hoặc để ống xả chảy thẳng vào bồn rửa. Lưu ý không để ống thoát nước bị uốn cong hoặc bị gấp khúc. Chiều cao của đường ống thoát nước phải thấp hơn 1000 mm. Đầu còn lại của ống xả không được ngâm trong nước để tránh nước chảy ngược.

⚠ Vui lòng cố định chắc chắn ống xả ở vị trí A hoặc vị trí B

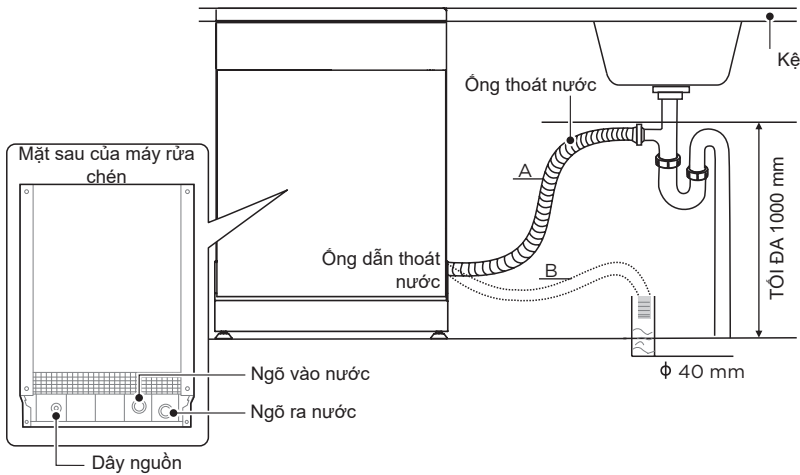

Cách xả hết phần nước thừa trong ống xả

Nếu ống xả được đấu nối với đường ống thoát nước ở vị trí cao hơn 1000 mm, nước xả có thể đọng lại bên trong ống xả. Vì vậy cần xả phần nước thừa này vào bát hoặc khay chứa phù hợp đặt ở bên ngoài và thấp hơn bồn rửa.

Đường thoát nước

Nối ống xả vào đường thoát nước. Ống xả phải được vặn chặt để tránh rò rỉ nước. Đảm bảo rằng ống xả không bị xoắn lại hoặc bị đè lên.

Nối dài ống xả

Trong trường hợp muốn nối dài ống xả, vui lòng lựa chọn loại ống nối có quy cách tương tự. Không được sử dụng ống nối dài quá 4 m để tránh làm giảm hiệu năng của máy rửa bát.

Cách lắp Bộ thoát xi phông

Đầu ống xả phải ở độ cao dưới 1000 mm (tối đa) tính từ đáy máy rửa chén.

Đặt thiết bị

Đặt thiết bị vào vị trí đã xác định trước. Lưu ý đặt thân máy dựa vào tường phía sau, và 2 mặt bên của máy song song với tường hoặc tủ bếp sát thân máy. Máy rửa bát được trang bị đi kèm ống cấp nước và ống xả. Các loại ống này có thể được thay đổi vị trí sang bên trái hoặc bên phải tùy thuộc vào việc lắp đặt máy sao cho phù hợp.

Điều chỉnh cân bằng cho thiết bị

Sau khi thiết bị được đặt vào vị trí để chỉnh cân bằng, quý khách có thể xoay chân vít ở chân máy để nâng hoặc hạ chiều cao của máy. Thiết bị không được nghiêng quá 2° trong mọi trường hợp.

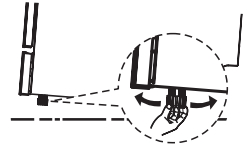

Lắp máy đứng độc lập

Loại 1: Lắp thiết bị vào tủ có sẵn

Chiều cao của máy rửa bát là 775 mm và được thiết kế để có thể lắp máy vào tủ bếp có sẵn với cùng chiều cao trong phòng bếp kiểu hiện đại. Có thể điều chỉnh phần chân máy để đạt được chiều cao mong muốn.

Mặt trên của máy rửa chén được thiết kế nhiều lớp với khả năng cách nhiệt, chống trầy xước và chống bám bẩn, vì vậy quý khách không cần tốn công chăm sóc cẩn thận cho khu vực này.

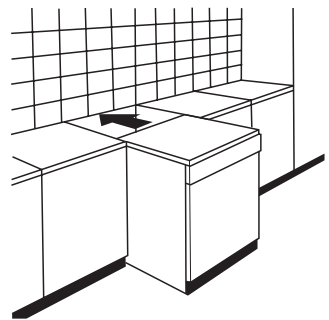

Loại 2: Lắp dưới kệ có sẵn trong phòng bếp

(Khi lắp bên dưới kệ có sẵn)

Trong hầu hết phòng bếp kiểu hiện đại, chỉ có một vị trí có thể lắp tủ và thiết bị điện. Trong trường hợp này, vui lòng tháo mặt trên của máy rửa chén bằng cách vận các vít ở cạnh sau của mặt trên (a).

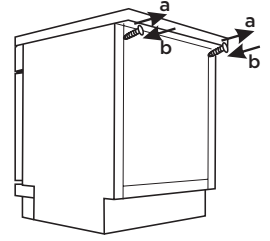

⚠️ Chú ý

Sau khi gỡ mặt trên của máy rửa chén, phải vận chặt các vít bên dưới mép sau của mặt trên này (b).

Chọn vị trí tốt nhất cho máy rửa bát

Vị trí lắp đặt của máy rửa chén phải ở gần vị trí cấp nước, thoát nước và nguồn điện của phòng bếp.

Hình ảnh minh họa kích thước tủ chứa và vị trí lắp đặt máy rửa chén.

1. Khoảng cách giữa mặt trên của máy rửa chén với mặt trên của tủ chứa là dưới 5mm, và cánh cửa bên ngoài máy rửa bát phải song song với tủ chứa.

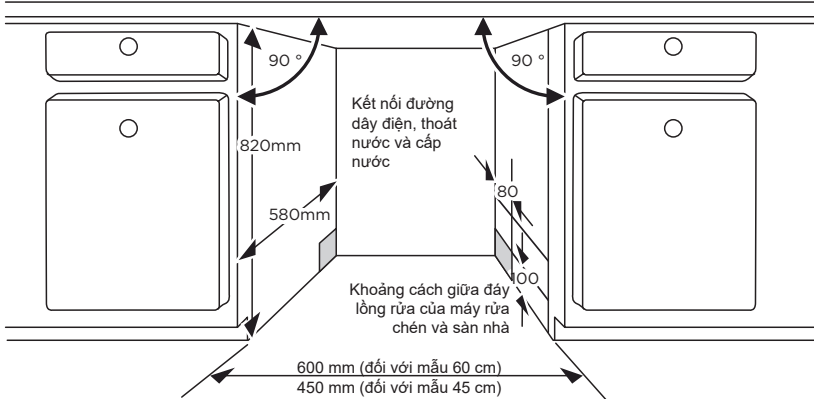

2. Nếu máy rửa bát được lắp đặt ở góc của tủ chứa, cần đảm bảo có khoảng trống để mở được cửa của máy rửa chén.

⚠️ Quý khách có thể khoét một lỗ ở mặt tủ bên trong để luồn dây điện theo vị trí tương ứng của nguồn điện.

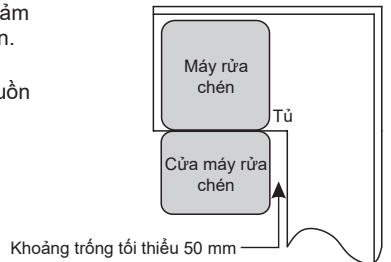





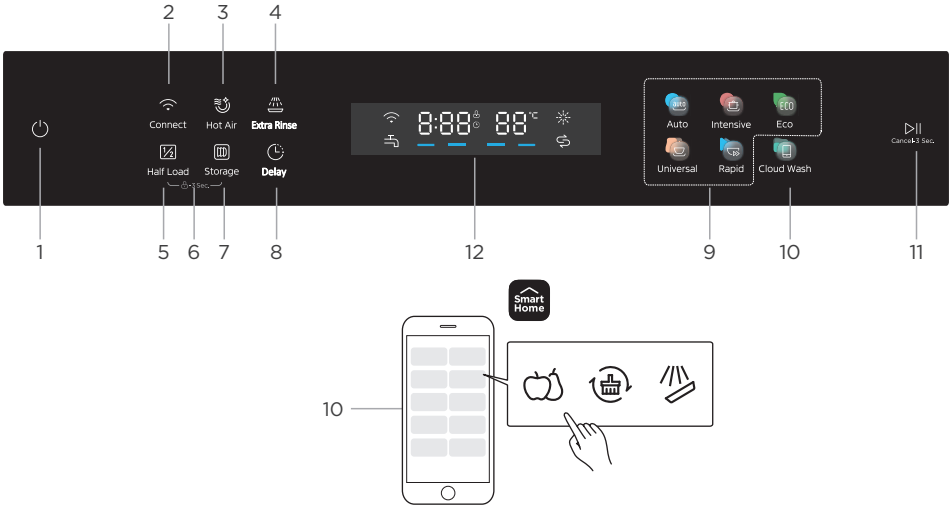













HƯỚNG DẪN SỬ DỤNG

Bảng điều khiển



		Mô tả
1	Nút Power (Nguồn)	<ul style="list-style-type: none"> • Ấn nút này để bật nguồn máy rửa chén.
2	Connect (Kết nối mạng internet không dây)	<ul style="list-style-type: none"> • Giữ nút này hơn 3 giây. Sau một tiếng "bíp" ngắn, biểu tượng bắt đầu sáng chớp tắt, thiết bị đang kết nối với Ứng dụng điều khiển từ xa. • Đèn báo sáng chớp tắt báo hiệu máy rửa chén đang chờ kết nối. • Đèn báo sáng chớp tắt nhanh báo hiệu máy rửa chén đang kết nối. • Đèn báo luôn sáng báo hiệu máy rửa chén đã được kết nối với mạng internet không dây. • Ngắt kết nối internet không dây: Khi tắt nguồn máy rửa chén, hãy nhấn và giữ nút Connect (Kết nối mạng internet không dây) trong 10 giây để ngắt kết nối internet không dây. Lặp lại thao tác này để bật kết nối mạng internet không dây. • Ngắt kết nối internet không dây: Khi bật nguồn máy rửa chén, hãy nhấn và giữ nút Connect (Kết nối mạng internet không dây) trong 15 giây để ngắt kết nối. • Đèn báo kết nối: Nếu kết nối mạng không thành công, đèn báo biểu tượng mạng internet không dây sẽ tự động tắt sau 10 phút.
3	Hot Air (Hơi nóng)	<ul style="list-style-type: none"> • Chức năng sấy khô bằng hơi nóng sẽ liên tục đưa hơi nóng vào lồng rửa bên trong để làm khô bát đĩa.
4	Extra Rinse (Xả thêm)	<ul style="list-style-type: none"> • Thêm một lần xả nữa vào quy trình rửa.









		Mô tả
5	 Half Load (Nửa công suất)	<ul style="list-style-type: none"> Khi máy rửa chén chỉ có khoảng hoặc ít hơn một nửa số bát đĩa mặc định, quý khách có thể chọn chức năng này để tiết kiệm điện và nước. (Không thể sử dụng chế độ này cùng lúc với chế độ rửa nhanh.)
6	 Child lock (Khóa trẻ em)	<ul style="list-style-type: none"> Chức năng này cho phép người dùng khóa các nút bấm trên bảng điều khiển, ngoại trừ nút Power (Nút nguồn). Chức năng này giúp ngăn việc trẻ em vô tình khởi động máy rửa chén bằng cách ấn các nút trên bảng điều khiển. Để khóa hoặc mở khóa các nút trên bảng điều khiển, ấn và giữ đồng thời nút Half Load (Nửa công suất) và nút Storage (Bảo quản) trong 3 giây.
7	 Storage (Bảo quản)	<ul style="list-style-type: none"> Dưới tác động của quạt tuabin, chức năng Bảo quản có thể đạt được hiệu quả sấy khô tốt hơn và giữ không khí trong máy rửa bát được tươi mát. Chức năng Bảo quản được thực hiện sau khi máy rửa bát đã rửa xong và có thể chạy trong tối đa 72 giờ. Không thể sử dụng chức năng Bảo quản khô khi chọn chức năng Rửa nhanh hoặc Rửa hoa quả.
8	 Delay (Hẹn giờ)	<ul style="list-style-type: none"> Ấn nút để tăng thời gian bắt đầu Hẹn giờ. Có thể Hẹn giờ tối đa 24 giờ đối với một chu kỳ, mỗi lần Hẹn giờ là 1 tiếng.
9 Nút chế độ	 Auto (Tự động)	<ul style="list-style-type: none"> Chức năng rửa cảm biến tự động cho đồ sành sứ bị bẩn ít, bẩn vừa hoặc bẩn nhiều, kể cả trong trường hợp có thức ăn khô bám trên đồ dùng.
	 Intensive (Tăng cường)	<ul style="list-style-type: none"> Dành cho đồ sành sứ siêu bẩn, và xoong, chảo, đĩa,...bẩn vừa, kể cả trong trường hợp có thức ăn khô bám trên đồ dùng.
	 ECO (TIẾT KIỂM ĐIỆN)	<ul style="list-style-type: none"> Đây là chế độ tiêu chuẩn, phù hợp để rửa chén đĩa bẩn vừa. Đây cũng là chế độ hiệu quả nhất xét về tổng mức tiêu thụ điện và nước để rửa sạch chúng.
	 Universal (Rửa cơ bản)	<ul style="list-style-type: none"> Dành cho đồ dùng bẩn vừa như nồi, đĩa, ly và chảo bẩn ít.
	 Rapid (Rửa nhanh)	<ul style="list-style-type: none"> Thời gian rửa ngắn hơn đối với đồ dùng bẩn ít không cần sấy khô.
10 Rửa theo ứng dụng	 Cloud wash (Rửa theo ứng dụng)	<ul style="list-style-type: none"> Chế độ này bao gồm nhiều chế độ rửa hoặc chức năng khác nhau được chọn trên ứng dụng. Ấn nút này để chọn chế độ rửa cuối cùng được kích hoạt trên ứng dụng. Nếu chế độ rửa chưa được kích hoạt trong ứng dụng, chế độ Rửa trái cây sẽ được kích hoạt theo mặc định.
	 Fruits (Rửa trái cây)	<ul style="list-style-type: none"> Dành cho việc rửa bề mặt các loại trái cây có kích cỡ nhất định như táo, nho. Không thích hợp cho các trái cây mềm như dâu tây.
	 Self Clean (Tự vệ sinh)	<ul style="list-style-type: none"> Chế độ này giúp vệ sinh hiệu quả máy rửa chén.
	 Soak (Ngâm)	<ul style="list-style-type: none"> Dành cho việc rửa bát đĩa muốn rửa vào cuối ngày.
11	 Start/Pause (Khởi động/Tạm dừng)	<ul style="list-style-type: none"> Sau khi lựa chọn chế độ và chức năng hoặc cài đặt thời gian hẹn giờ, ấn nút này để bắt đầu. Khi chế độ rửa đang chạy bị tạm dừng do mở cửa đột ngột, ấn và giữ nút này trong 3 giây để hủy chế độ và chức năng hiện tại.

		Mô tả
12 Màn hình hiển thị	 Water Faucet (Vòi nước)	<ul style="list-style-type: none"> Nếu đèn báo “” sáng lên, nước không chảy vào máy rửa chén.
	 Rinse Aid (Nước trợ xả)	<ul style="list-style-type: none"> Nếu đèn báo “” sáng lên, máy rửa chén sắp hết nước trợ xả và cần được bổ sung thêm.
	 Salt (Muối)	<ul style="list-style-type: none"> Nếu đèn báo “” sáng lên, máy rửa chén sắp hết muối và cần được bổ sung thêm.
	 8:88	<ul style="list-style-type: none"> Hiển thị thời gian nhắc nhở, thời gian hẹn giờ, mã lỗi,...
	 88 °C	<ul style="list-style-type: none"> Hiển thị nhiệt độ cao nhất trong quá trình rửa chính.

Các chương trình

Bảng dưới đây cho biết từng chương trình phù hợp và lượng dung dịch hoặc viên rửa bát cần thiết đối với các mức độ khác nhau của lượng thức ăn thừa. Bảng này cũng cho biết nhiều thông tin khác nhau về các chương trình. Mức tiêu thụ và thời gian của từng chương trình chỉ mang tính tượng trưng, ngoại trừ chế độ ECO.

(●) cho biết chế độ này sử dụng nước trợ xả trong lần xả cuối cùng.

Chương trình	Mô tả chu kỳ	Viên hoặc nước rửa trắng/rửa chính	Thời gian rửa (phút)	Điện năng tiêu thụ (kWh)	Nước (L)	Nước trợ xả
 Auto (Tự động)	Rửa trắng (45°C) Rửa (45-55°C) Rửa sạch (70°C) Sấy khô	$\frac{3/29,5g}{1 \text{ hoặc } 2 \text{ viên}}$	145-210	1,21-1,57	10,8-14,5	●
 Intensive (Tăng cường)	Rửa trắng (55°C) Rửa (65°C) Rửa sạch (50°C) Rửa sạch (50°C) Rửa sạch (72°C) Sấy khô	$\frac{3/29,5g}{1 \text{ hoặc } 2 \text{ viên}}$	180	1,916	20,8	●
 ECO (TIẾT KIỆM ĐIỆN)	Rửa trắng Rửa (48°C) Rửa sạch Rửa sạch (60°C) Sấy khô	$\frac{5/27,5g}{1 \text{ hoặc } 2 \text{ viên}}$	220	1,049	14,1	●
 Universal (Rửa cơ bản)	Rửa (65°C) Rửa sạch (50°C) Rửa sạch (50°C) Rửa sạch (70°C) Sấy khô	$\frac{3/29,5g}{1 \text{ viên}}$	115	1,486	14,0	●
 Rapid (Rửa nhanh)	Rửa (45°C) Rửa sạch (45°C)	15g	29	0,750	10,5	○
 Fruits (Rửa trái cây)	Rửa trắng (36°C) Rửa trắng	/	12	0,160	7,2	○
 Self Clean (Tự vệ sinh)	Rửa (70°C) Rửa sạch Rửa sạch (65°C) Sấy khô	15g	135	1,250	10,6	●
 Soak (Ngâm)	Rửa trắng Rửa trắng	/	15	0,025	8,6	○

Chuẩn bị và xếp chén đĩa

Nên mua đồ dùng có thể sử dụng cho máy rửa bát.

Vui lòng chọn chương trình có nhiệt độ thấp nhất có thể cho mỗi loại đồ khác nhau,

Để tránh hư hỏng, không lấy ly và dao kéo ra khỏi máy rửa chén ngay sau khi chương trình kết thúc.

Không sử dụng thiết bị để rửa dao kéo/chén đĩa dưới đây:

Dao kéo có tay cầm bằng gỗ, sứ, sứ men hoặc xà cừ

Đồ nhựa không chịu nhiệt

Dao kéo cũ có các bộ phận được dán bằng keo không chịu nhiệt

Các loại dao kéo hoặc chén đĩa gắn với nhau theo khối

Các loại đồ dùng bằng thiếc hoặc đồng

Cốc thủy tinh

Các loại đồ dùng bằng thép dễ bị rỉ sét

Đĩa gỗ

Các loại đồ dùng làm từ sợi tổng hợp

Một số đồ dùng có thể bị ảnh hưởng bởi máy rửa chén

Một số loại kính có thể bị xỉn màu sau nhiều lần rửa

Các bộ phận bằng bạc và nhôm của đồ dùng có xu hướng đổi màu trong quá trình rửa

Hoa văn trang men có thể phai màu nếu rửa máy thường xuyên

Lời khuyên cho quý khách khi xếp đồ dùng vào máy rửa chén

Vét sạch phần thức ăn thừa trên chén đĩa. Ngâm nước làm mềm phần thức ăn bị cháy trên xoong nồi. Không cần thiết phải tráng chén đĩa dưới vòi nước chảy.

Để máy rửa chén hoạt động tốt nhất, vui lòng làm theo hướng dẫn xếp chén dưới đây.

(Các tính năng và hình dạng của các giỏ và giỏ dao kéo dưới đây có thể không giống với mẫu máy của quý khách.)

Xếp đồ dùng vào máy rửa chén theo cách sau:

Đối với các đồ dùng như cốc, ly, nôi, chảo,... phải úp mặt đồ dùng hướng xuống dưới.

Đối với đồ dùng có đường cong hoặc có rãnh, nên xếp nghiêng để nước có thể chảy ra.

Tất cả đồ dùng được xếp chồng lên nhau chắc chắn và không được rơi.

Tất cả đồ dùng được đặt sao cho các đầu vòi phun có thể xoay tự do trong khi rửa.

Úp mặt các đồ dùng rỗng bên trong như cốc, ly, chảo,... hướng xuống dưới để nước đọng lại trong ngăn chứa hoặc dưới đáy sâu.

Đối với chén đĩa và dao kéo, không được lồng vào nhau hoặc úp lên nhau.

Để tránh hư hỏng, cốc nên được xếp cách nhau.

Giỏ phía trên được thiết kế để đựng các loại chén đĩa tinh xảo và nhẹ hơn như ly, cốc cà phê và cốc trà.

Đặt dao lưỡi dài theo hướng thẳng đứng có thể gây nguy hiểm!

Các loại dao kéo dài và sắc nhọn như dao tỉa phải được đặt nằm ngang trong giỏ trên.

Vui lòng không xếp quá tải máy rửa chén. Điều này sẽ giúp quý khách sử dụng hiệu quả và tiết kiệm điện cho máy rửa chén.

CHÚ Ý

Không nên rửa những đồ rất nhỏ trong máy rửa chén vì chúng có thể dễ dàng rơi ra khỏi giỏ.

Lấy chén đĩa

Để ngăn nước nhỏ giọt từ giỏ trên xuống giỏ dưới, quý khách nên lấy đồ ở giỏ dưới ra trước, sau đó mới đến giỏ trên.

⚠ CẢNH BÁO



Đồ dùng sẽ nóng sau khi kết thúc chương trình rửa. Để tránh hư hỏng, không lấy ly và dao kéo ra khỏi máy rửa bát trong khoảng 15 phút sau khi chương trình kết thúc.

Xếp đồ rửa vào giỏ trên

Giỏ trên được thiết kế để đựng các loại chén đĩa tinh xảo và nhẹ hơn như ly, tách cà phê, tách trà và đĩa, hoặc đĩa, chén nhỏ và chảo nông lòng không quá bản. Đặt chén đĩa và dụng cụ nấu sao cho chúng không bị di chuyển khi nước phun.



Xếp đồ rửa vào giỏ dưới

Quý khách nên đặt các đồ dùng lớn và khó vệ sinh như nồi, chảo, vung xoong nồi, đĩa và chén ăn vào giỏ dưới, như trong hình dưới đây. Nên đặt đĩa và vung xoong nồi ở rãnh bên cạnh để tránh cản trở chuyển động quay của đầu vòi phun trên.

Khoảng cách khuyến nghị của chén đĩa với khay đựng viên/dung dịch rửa bát là 19 cm. Khoảng cách này giúp đảm bảo khay chứa không bị kẹt trong quá trình nhà chất rửa vào máy.

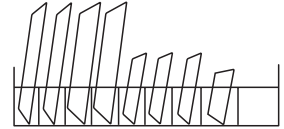

Xếp đồ rửa vào giỏ dao kéo

Dao kéo nên được đặt cách nhau trong những vị trí thích hợp trong giỏ dao kéo. Tránh lồng dao kéo vào nhau để tránh làm giảm hiệu quả vệ sinh của máy rửa chén.

⚠ CẢNH BÁO



Không để đồ dùng rơi xuống đáy của máy rửa chén.
Luôn đặt đồ dùng sắc nhọn sao cho mũi nhọn hướng xuống dưới!

XẾP ĐỒ DÙNG VÀO CÁC GIỎ

Xếp đồ dùng vào máy rửa chén hết công suất sẽ giúp tiết kiệm điện và nước.

1. Giỏ trên:

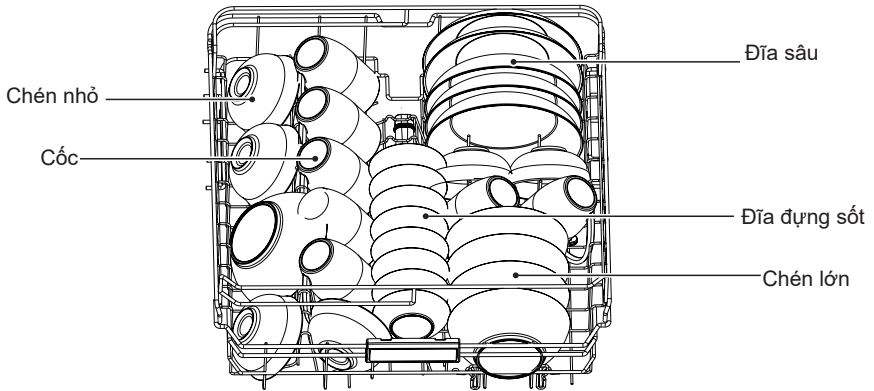

2. Giỏ dưới:

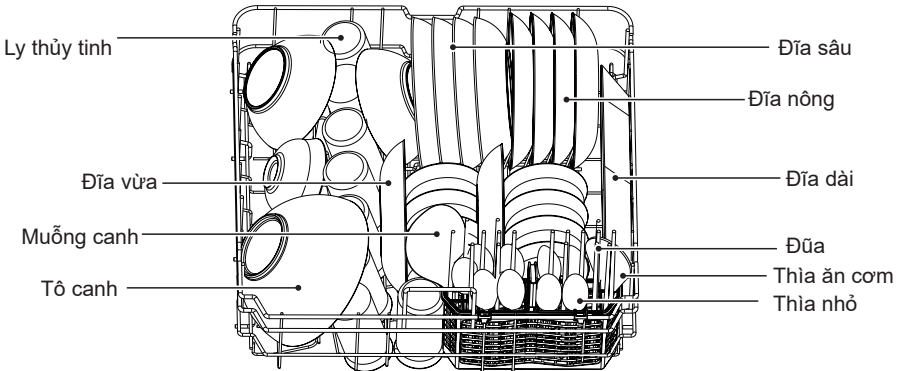

3. Giá để dao kéo:

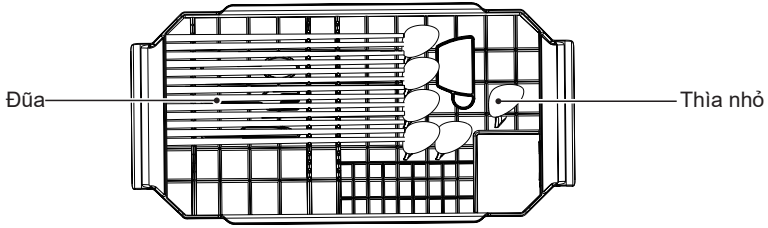

Mẹo xếp đồ dùng vào các giỏ

Điều chỉnh giỏ trên

Chiều cao của giỏ trên có thể dễ dàng điều chỉnh để chứa được các đồ dùng cao hơn ở cả giỏ trên lẫn giỏ dưới.

Để điều chỉnh chiều cao của giỏ trên, vui lòng làm theo các bước sau:

1. Để nâng giỏ trên, đặt tay vào phần giữa mỗi cạnh bên trái và bên phải giỏ, nhấc giỏ lên cho đến khi giỏ được khóa vào vị trí ở trên. Không cần thiết phải nhấc tay cầm điều chỉnh.
2. Để hạ giỏ trên, nhấc các tay cầm điều chỉnh ở mỗi bên để thả giỏ và hạ xuống vị trí thấp hơn.

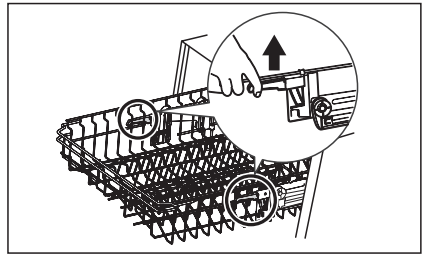
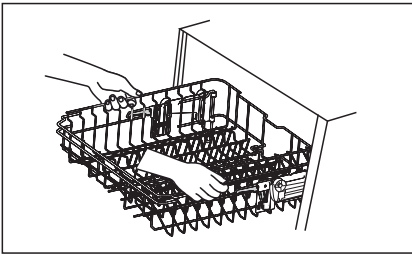

Bổ sung muối vào khoang chứa muối

● CHÚ Ý

Nếu mẫu máy của quý khách không trang bị khoang đựng muối làm mềm nước, vui lòng bỏ qua phần này.

Luôn sử dụng muối dành cho máy rửa chén.

Độ cứng của nước sẽ có sự khác biệt nhất định giữa các nơi khác nhau. Nếu máy rửa chén sử dụng nước cứng, cặn sẽ hình thành trên chén đĩa và đồ dùng.

Thiết bị này được thiết kế với khoang chứa muối làm mềm nước để loại bỏ vôi và khoáng chất trong nước.

Khoang chứa muối nằm bên dưới giỏ dưới và phải được đổ đầy như hướng dẫn dưới đây:

⚠ CẢNH BÁO

Chỉ sử dụng loại muối được thiết kế riêng cho máy rửa chén!

Mọi loại muối không được thiết kế riêng cho máy rửa chén, đặc biệt là muối ăn, sẽ làm hỏng chức năng làm mềm nước của máy rửa chén. Trong trường hợp hư hỏng do sử dụng muối không phù hợp, nhà sản xuất không đưa ra bất kỳ bảo hành nào cũng như không chịu trách nhiệm cho bất kỳ thiệt hại nào gây ra.

Chỉ đổ đầy muối trước khi chạy một chu kỳ.

Điều này giúp ngăn lượng muối rơi ra ngoài hoặc nước muối bị đổ và đọng lại ở đáy máy rửa chén trong một khoảng thời gian, và có thể gây ăn mòn thiết bị.

Vui lòng làm theo các bước dưới đây để thêm muối cho máy rửa chén:

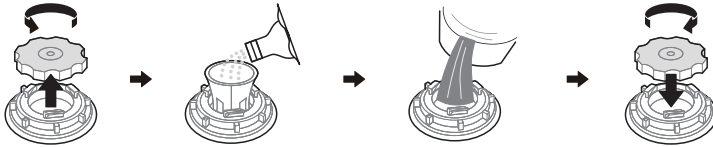

1. Tháo giỏ dưới và vặn nắp khoang chứa muối.
2. Đặt phần cuối của phễu (nếu được trang bị kèm theo thiết bị) vào lỗ và đổ vào khoảng 1,5 kg muối rửa bát.
3. Đổ đầy nước vào khoang chứa muối đến mức tối đa. Điều bình thường nếu có một lượng nhỏ nước chảy ra khỏi khoang chứa muối.
4. Sau khi đổ đầy khoang chứa muối, vặn chặt nắp lại.
5. Đèn cảnh báo mức muối sẽ tắt sau khi khoang chứa muối đã được đổ đầy muối.
6. Ngay sau khi đổ muối vào khoang chứa muối, quý khách nên bắt đầu một chương trình rửa ngắn. Nếu không, hệ thống lọc, bơm hoặc các bộ phận quan trọng khác của máy có thể bị hư hỏng do nước mặn. Trường hợp này sẽ không được bảo hành.

● CHÚ Ý

Khoang chứa muối chỉ được thêm muối khi đèn cảnh báo mức muối trên bảng điều khiển sáng lên. Tùy thuộc vào mức độ hòa tan của muối, đèn cảnh báo mức muối có thể vẫn sáng dù khoang chứa muối đã được đổ đầy.

Nếu không có đèn cảnh báo mức muối trong bảng điều khiển (đối với một số mẫu máy), quý khách có thể ước tính thời điểm đổ muối vào khoang chứa muối làm mềm nước theo chu trình mà máy rửa chén đã chạy.

Nếu muối tràn ra ngoài, vui lòng chạy chương trình ngâm hoặc rửa nhanh để loại bỏ muối.

Khoang chứa muối làm mềm nước

Khoang chứa muối làm mềm nước được thiết kế để loại bỏ các khoáng chất và muối ra khỏi nước, những chất có thể gây bất lợi hoặc ảnh hưởng xấu đến hoạt động của thiết bị.

Càng có nhiều khoáng chất, nước sẽ càng cứng.

Muối làm mềm nước nên được điều chỉnh theo độ cứng của nước tại nơi sinh hoạt của quý khách. Nhà máy nước tại địa phương có thể tư vấn cho quý khách độ cứng của nước tại nơi quý khách sinh sống.

Điều chỉnh lượng muối tiêu thụ

Máy rửa chén được thiết kế để có thể điều chỉnh lượng muối tiêu thụ dựa trên độ cứng của nước được sử dụng. Điều này nhằm mục đích tối ưu hóa và tùy chỉnh mức độ tiêu thụ muối.

Vui lòng làm theo các bước dưới đây để điều chỉnh lượng muối tiêu thụ.

1. Đóng cửa, bật nguồn thiết bị;
2. Trong vòng 60 giây sau khi bật nguồn thiết bị, ấn và giữ nút Cloud wash (Rửa theo ứng dụng) trong hơn 5 giây để bắt đầu chế độ cài đặt làm mềm nước.
3. Ấn lại nút Cloud wash (Rửa theo ứng dụng) để chọn cài đặt phù hợp theo độ cứng của nước tại địa phương, cài đặt sẽ thay đổi theo trình tự sau:
H3->H4->H5->H6->H1->H2->H3;
4. Không thao tác trong 5 giây hoặc ấn nút Power (Nguồn) để kết thúc và thoát khỏi chế độ cài đặt.

ĐỘ CỨNG CỦA NƯỚC				Cấp độ làm mềm nước	Quá trình tái tạo sẽ diễn ra sau mọi chuỗi chương trình X, chương trình hiện tiếp (*)	Lượng muối tiêu thụ (gam/chu kỳ)
Đức °dH	Pháp °fH	Anh °Clarke	Mmol/l			
0 - 5	0 - 9	0 - 6	0 - 0,94	H1	Không tái tạo	0
6 - 11	10 - 20	7 - 14	1,0 - 2,0	H2	10	9
12 - 17	21 - 30	15 - 21	2,1 - 3,0	H3	5	12
18 - 22	31 - 40	22 - 28	3,1 - 4,0	H4	3	20
23 - 34	41 - 60	29 - 42	4,1 - 6,0	H5	2	30
35 - 55	61 - 98	43 - 69	6,1 - 9,8	H6	1	60

Cài đặt theo nhà sản xuất: H3

(*) Mỗi chu kỳ tái tạo mới sẽ tiêu thụ thêm 2,0 lít nước, mức tiêu thụ điện tăng 0,02 kWh và mỗi chương trình của máy rửa bát kéo dài thêm 4 phút.

Chức năng của nước trợ xả và viên/dung dịch rửa bát

Nước trợ xả sẽ được xả vào máy trong lần tráng cuối cùng để ngăn nước hình thành giọt và có thể để lại đốm và vết trên chén đĩa. Nước trợ xả cũng hỗ trợ công đoạn sấy khô bằng cách làm nước không bám vào chén đĩa. Máy rửa chén của này được thiết kế cho loại nước trợ xả dạng lỏng.

⚠ CẢNH BÁO

Chỉ sử dụng nước trợ xả có thương hiệu cho máy rửa bát này. Không đổ bất kỳ chất nào khác như chất tẩy rửa máy rửa chén, dung dịch rửa chén dạng lỏng vào ngăn chứa nước trợ xả. Để tránh làm hỏng thiết bị.

Thời điểm bổ sung thêm nước trợ xả

Thời điểm bổ sung thêm viên/dung dịch rửa chén phụ thuộc vào tần suất rửa chén đĩa và thời gian sử dụng nước trợ xả đã được cài đặt.

Đèn báo lượng nước trợ xả còn ít (🔴) sẽ sáng khi cần thêm nước trợ xả.

Không đổ quá đầy ngăn đựng nước trợ xả.

Chức năng của viên/dung dịch rửa chén

Các thành phần hóa học tạo nên viên/dung dịch rửa chén là những thành phần cần có để loại bỏ, phá vỡ và tẩy trôi tất cả chất bẩn ra khỏi các dụng cụ nấu ăn. Hầu hết các loại viên/dung dịch rửa chén được bán chính thống trên thị trường đều phù hợp để sử dụng cho máy rửa chén này.

⚠ CẢNH BÁO

Sử dụng viên/dung dịch rửa chén đúng cách

Chỉ sử dụng viên/dung dịch rửa chén được sản xuất dành riêng cho máy rửa chén. Bảo quản viên/dung dịch rửa chén được mới và khô ráo.

Không đổ viên/dung dịch rửa chén vào khay đựng viên/dung dịch rửa chén nếu quý khách chưa muốn bắt đầu quy trình rửa.



Viên/dung dịch rửa chén có tính ăn mòn! Giữ viên/dung dịch rửa bát ngoài tầm với của trẻ em.

Bổ sung nước trợ xả

Nước trợ xả sẽ được xả vào máy trong lần tráng cuối cùng để ngăn nước hình thành giọt và có thể để lại đốm và vết trên bát đĩa. Nước trợ xả cũng hỗ trợ công đoạn sấy khô bằng cách làm nước không bám vào bát đĩa. Máy rửa chén này được thiết kế cho loại nước trợ xả dạng lỏng.

1. Tháo nắp ngăn chứa nước trợ xả bằng cách nhấn tay cầm lên.

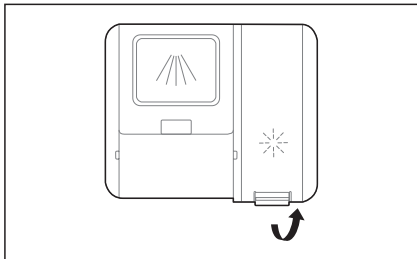

2. Rót nước trợ xả vào ngăn chứa, chú ý không đổ quá đầy.

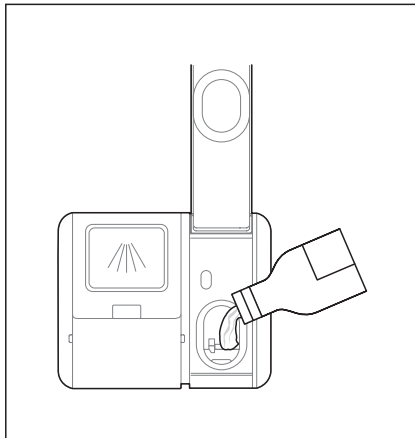

3. Đóng nắp sau khi hoàn thành.

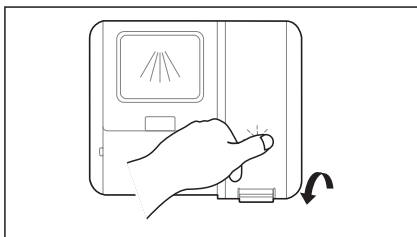

Điều chỉnh ngăn chứa nước trợ xả

Để chức năng sấy khô có kết quả tốt hơn với một lượng nước trợ xả vừa phải, thiết bị này được thiết kế để điều chỉnh mức tiêu thụ theo mong muốn của người dùng. Thực hiện theo các bước dưới đây.

1. Mở cửa và bật thiết bị.
2. Trong vòng 60 giây sau khi thiết bị được bật, ấn và giữ nút Cloud wash (Rửa theo ứng dụng) trong hơn 5 giây, sau đó ấn nút Delay (Trì hoãn) để bắt đầu chế độ đã cài đặt, đèn báo nước trợ xả nhấp nháy ở tần số 1Hz.
3. Ấn nút Cloud wash (Rửa theo ứng dụng) một lần nữa để chọn cài đặt phù hợp theo thói quen sử dụng của quý khách, cài đặt sẽ thay đổi theo trình tự sau: d3->d4->d5->d1->d2->d3. Con số này càng cao, máy rửa bát càng sử dụng nhiều nước trợ xả hơn.
4. Không thao tác trong 5 giây hoặc ấn nút Power (Nguồn) để hoàn tất thiết lập và thoát khỏi chế độ cài đặt.

Cho viên/dung dịch rửa bát vào máy

1. Vui lòng chọn cách mở theo mẫu máy thực tế:
 - A. Mở nắp bằng cách trượt chốt nhả.
 - B. Mở nắp bằng cách ấn chốt nhả xuống.
 - C. Mở nắp bằng cách ấn vào chốt nhả.

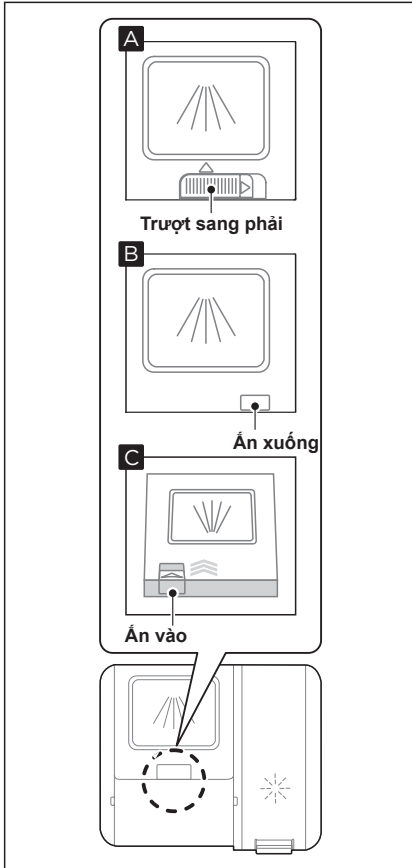

2. Cho viên/dung dịch rửa bát vào khoang lớn hơn (A) cho chế độ rửa chính. Để có kết quả vệ sinh tốt hơn, nhất là khi quý khách có đồ rất bẩn, xin vui lòng đổ một lượng nhỏ của viên/dung dịch rửa bát lên mặt trong cửa máy rửa bát (B). Viên/dung dịch rửa bát bổ sung sẽ được kích hoạt trong giai đoạn Rửa trắng.

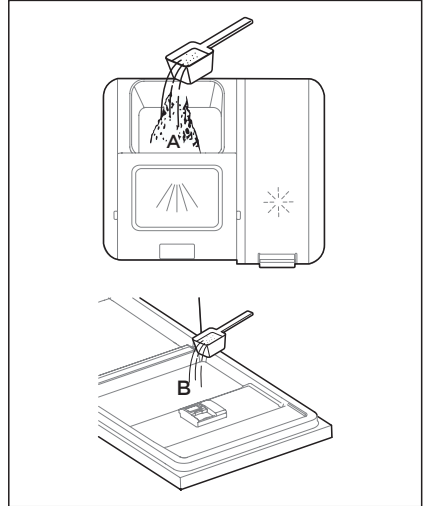

3. Đóng nắp bằng cách trượt về phía trước và sau đó ấn xuống.

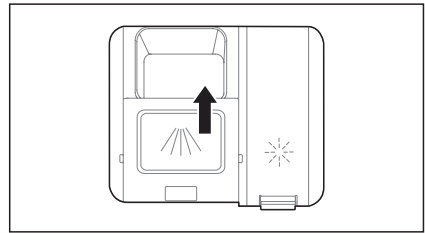

● CHÚ Ý

Vui lòng tuân thủ các khuyến nghị của nhà sản xuất trên bao bì viên/dung dịch rửa bát.

Tiết kiệm điện

1. Việc Rửa trắng bát đĩa sẽ làm tăng tiêu thụ nước và điện, nhà sản xuất không khuyến khích việc này.
2. Nếu sử dụng theo đúng hướng dẫn của nhà sản xuất, việc rửa bát đĩa bằng máy rửa bát gia đình thường tiêu tốn ít điện và nước hơn so với rửa bát bằng tay.

Bắt đầu chương trình rửa

1. Kéo giỏ dưới và trên ra, xếp bát đĩa lên và đẩy hai giỏ về vị trí ban đầu. Nên xếp giỏ dưới trước rồi đến giỏ trên.
2. Cho viên/hoặc dung dịch rửa bát vào ngăn chứa.
3. Cắm phích cắm vào ổ cắm. Hãy xem nguồn điện tham khảo tại trang cuối về "Thông tin sản phẩm".
Đảm bảo rằng nguồn cấp nước được mở ở áp suất tối đa.
4. Đóng cửa, ấn nút Power (Nguồn).
5. Chọn chương trình rửa, đèn báo tương ứng của chương trình đó sẽ bật. Sau đó ấn nút Start/Pause (Khởi động/Tạm dừng), máy rửa bát sẽ bắt đầu chu trình hoạt động sau vài giây.

Thay đổi chương trình khi đang rửa

Chỉ có thể thay đổi chương trình rửa khi chương trình đã chọn mới vận hành được một thời gian ngắn, bởi sau một thời gian nhất định, viên/dung dịch rửa bát sẽ được xả hết vào máy rửa bát hoặc nước hoà tan viên/dung dịch rửa bát sẽ rút hết. Trong trường hợp này, máy rửa bát cần được khởi động lại và phải cho thêm viên/dung dịch rửa chén vào máy. Để cài đặt lại máy rửa bát, xin vui lòng làm theo hướng dẫn dưới đây:

1. Ấn nút Start/Pause (Khởi động/Tạm dừng) để tạm dừng quá trình rửa.
2. Ấn và giữ nút Start/Pause (Khởi động/Tạm dừng) trong hơn 3 giây, máy sẽ ở chế độ chọn chế độ rửa.
3. Chọn chương trình rửa mong muốn.
4. Ấn nút Start/Pause (Khởi động/Tạm dừng), máy rửa bát sẽ khởi động sau vài giây.

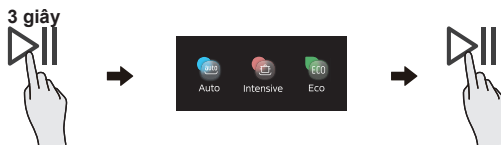

Với bát đĩa bị bỏ quên, phải làm sao?

Có thể thêm bát đĩa cần rửa vào bất kỳ lúc nào trước khi ngăn chứa viên/dung dịch rửa bát mở ra. Trong trường hợp muốn cho thêm bát đĩa, xin vui lòng làm theo các hướng dẫn dưới đây:

1. Ấn nút Start/Pause (Khởi động/Tạm dừng) để tạm dừng quá trình rửa.
2. Sau khi cánh phun nước ngừng quay, quý khách có thể mở cửa hoàn toàn.
3. Bỏ bát đĩa sót lại vào máy rửa bát.
4. Đóng cửa.
5. Ấn nút Start/Pause (Khởi động/Tạm dừng), máy rửa bát sẽ tiếp tục chạy sau 10 giây.

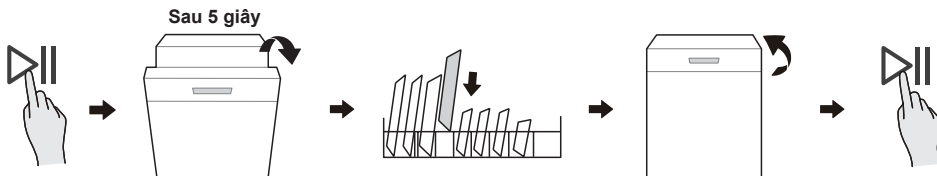

⚠ CẢNH BÁO

Sẽ rất nguy hiểm khi mở cửa giữa chu kỳ vì hơi nước nóng có thể gây bỏng.

CÀI ĐẶT VÀ SỬ DỤNG ỨNG DỤNG

Tải xuống ứng dụng MSmarthome

Trên cửa hàng ứng dụng (Google Play Store, Apple App Store), hãy tìm kiếm "MSmartHome" và tìm ứng dụng MSmartHome. Tải xuống và cài đặt trên điện thoại của bạn. Bạn cũng có thể tải xuống ứng dụng bằng cách quét mã QR bên dưới.



Đăng ký và đăng nhập

Mở ứng dụng MSmarthome và tạo một tài khoản mới để bắt đầu (bạn cũng có thể đăng ký thông qua tài khoản của bên thứ ba). Nếu bạn đã có tài khoản, hãy sử dụng tài khoản đó để đăng nhập.



Kết nối thiết bị của bạn với MSmarthome

1. Vui lòng đảm bảo rằng điện thoại di động của quý khách được kết nối với mạng internet không dây. Nếu chưa được kết nối với mạng internet không dây, vui lòng vào phần Cài đặt để bật mạng internet không dây và bluetooth.
2. Vui lòng bật nguồn thiết bị của bạn.
3. Mở ứng dụng MSmarthome trên điện thoại của bạn.
4. Nếu thông báo "Các thiết bị thông minh được phát hiện gần đó" xuất hiện, hãy nhấn chọn để thêm.
5. Nếu không có thông báo nào xuất hiện, hãy chọn "+" trên trang và chọn thiết bị của bạn trong danh sách các thiết bị lân cận khả dụng. Nếu thiết bị của bạn không được hiện lên, vui lòng thêm thiết bị của bạn theo cách thủ công theo danh mục thiết bị và kiểu thiết bị.
6. Kết nối thiết bị của bạn với mạng internet không dây theo hướng dẫn trên ứng dụng. Nếu kết nối không thành công, vui lòng làm theo hướng dẫn do ứng dụng đề xuất để tiếp tục thao tác.

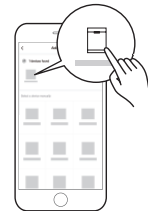

CHÚ Ý

1. Đảm bảo rằng thiết bị của bạn đã được bật nguồn.
2. Giữ điện thoại di động đủ gần với máy rửa bát khi muốn kết nối máy rửa bát với điện thoại.
3. Kết nối điện thoại di động với mạng internet không dây trong gia đình và đảm bảo rằng quý khách biết mật khẩu của mạng internet không dây.
4. Vui lòng kiểm tra xem bộ phát mạng internet không dây trong gia đình có hỗ trợ băng tần 2,4 GHz hay không, nếu có, vui lòng bật lên. Nếu bạn không chắc liệu bộ định tuyến có hỗ trợ băng tần 2,4 GHz hay không, vui lòng liên hệ với nhà sản xuất bộ định tuyến.
5. Thiết bị không thể kết nối với mạng internet không dây yêu cầu xác thực. Trường hợp này thường xuất hiện ở các khu vực công cộng như khách sạn, nhà hàng,... Vui lòng kết nối với mạng internet không dây không yêu cầu xác thực.
6. Tắt chức năng WLAN+ (Android) hoặc WLAN Assistant (iOS) của điện thoại di động khi kết nối máy rửa bát với điện thoại di động.
7. Trong trường hợp máy rửa bát đã kết nối với mạng internet không dây trước đó nhưng cần kết nối lại, vui lòng ấn vào "+" trên Trang chủ của ứng dụng và thêm lại thiết bị của quý khách theo danh mục và mẫu thiết bị theo hướng dẫn trên ứng dụng.

VỆ SINH VÀ BẢO DƯỠNG

Chăm sóc bên ngoài

Cửa và ron cửa

Vệ sinh ron cửa thường xuyên bằng vải ẩm mềm để loại bỏ cặn thức ăn. Khi xếp bát đĩa vào máy rửa bát, cặn thức ăn và đồ uống có thể nhỏ xuống các mặt của cửa máy rửa bát. Các bề mặt này nằm bên ngoài khu vực được rửa và nước từ cánh phun nước không rửa được những khu vực này. Các vết cặn lắng phải được lau sạch trước khi đóng cửa.

Bảng điều khiển

Hình cần vệ sinh, chỉ nên lau bảng điều khiển bằng vải ẩm mềm.

⚠ CẢNH BÁO

Để tránh nước chảy vào khóa cửa và các bộ phận điện, không sử dụng bất kỳ loại chất tẩy rửa dạng xịt nào.

Tuyệt đối không sử dụng chất tẩy rửa có tính ăn mòn hoặc miếng cọ rửa trên các bề mặt bên ngoài máy rửa bát vì chúng có thể làm xước lớp sơn bóng bề mặt. Một số loại khăn giấy cũng có thể làm xước hoặc để lại vết trên bề mặt.

Chăm sóc bên trong

Hệ thống lọc

Hệ thống lọc ở đáy buồng rửa bát sẽ giữ lại các mảnh vụn thô từ chu trình rửa, kể cả các vật thể lạ như tăm xỉa răng hoặc mảnh vụn. Các mảnh vụn thô tích tụ lại có thể làm cho bộ lọc bị tắc. Thường xuyên kiểm tra tình trạng của các bộ lọc, cẩn thận loại bỏ các vật thể lạ và vệ sinh các bộ phận của hệ thống lọc bằng nước nếu cần. Thực hiện theo các bước dưới đây để vệ sinh bộ lọc.

⚠ CẢNH BÁO

Hình ảnh chỉ mang tính tham khảo, các kiểu máy khác nhau của hệ thống lọc và cánh phun nước có thể khác nhau.

1. Giữ bộ lọc thô và xoay ngược chiều kim đồng hồ để mở khóa bộ lọc. Nhấc bộ lọc lên khỏi máy rửa bát.
2. Bộ lọc tinh có thể được kéo ra khỏi đáy của cụm bộ lọc. Có thể tháo bộ lọc thô ra khỏi bộ lọc chính bằng cách bóp nhẹ các mẫu ở trên cùng và kéo ra.

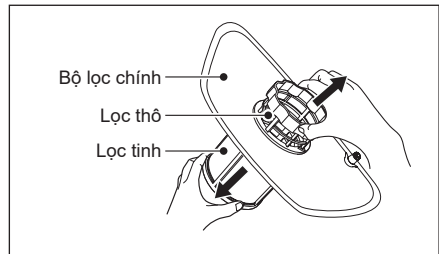
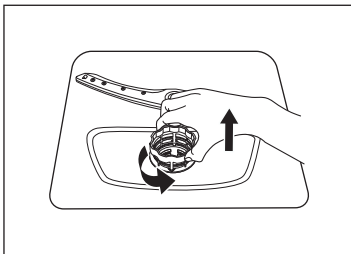

- Thực ản thừa có kích cỡ lớn hơn có thể được vệ sinh bằng cách rửa bộ lọc dưới vòi nước chảy. Để vệ sinh kỹ hơn, xin vui lòng sử dụng bàn chải vệ sinh sợi mềm.

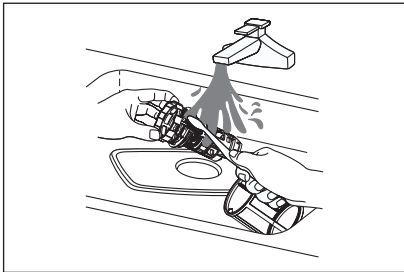

- Lắp ráp lại các bộ lọc theo thứ tự ngược lại với quy trình tháo rời, đặt lại bộ lọc vào máy rửa chén và xoay theo chiều kim đồng hồ đến mũi tên khóa như hình sau.

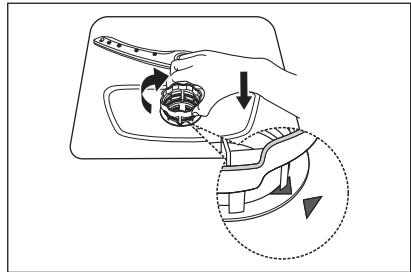

⚠ CẢNH BÁO

Không vặn quá chặt bộ lọc. Đặt cẩn thận bộ lọc trở lại vị trí ban đầu theo thứ tự như khi lấy ra, tránh trường hợp các mảnh vụn thô có thể lọt vào hệ thống và gây tắc nghẽn. Bắt buộc phải có bộ lọc được lắp đúng vị trí khi sử dụng máy rửa bát. Việc thay thế bộ lọc không đúng cách có thể làm giảm hiệu suất của thiết bị, làm hỏng bát đĩa và đồ dùng.

Cánh phun nước

Cần vệ sinh cánh phun nước thường xuyên vì nước cứng hóa chất sẽ làm tắc vòi phun nước.

Để vệ sinh các cánh phun nước, vui lòng làm theo hướng dẫn dưới đây:

- Để tháo cánh phun nước phía trên, giữ trục giữa và xoay cánh phun nước ngược chiều kim đồng hồ để tháo.
- Để tháo cánh phun nước phía dưới, vui lòng kéo tay phun lên trên.

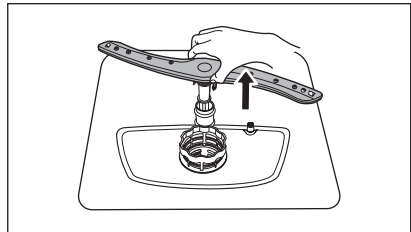
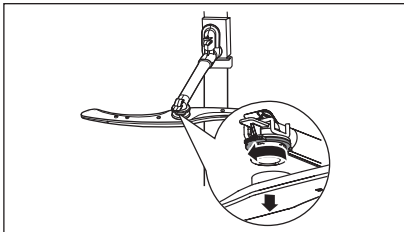

- Rửa cánh phun nước bằng xà phòng và nước ấm, đồng thời dùng bàn chải mềm để vệ sinh vòi phun.

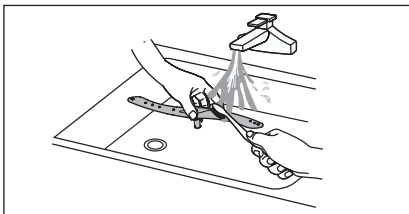

Chăm sóc máy rửa bát

Đề phòng đóng băng

Vui lòng thực hiện các biện pháp chống đóng băng trên máy rửa bát vào mùa đông. Sau các chu trình rửa, vui lòng làm theo các hướng dẫn sau:

1. Tắt nguồn điện cho máy rửa bát tại nguồn cấp điện.
2. Tắt nguồn cấp nước, ngắt kết nối giữa ống cấp nước và van nước.
3. Xả nước từ đường ống đầu vào và van nước. (Dùng khay chứa để hứng nước)
4. Đầu nối lại đường ống dẫn nước vào van nước.
5. Tháo bộ lọc ở đáy lồng rửa và sử dụng miếng bọt biển để thấm nước trong ngăn chứa.

Sau mỗi lần rửa

Sau mỗi lần rửa, xin vui lòng tắt nguồn cấp nước cho thiết bị và để cửa hơi mở một lúc để hơi ẩm và mùi hôi không bị đọng lại bên trong.

Tháo phích cắm

Trước khi vệ sinh hoặc bảo dưỡng, luôn rút phích cắm ra khỏi ổ cắm.

Không dùng dung môi hoặc dung dịch vệ sinh có tính ăn mòn

Đề vệ sinh bên ngoài và các bộ phận bằng cao su của máy rửa bát, không sử dụng dung môi hoặc sản phẩm vệ sinh ăn mòn. Chỉ sử dụng một miếng vải với nước xà phòng ấm.

Đề loại bỏ các đốm hoặc vết bẩn trên bề mặt bên trong, xin vui lòng sử dụng một miếng vải thấm nước và một ít giấm hoặc sản phẩm tẩy rửa dành riêng cho máy rửa bát.

Khi không sử dụng trong một thời gian dài

Nên cho máy chạy một chu trình rửa khi không có đồ dùng bên trong, sau đó rút phích cắm ra khỏi ổ cắm, tắt nguồn cấp nước và để cửa thiết bị mở hé. Thao tác này sẽ giúp ron cửa bền lâu hơn và ngăn mùi toát ra từ bên trong thiết bị.

Di chuyển thiết bị

Nếu phải di chuyển thiết bị, xin vui lòng giữ thiết bị ở vị trí thẳng đứng. Nếu thực sự cần thiết, thiết bị có thể đặt nằm ngang với mặt trước ngửa lên trên.

Ron cao su

Một trong những yếu tố gây ra mùi hôi trong máy rửa bát là thức ăn vẫn còn mắc kẹt trong các thanh ron cao su. Vệ sinh định kỳ bằng miếng bọt biển ẩm sẽ giúp ngăn ngừa tình trạng này.

XỬ LÝ SỰ CỐ

Trước khi gọi trung tâm bảo hành

Xem lại nội dung các bảng ở các trang sau có thể giúp quý khách không phải gọi tới trung tâm bảo hành

Vấn đề	Nguyên nhân có thể	Cách giải quyết
Máy rửa bát không khởi động	• Cầu chì bị đứt, hoặc nhảy cầu dao.	Thay thế cầu chì hoặc bật lại cầu dao. Loại bỏ bất kỳ thiết bị nào khác đang dùng chung ổ điện với máy rửa bát.
	• Nguồn điện không được bật.	Đảm bảo rằng máy rửa bát đã được bật và cửa được đóng chặt. Đảm bảo dây nguồn được cắm đúng cách vào ổ cắm trên tường.
	• Áp lực nước thấp	Kiểm tra xem nguồn cấp nước có được đấu nối đúng cách không và nước đã được bật chưa.
	• Cửa máy rửa bát không được đóng đúng cách.	Đảm bảo đóng cửa đúng cách.
Máy rửa bát không bơm được nước xả	• Ống thoát nước bị xoắn hoặc bị tắc.	Kiểm tra ống xả.
	• Bộ lọc bị tắc.	Kiểm tra hệ thống lọc.
	• Bồn rửa nhà bếp bị tắc.	Kiểm tra bồn rửa nhà bếp để đảm bảo thoát nước tốt. Nếu vấn đề là bồn rửa bát không thoát nước, quý khách có thể cần thợ sửa ống nước hơn là thợ sửa máy rửa bát.
Bọt trong bồn rửa	• Dùng không đúng loại viên/dung dịch rửa bát.	Chỉ sử dụng viên/dung dịch rửa bát chuyên dụng để tránh tạo bọt. Nếu điều này xảy ra, hãy mở máy rửa bát và để bọt bay hơi. Thêm 1 lít nước lạnh vào đáy máy rửa bát. Đóng cửa máy rửa bát, sau đó chọn bất kỳ chu trình nào khác. Ban đầu, máy rửa bát sẽ xả hết nước. Mở cửa sau khi giai đoạn xả nước hoàn tất và kiểm tra xem bọt đã tan hết chưa. Lặp lại nếu cần thiết.
	• Nước trợ xả bị đổ.	Luôn lau sạch ngay khi nước trợ xả bị tràn.
Bồn rửa bị bạc màu	• Có thể đã sử dụng viên/dung dịch rửa bát có chứa chất tạo màu.	Đảm bảo rằng chất tẩy rửa không có chất tạo màu.

Vấn đề	Nguyên nhân có thể	Cách giải quyết
Có vết rỉ sét trên dao kéo	<ul style="list-style-type: none"> Các đồ dùng bị ảnh hưởng không có khả năng chống ăn mòn. 	Tránh rửa các đồ dùng không có khả năng chống ăn mòn trong máy rửa bát.
	<ul style="list-style-type: none"> Chế độ đã chọn không chạy sau khi thêm muối cho máy rửa bát. Vết của muối ở trong chương trình rửa. 	Chạy chế độ rửa không có đồ sành sứ sau khi thêm muối. Không chọn chức năng Tuabin (nếu có) sau khi thêm muối cho máy rửa bát.
	<ul style="list-style-type: none"> Nắp của ngăn chứa muối làm mềm nước bị lỏng. 	Kiểm tra xem nắp của ngăn chứa muối làm mềm nước có chắc chắn không.
Tiếng gõ trong máy rửa bát	<ul style="list-style-type: none"> Một trong hai cánh phun nước đang va vào một đồ dùng trong giỏ 	Tạm dừng chương trình và sắp xếp lại các đồ dùng đang cản trở cánh phun nước.
Tiếng kêu lạch cạch trong máy rửa bát	<ul style="list-style-type: none"> Đồ sành sứ va chạm trong máy rửa bát. 	Tạm dừng chương trình và sắp xếp lại đồ sành sứ.
Tiếng gõ trong đường ống nước	<ul style="list-style-type: none"> Nguyên nhân có thể do vấn đề lắp đặt hoặc do đường ống gây ra. 	Tình trạng này không ảnh hưởng đến chức năng của máy rửa bát. Nếu quý khách chưa yên tâm, xin vui lòng liên hệ với thợ sửa ống nước có chuyên môn để xử lý.
Bát đĩa không sạch	<ul style="list-style-type: none"> Bát đĩa không được xếp đúng cách. 	Xem phần “Chuẩn bị và xếp bát đĩa”.
	<ul style="list-style-type: none"> Chế độ rửa không đủ mạnh. 	Chọn chế độ rửa mạnh hơn.
	<ul style="list-style-type: none"> Số lượng của viên/dung dịch rửa bát không đủ. 	Sử dụng thêm viên/dung dịch rửa bát, hoặc thay đổi loại viên/dung dịch rửa bát mà quý khách đang dùng.
	<ul style="list-style-type: none"> Bát đĩa trong buồng rửa đang chặn chuyển động của các cánh phun nước. 	Sắp xếp lại các đồ dùng để vòi phun có thể xoay tự do.
	<ul style="list-style-type: none"> Cụm bộ lọc không sạch hoặc không được lắp đúng cách vào đế của buồng rửa. Điều này có thể khiến các vòi phun của cánh phun nước bị tắc. 	Vệ sinh và/hoặc lắp bộ lọc đúng cách. Vệ sinh các vòi phun của cánh phun nước.
Đồ thủy tinh bị ó bản.	<ul style="list-style-type: none"> Nguyên nhân do sự kết hợp của nước mềm và quá nhiều chất tẩy rửa. 	Sử dụng ít số lượng viên/dung dịch rửa bát hơn nếu quý khách sử dụng nước mềm, đồng thời chọn chu kỳ ngắn hơn để rửa và vệ sinh đồ thủy tinh.

Vấn đề	Nguyên nhân có thể	Cách giải quyết
Các đốm trắng xuất hiện trên đĩa và ly.	<ul style="list-style-type: none"> Khu vực sử dụng nguồn nước cứng có thể gây ra cặn vôi. 	Kiểm tra cài đặt làm mềm nước hoặc tình trạng của ngăn chứa muối.
Vết đen hoặc xám trên bát đĩa	<ul style="list-style-type: none"> Đồ dùng bằng nhôm cọ xát với bát đĩa 	Sử dụng viên/dung dịch rửa bát có tính mài mòn nhẹ để loại bỏ những vết đó.
Viên/dung dịch rửa bát sót lại trong ngăn chứa	<ul style="list-style-type: none"> Bát đĩa chặn ngăn chứa viên/dung dịch rửa bát mở ra 	Xếp lại bát đĩa cho đúng cách.
Bát đĩa không khô	<ul style="list-style-type: none"> Xếp bát đĩa không đúng cách 	Sử dụng găng tay nếu viên/dung dịch rửa bát còn sót lại trên bát đĩa để tránh kích ứng da.
	<ul style="list-style-type: none"> Bát đĩa được lấy ra quá sớm 	Không lấy bát đĩa ra khỏi máy rửa bát ngay sau khi kết thúc chu trình rửa. Mở hé cửa để hơi thoát ra ngoài. Chỉ lấy bát đĩa ra khi nhiệt độ bên trong máy rửa bát an toàn khi chạm vào. Kéo giỏ dưới ra trước để ngăn nước từ giỏ trên rơi xuống.
	<ul style="list-style-type: none"> Chọn sai chế độ rửa. 	Với chế độ rửa ngắn, nhiệt độ rửa thấp hơn, làm giảm hiệu suất rửa. Chọn chế độ có thời gian rửa lâu hơn.
	<ul style="list-style-type: none"> Sử dụng dao kéo có lớp phủ chất lượng thấp. 	Những đồ dùng kiểu này sẽ dễ bám nước hơn. Dao kéo hoặc bát đĩa loại này không thích hợp để rửa trong máy rửa bát.

CẢNH BÁO

Tự sửa chữa hoặc sửa chữa khi không có chuyên môn có thể gây ra rủi ro nghiêm trọng cho sự an toàn của người sử dụng thiết bị và ảnh hưởng đến cơ chế bảo hành.

MÃ LỖI

Nếu có sự cố, máy rửa bát sẽ hiển thị mã lỗi. Bảng sau đây cho biết các mã lỗi có thể xảy ra và nguyên nhân của chúng.

Vấn đề	Nguyên nhân có thể	Cách giải quyết
E1	<ul style="list-style-type: none">Thời gian cấp nước vào lâu.	Vòi không mở, hoặc lượng nước vào bị cản trở, hoặc áp lực nước quá thấp.
E3	<ul style="list-style-type: none">Không đạt nhiệt độ yêu cầu.	Trục trục của bộ phận làm nóng.
E4	<ul style="list-style-type: none">Tràn nước.	Một số nguyên nhân của rò rỉ máy rửa bát.
Ed	<ul style="list-style-type: none">Mất kết nối giữa bo mạch chính và bo mạch hiển thị	Mạch hở hoặc đứt dây cáp kết nối.

CẢNH BÁO

- Nếu xảy ra sự cố tràn nước, hãy tắt nguồn cấp nước chính trước khi gọi trung tâm bảo hành.
- Trong trường hợp có nước trong khay để do tràn nước hoặc rò rỉ nhỏ, cần thấm hết phần nước này trước khi khởi động lại máy rửa bát.
- Trong trường hợp xuất hiện mã lỗi không thể giải quyết, vui lòng gọi trợ giúp của người có chuyên môn.

ĐIỀU KHOẢN BẢO HÀNH

ĐĂNG KÝ BẢO HÀNH

Để hưởng đầy đủ quyền lợi bảo hành, khách hàng vui lòng thực hiện đăng ký bảo hành trong vòng 14 ngày sau khi mua máy theo một trong các hình thức dưới đây:

1. Từ máy tính:

Truy cập vào trang web
www.toshiba18001529.com.vn

2. Từ điện thoại:

Gọi điện thoại đến tổng đài miễn phí 18001529
(Thứ Hai – Thứ Sáu: 08:00-22:00/
Thứ Bảy: 08:00-17:00).

LIÊN LẠC YÊU CẦU BẢO HÀNH

1. Trung tâm chăm sóc khách hàng và tiếp nhận bảo hành

Tổng đài điện thoại miễn phí: **18001529**

2. Các trung tâm bảo hành ủy quyền

Vui lòng xem danh sách cập nhật trên trang web:
www.toshiba18001529.com.vn

3. Qua Kênh Zalo : Tìm Kiếm -> "Toshiba VN" -> Quan Tâm -> Menu -> Yêu cầu bảo hành

Hoặc quét mã QR:



ĐIỀU KHOẢN BẢO HÀNH CHI TIẾT

Điều khoản bảo hành chi tiết được công bố trên trang web chính thức của Comfee Việt Nam, để có thông tin đầy đủ nhất quý khách vui lòng tham khảo trên trang web:

www.feelcomfee.com/vn
www.toshiba18001529.com.vn

ĐIỀU KHOẢN BẢO HÀNH RÚT GỌN

1. Điều kiện được bảo hành miễn phí

- Sản phẩm được bảo hành 24 tháng tính từ ngày mua nhưng không quá 30 tháng tính từ ngày xuất kho. Việc thực hiện đăng ký bảo hành đúng qui định sẽ đảm bảo đầy đủ quyền lợi 24 tháng bảo hành cho Sản Phẩm.
- Sản phẩm sẽ được sửa chữa hoặc thay thế phụ tùng, linh kiện miễn phí nếu đáp ứng đầy đủ các điều kiện sau:
 - Sản phẩm còn trong Thời Hạn Bảo Hành.
 - Sản phẩm được sử dụng đúng mục đích, công năng và theo cách thức phù hợp với hướng dẫn của nhà sản xuất.
 - Những hư hỏng, lỗi của sản phẩm được kết luận là do lỗi hư hỏng linh kiện hoặc do lỗi kỹ thuật từ nhà sản xuất.
 - Số máy trên sản phẩm phải còn nguyên vẹn, không bị rách, cạo sửa hoặc mất đi.

2. Các trường hợp không được bảo hành miễn phí

- Sản phẩm không còn trong Thời Hạn Bảo Hành.
- Sản phẩm không được sử dụng đúng mục đích, công năng và theo cách thức phù hợp với hướng dẫn của nhà sản xuất.
- Vệ sinh bảo dưỡng định kỳ sản phẩm không được bảo hành miễn phí.
- Vỏ máy và các phụ kiện kèm theo bên ngoài của sản phẩm không nằm trong danh mục được bảo hành miễn phí.
- Sản phẩm hư hỏng do sự tác động của các yếu tố bên ngoài như: thiên tai, lũ lụt, sấm sét, hỏa hoạn, tai nạn, sử dụng sai hướng dẫn, nguồn điện không ổn định, sử dụng sai điện thế, nguồn nước yếu, nút bể hay và chạm do vận chuyển, bảo quản sản phẩm không tốt như nước, hóa chất, côn trùng,... vào máy. Lắp đặt sai kỹ thuật và sử dụng không đúng tiêu chuẩn kỹ thuật, qui định an toàn của sản phẩm hoặc các cảnh báo thể hiện trên sản phẩm.
- Sản phẩm có dấu hiệu sửa chữa trước ở những nơi không nằm trong hệ thống bảo hành do Toshiba Việt Nam ủy quyền.
- Nếu là sản phẩm máy tắm nước nóng, TOSHIBA yêu cầu sản phẩm phải được tiếp đất nghiêm ngặt theo đúng qui chuẩn an toàn của nhà sản xuất.

GHICHẾP DÀNH CHONGƯỜI SỬ DỤNG:

Trước khi tiến hành lắp đặt, quý khách vui lòng xem kiểu máy và số máy trên thân máy và điền vào ô trống bên cạnh. Hãy tham khảo thông tin này khi quý khách cần liên hệ với Trạm bảo hành.

Kiểu máy: _____

Số máy: _____

comfee'