

CUCKOO

Mechanical type Electric Rice cooker/warmer

기계식 전기 밥솥

Operating Instructions

사용설명서(使用说明书)

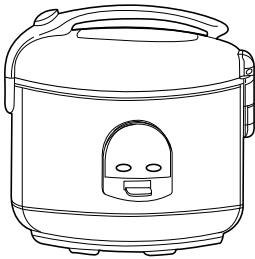

CR-1122 Series

저희 쿠쿠 전기 밥솥을 구입해 주셔서 대단히 감사 드립니다.

이 설명서를 잘 읽으시고 사용방법에 따라 정확하게 사용하십시오. 그리고 설명서는 보관해 두었다가 필요할 때 보시면 아주 유용합니다.

목차

한글

Important safeguards	2
제품규격	3
안전상의 경고	4
각 부분의 이름	8
사용방법	9
손질 방법	11
고장시 확인하세요	12

我們衷心地感謝您購買此物。為了充分地發揮本品的機能，儘而有效地利用它，請您在使用前從頭至尾地閱讀本說明書。讀后請您保存好。為使用時萬一有不明白的地方或發生不良狀況時，請熟讀后好好保存它。

目錄

Chinese

Important safeguards	2
製品規格	3
零件名稱	8
注意事項	13
使用方法	14
清潔方法	15

Thank you very much for purchasing "CUCKOO" Electric Rice cooker/warmer

Read all instructions before use.
Save these instructions for future reference.

Contents

English

Important safeguards	2
Specifications	3
Name of each part	8
Caution for safety	16
How to cook & preset	18
How to clean	19

Inhaltsverzeichnis

Deutsch

Important safeguards	2
Bedienungsanleitung	20
Technische Beschreibung	20
Bitte beachten sie die folgenden anweisungen	22
Anleitung zum Reis kochen	23
Bedinungs Anleitung	24

IMPORTANT SAFEGUARDS

When using electrical appliances, basic safety precautions should always be followed, including the following :

- ▶ Read all instructions.
- ▶ Do not touch hot surfaces. Use handles or knobs.
- ▶ To protect against electrical shock do not immerse cord, plugs in water or other liquid.
- ▶ Close supervision is necessary when this appliance is used by or near children.
This appliance is not intended for use by young children or infirm persons without supervision.
Young children should be supervised to ensure that they do not play with the appliance.
- ▶ Unplug from outlet when not in use and before cleaning. Allow to cool before putting on or taking off parts.
- ▶ Do not operate any appliance with a damaged cord or plug, or after the appliance malfunctions, or is dropped or damaged in any manner.
Return appliance to your nearest authorized service facility for examination, repair, or electrical or mechanical adjustment.
- ▶ If the supply cord is damaged, it must be replaced by a special cord or assembly available from the manufacturer or its service agent.
- ▶ The use of accessory attachments not recommended by the appliance manufacturer may cause injuries.
- ▶ Do not use outdoors.
- ▶ Do not let cord hang over edge of table or counter, or touch hot surfaces.
- ▶ Do not place on or near a hot gas or electric burner, on in a heated oven.
- ▶ Extreme caution must be used when moving an appliance containing hot oil or other hot liquids.
- ▶ Always attach plug to appliance first, then plug cord into wall outlet.
To disconnect, turn any control to “off”, then remove plug from wall outlet.
- ▶ Do not use appliance for other than intended use.
- ▶ Do not obstruct the steam vent hole with any articles, e.g.a piece of cloth.
- ▶ Do not place the inner pot directly over flame for cooking.

**SAVE THESE INSTRUCTIONS.
THIS APPLIANCE IS FOR HOUSEHOLD USE ONLY.**

ADDITIONAL SAFEGUARDS

- ▶ Avoid touching hot parts : outer lid, inner pot, inner lid and especially the steam vent hole.
- ▶ Do not switch on when the main body is empty.
- ▶ Make sure that heating plate and the magnetic switch are clean and dry whenever putting the inner pot into the cooker.
- ▶ Do not use sharp instruments to clean the inner pot as these will damage the non-stick coating.
- ▶ A short power-supply cord is to be provided to reduce the risk resulting from becoming entangled in or tripping over a longer cord.
- ▶ Longer detachable power-supply cords or extension cords are available and may be used if care is exercised in their use.

SHORT CORD INSTRUCTIONS/SPECIFICATIONS

Note : A. A short power-supply cord (or cord set) is to be provided to reduce the hazards resulting from becoming entangled in or tripping over a longer cord.

B. Longer cord set or extension cords are available and may be used if care is exercised in their use.

C. If a long cord set or extension cord is used.

(1) the marked electrical rating of the cord set or extension cord should be at least as great as the electrical rating of the appliance.

(2) if the appliance is of the grounded type, the extension cord should be a grounding-type three-wire cord, and

(3) the longer cord should be arranged so that it will not drape over the counter top or tabletop where it can be pulled on by children or tripped over accidentally.

CAUTION : During use, the internal parts of the rice cooker and the area around the steam vent are **HOT**.
Keep out of reach of children to avoid possible injury.

제품규격/Specifications/規格

모델명/Model name/型號		CR-1122 Series
전원/Power supply/額定電壓		220 V ~/ 50-60 Hz
소비전력/Power consumption/ 額定消耗功率 (approx.) W	취사/Cooking/炊飯	650W
	보온/Keeping Warm/ 保溫	83W
취사용량/Cooking Capacity/炊飯容量 L (Cups)	백미/White rice/白米	0.54-2.0L(3-11Cups)
코드길이/Power cord length/電線長度 m (ft)		1.4m/4.6ft/1.4米
외형크기/Dimension/尺寸 cm (in)	폭/Width/深	28cm(11in)
	높이/Height/高	29.4cm(11.6in)

안전상의 경고

- ▶ '안전상의 경고'는 제품을 안전하고 올바르게 사용하여 사고나 위험을 미리 막기 위한 것이므로 반드시 지켜 주십시오.
- ▶ '안전상의 경고'는 '경고'와 '주의'의 두가지로 구분되어 있으며 '경고'와 '주의'의 의미는 다음과 같습니다.

⚠ 경고 | 피하지 않을 경우 사망이나 중상을 초래할 수 있는 잠재적인 위험상황

⚠ 주의 | 피하지 않을 경우 경상을 초래할 수 있는 잠재적인 위험상황

- ▶ **⚠** : 이 기호는 특정조건하에서 위험을 끼칠 우려가 있는 사항에 대하여 주의를 환기시키는 표시입니다.
- ▶ **⚠** : 위험 발생을 피하기 위해 주의깊게 읽고 지시에 따라 사용하십시오.

⚠ 경고

제품에 직사광선이 쬐는 곳, 가스레인지, 전열기구 가까이에서 사용하지 마십시오.

- 전기누전 및 감전, 변형 및 변색의 원인이 됩니다.
- 전원코드를 열기구 가까이 두지 마십시오. 코드피복이 녹아 화재, 감전의 원인이 됩니다.



썩크대, 목욕탕 등 제품에 물이 들어갈 수 있는 곳이나 화학성 물질이 있는 곳에서는 사용하지 마십시오.

- 전기 누전 및 감전의 위험이 있습니다.
- 먼지가 많은 곳이나 화학성 물질이 있는 곳에서는 사용하지 마십시오.



이 기기는 신체, 감각, 정신능력이 결여되어 있거나 경험과 지식이 부족하여 감독이나 지시 없는 안전하게 기기를 사용할 수 없는 사람(어린이 포함)이 사용하도록 만들어지지 않았습니다.

- 어린이가 기기를 가지고 놀지 않도록 주의하세요.
- 감전, 화상 등 부상의 원인이 됩니다.



제품을 썩크대에 놓고 닦거나 제품 내부에 물을 넣지 마십시오.

- 전기 누전 및 감전, 화재의 원인이 됩니다.
- 제품에 물이 들어간 경우에는 사용을 중지하고 전원플러그를 뽑은 다음 구입하신 대리점이나 서비스센터로 문의해 주십시오.



전원플러그를 콘센트에서 꽂거나 뺄 때는 손의 물기를 반드시 제거한 후 전원 플러그를 잡고 꽂거나 빼어 주십시오.

- 젖은 손으로 전원플러그를 뽑으면 감전의 원인이 될 수 있습니다.
- 무리하게 당겨 뽑으면 전원코드에 이상이 발생되어 누전 및 감전이 될 수 있습니다.

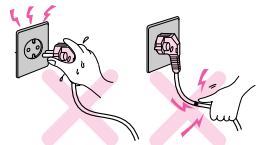

전원 플러그에 묻은 이물질은 물기가 없는 천으로 깨끗이 제거하여 주십시오.

- 화재의 원인이 됩니다.

⚠ 경고

증기구를 만지거나 접근하지 마십시오.

- 증기에 의한 화상의 우려가 있습니다. 특히, 어린이의 접근을 막아 주십시오.
- 취사 중 나오는 증기는 매우 뜨거우므로 손이나 얼굴을 가까이 하지 마십시오.



반드시 접지가 되는 정격 15A 이상의 교류 220V 전용 콘센트에서만 사용해 주시고 한 콘센트에 여러 제품의 전원플러그를 동시에 꽂아 사용하지 마십시오.

- 여러 제품과 함께 사용하거나, 다른 기구에 사용하면 발열 및 발화, 감전의 원인이 됩니다.
- 전원플러그에 이물질이나 물기가 묻어 있는 경우에는 잘 닦은 다음 사용하십시오.
- 연장코드도 15A 이상의 것을 사용하여 주십시오.

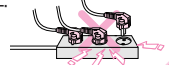

전원코드나 전원플러그가 파손되었거나 콘센트가 흔들릴 때는 사용을 중지하고, 구입하신 대리점이나 서비스센터로 문의바랍니다.

- 전원코드나 전원플러그가 파손된 경우에는 위험이 생기지 않도록 하기 위하여 제조사나 그 판매점 또는 유자격 기술자(서비스 기사)에 의해 코드 교환을 하십시오.
- 반드시 구입하신 대리점이나 서비스 센터에서 수리하시기 바랍니다.

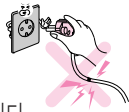

변형된 내솥이나 전용 내솥이 아닌 것을 사용하지 마십시오.

- 내솥이 가열되어 이상작동 및 화재의 원인이 됩니다.
- 내솥이 변형된 경우는 구입한 대리점이나 서비스센터로 문의해 주십시오.

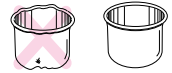

(전용내솥)

내솥 없이 사용을 하지 마십시오.

- 감전 및 고장의 원인이 됩니다.
- 내솥이 없는 상태에서 쌀이나 물을 넣지 마십시오.
- 쌀이나 물이 들어갔을 경우에는 구입하신 대리점이나 서비스센터로 꼭 문의 하십시오.



열판 및 내부 또는 내솥주위의 이물질은 반드시 제거 후에 사용하십시오.

- 온도감지를 정확히 못하게 되므로 내솥이 가열되어 이상작동 및 화재의 원인이 됩니다.



전원코드에 무거운 물건을 올려 놓거나 코드가 제품바닥에 눌리지 않도록 주의해 주십시오.

- 화재 및 감전의 원인이 됩니다.

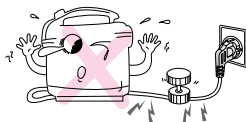

밥이 끓고 있을 때 뚜껑을 열지 마십시오.

- 밥이 끓고 있을 때 뚜껑을 열면 증기에 의한 화상의 원인이 됩니다.



안전상의 경고

⚠ 경고

제품을 분해하거나 개조하지 마십시오.

- 화재 및 감전의 원인이 됩니다.
- 서비스기사 이외의 사람이 분해하거나 수리하지 마십시오.
- 수리 및 고장상담은 구입하신 대리점이나 서비스센터로 문의하여 주십시오.



전원코드를無理하게 구부리거나, 묶거나 잡아당기지 마십시오.

- 감전이나 쇼트로 인해 화재의 원인이 될 수 있습니다.

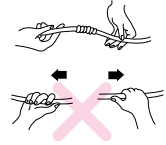

증기구나 제품 내부에 금속막대기 등 이물질을 절대 넣지 마십시오.
(특히, 어린이 주의)

- 감전 및 화재의 원인이 됩니다.



쌀통 및 다용도 선반 등에 제품을 놓고 사용하지 마십시오.

- 전원코드가 틈새에 눌러져 화재 및 감전의 원인이 됩니다.
- 취사 중 증기가 배출될 때 쌀통 및 다용도 선반에 의해 제품의 손상, 화재, 감전의 원인이 됩니다.

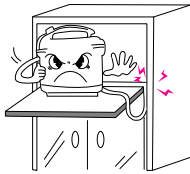

제품 밑에 깔판, 방석, 전기 장판 등을 놓고 사용하지 마십시오.

- 화재 및 변형의 원인이 됩니다.



⚠ 주의

사용 중 이거나 사용직후에는 내솥 및 내부, 내솥케이스, 열판 등은 뜨거우므로 만지지 마십시오.

- 고열에 의한 화상을 입을 수 있습니다.



최대 용량 (11인분) 이상으로 내용물을 넣고 사용하지 마십시오.

- 밥물 넘침이나 고장의 원인이 됩니다.



안전상의 경고

⚠ 주의

경사진 곳이나 울퉁불퉁한 곳에서는 사용하지 마십시오.

- 화상 및 제품고장의 원인이 됩니다.
- 전원 코드에 손이나 발, 기타 물체가 걸려 제품이 떨어지지 않도록 주의하십시오.

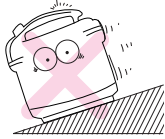

내솥을 다른 용도로 사용하거나 불위에 올리지 마십시오.

- 내솥의 변형 및 코팅이 벗겨져 제품에 이상이 발생할 수 있습니다.

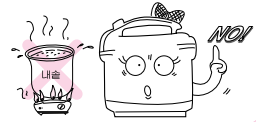

증기구를 행주나 장식용 덮개, 기타 물건을 올린채 사용하지 마십시오.

- 본체의 변형, 변색 및 고장의 원인이 됩니다.



취사, 보온 이외의 물끓임, 식해, 미역국, 카레, 기름으로 튀기는 요리 등 다른 용도로 사용하지 마십시오.

- 고장 및 냄새의 원인이 됩니다.



제품에 심한 충격을 주거나 떨어뜨리지 마십시오.

- 제품고장 및 안전상의 문제가 발생할 수 있습니다.
- 제품에 무리하게 힘을 가하거나 떨어뜨리지 마십시오.



사용 중에 이상한 소리나 냄새 또는 연기가 나면 즉시 전원플러그를 뽑고 구입하신 대리점이나 서비스센터로 문의해 주십시오.

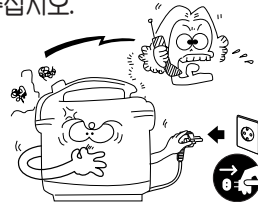

교류 220V 이외에는 사용하지 마십시오.

- 감전, 화재의 원인이 될 수 있습니다.
- 제품이 정상적으로 작동을 하지 않습니다.

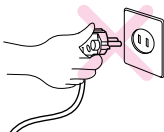

사용시 이외에는, 전원 플러그를 콘센트에서 빼주십시오.

- 절연 열화에 의한 감전, 누전 화재의 원인이 됩니다.

각 부분의 이름/零件名稱/NAME OF EACH PART

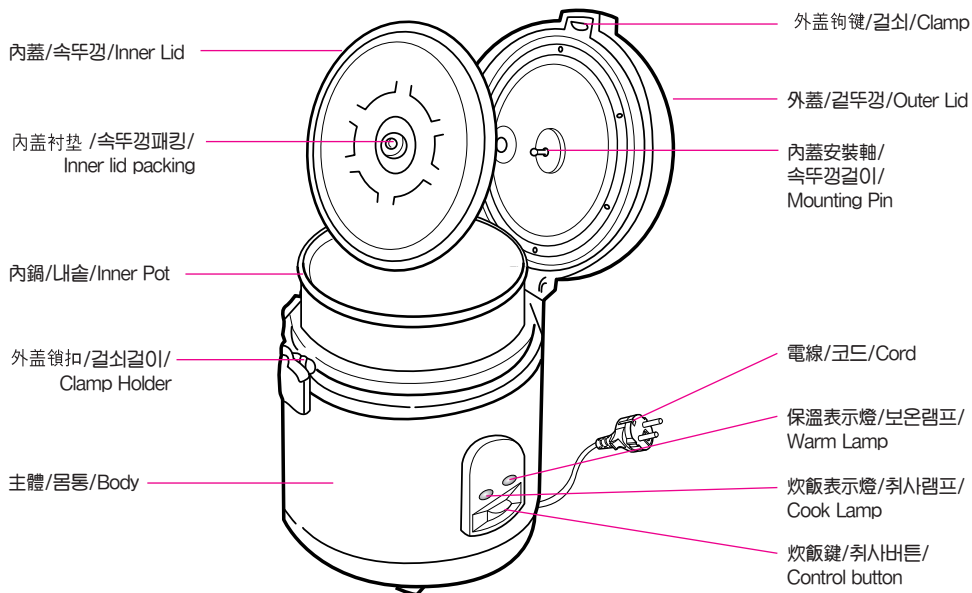

配件/부속물/Accessories



量杯/계량컵 /
 Measuring Cup
 밥을 지을 때 쌀을 정확히
 조절하여 주십시오.



飯匙 /주걱 /
 Rice Scoop

內蓋/속뚜껑/Inner Lid

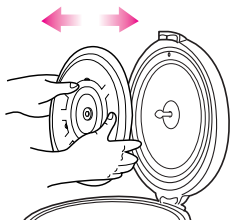

水滴收集器/물받이/Dew Dish

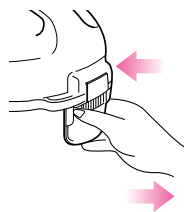

1 계량컵으로 쌀을 정확히 조절하여 주십시오.

▶ 계량컵의 쌀 1컵은 약 180ml이며, 이는 어른 1인분 취사량입니다.



2 내솥외의 다른 그릇에서 쌀을 깨끗하게 씻어 주십시오.

▶ 쌀을 씻는 방법

- ① 별도의 용기에 쌀을 손바닥으로 20번 가량 박박 문질러 씻어 주십시오.
- ② 맑은 물이 나올 때까지 충분히 헹구어 주십시오.
- ③ 씻은 쌀을 체에 30분 가량 두었다가 취사하시면 더욱 좋은 밥을 지을 수 있습니다.



3 씻은 쌀을 내솥에 넣고 물을 조절하여 주십시오.

▶ 내솥의 눈금은 물을 맞추는 기준이 됩니다.

예) 가령 7컵(계량컵 기준)의 쌀로 밥을 짓고자 할 때 씻은 쌀을 먼저 내솥에 넣고, 물이 7눈금까지 올라오도록 정확하게 맞추어 주십시오.

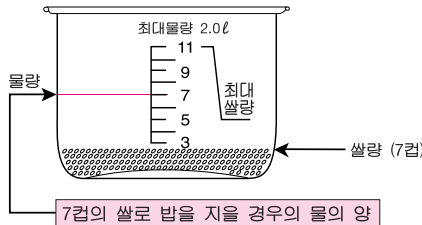

※ 내솥을 수평한 곳에 놓아야만 정확한 물 조절을 할 수 있습니다.

사용방법

▶ 물의 양에 대하여

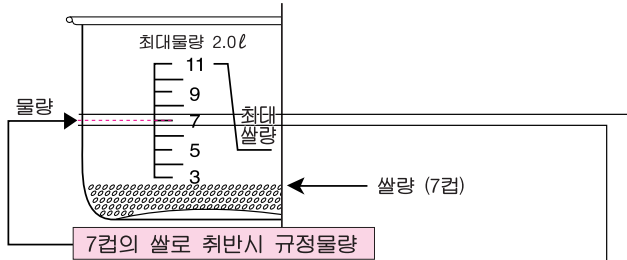

- 쌀을 충분히 불렸을 때 _____ 물을 규정량보다 적게 부어 주십시오. _____
- 더 된밥을 원하실 때 _____ 물을 규정량보다 적게 부어 주십시오. _____
- 묵은 쌀로 밥을 지으실 때 _____ 물을 규정량보다 많이 부어 주십시오. _____
- 더 진밥을 원하실 때 _____ 물을 규정량보다 많이 부어 주십시오. _____

▶ 주의

- 쌀과 물의 양을 정확히 조절하지 않을 경우에는 원하시는 밥상태가 되지 않습니다.
- 최대쌀량 눈금보다 쌀을 많이 넣어 취사할 경우 밥이 되질 않습니다.

4 내솥을 넣고 뚜껑을 꼭 닫아 주십시오.



5 전원플러그를 꽂은 후 취사버튼을 눌러 주십시오.

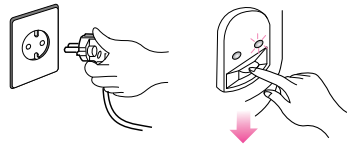

6 취사가 끝나면 자동으로 보온이 됩니다. (보온에서 15~20분 정도 뚝을 들여야 합니다.)

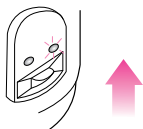

7 뚝들이는 시간(15~20분) 경과 후 밥을 골고루 섞은 다음 식사를 하시고 보온하십시오.



손질방법

내솥 손질은 중성 세제와 스폰지를 사용하십시오.



열판에 이물질이 없도록 항상 깨끗이 사용하여 주십시오.



몸체는 마른 헝겊 등으로 자주 닦아 주십시오.



속뚜껑 등은 물로 씻은 후 마른행주로 닦아 주십시오.



참고하십시오.

- 보온시 냄새를 제거하려면
 - ① 내솥에 1/3 정도 물을 넣는다.
 - ② 내솥 뚜껑을 닫고 취사 스위치를 누른다.
 - ③ 약 10분 정도 물을 끓게한 후 보온으로 전환한다.
 - ④ 물이 적당히 식었을 때 내솥을 들어내어 깨끗이 씻는다.
- 제품을 개봉한 후 내솥에 이물질이 묻어 있을 수 있으니 사용하기 전에 내솥을 깨끗이 씻은 후 사용하십시오.
- 속뚜껑을 부착하지 않으면 보온성능이 떨어지므로 반드시 속뚜껑을 부착하여 사용해 주십시오.
- 내솥을 밥 취반외 다른 용도로 절대 사용하지 마십시오. 만일 다른 용도로 사용을 했을시에는 취사전 꼭 위의 방법으로 가열 후 취사를 해주십시오.
- '멜라노이징' 현상이란?
이 보온밥솥은 밥의 밑면에 얇은 누런 빛깔이 나타나는데 이는 밥이 여분의 수분을 받아 밥 특유의 구수한 향기와 맛을 내는 멜라노이징 현상을 일으켜 맛있는 밥이 되도록 설계되어 있기 때문입니다.
- 보온중 제품에서 "똑똑" 소리가 나는 것은 보온온도조절기가 정상적으로 작동하는 소리이므로 고장이 아닙니다.
- 보온중에는 내솥이 없는 상태에서도 전원인가 및 램프에 점등이 되도록 설계되어 있습니다. (사용하지 않을때는 플러그를 뽑아주십시오.)

고장시 확인하세요

- ▶ 사용방법 대로 올바르게 사용하지 않았을 경우에는 고장이 아니라도 전기보온밥솥이 제대로 작동하지 않을 수가 있습니다.
 밥이 제대로 안되거나 보온에 이상이 있으면 아래의 점검표대로 점검해 보고 그래도 이상이 있으면 구입하신 대리점이나 서비스센터로 수리를 의뢰해 주십시오.

증상	확인 사항	조치 사항
밥물이 넘친다.	<ul style="list-style-type: none"> • 밥을 지을 때 기준 수위이상 물을 넣지 않았습니까? • 속뚜껑을 부착하지 않고 밥을 짓지는 않았습니까? 	<ul style="list-style-type: none"> • 뚜껑을 열고 물을 덜어내 주십시오. • 속뚜껑을 부착시켜 주십시오.
지은밥이 <ul style="list-style-type: none"> • 너무 되거나 • 설 익었을 때나 • 너무 진밥일 때 	<ul style="list-style-type: none"> • 물 조절은 제대로 되었습니까? • 내솔외면바닥에 이물질이 붙어 있거나 내솔바닥이 울퉁불퉁 하지는 않았습니까? • 취사스위치가 꺼진 후 약 15분 정도 뚝을 들이지 않고 뚜껑을 열지는 않았습니까? • 밥을 짓는 도중에 전원이 끊어졌거나 취사스위치를 끄지는 않았습니까? 	<ul style="list-style-type: none"> • 쌀의 양에 따라 측정눈금에 맞게 물조절을 하여 주십시오. • 이물질을 깨끗이 씻어 주십시오. • 가급적 뚜껑을 열지 말고 반드시 뚝을 들여 주십시오. • 밥이 다 되어 취사스위치가 자동적으로 꺼질 때까지 손대지 마십시오.
밥이 내솔에 눌러 붙어 있을 때	<ul style="list-style-type: none"> • 쌀은 충분히 씻었습니까? • 밥이 다 되어 보온상태로 넘어 갔는데도 무리하게 취사스위치를 누르지는 않았습니까? • 내솔바닥의 높은 자국을 씻지 않고 그대로 다시 밥을 짓지는 않았습니까? • 밥을 지을 때 열판과 내솔 사이에 이물질이 끼이지는 않았습니까? 	<ul style="list-style-type: none"> • 쌀은 항상 깨끗이 씻어 주십시오. • 밥이 다 된 후에는 절대로 취사스위치를 누르지 마십시오. • 내솔은 항상 깨끗이 사용하십시오. • 열판 또는 내솔은 이물질이 붙지 않도록 항상 깨끗이 사용하십시오.
보온 중의 밥에서 냄새가 나거나 변색될 때	<ul style="list-style-type: none"> • 뚜껑을 꼭 닫았습니까? • 보온 중 전원플러그가 콘센트에서 빠지지는 않았습니까? • 주걱이나 식은 밥 혹은 다른 밥을 넣어 보온하지 않았습니까? • 보온시킨 밥의 양이 너무 적지는 않았습니까? 	<ul style="list-style-type: none"> • 뚜껑은 틈새가 없도록 완전히 닫아 주십시오. • 보온 중에는 항상 전원플러그를 꽂아 두십시오. • 주걱이나 식은밥 또는 다른 종류의 밥은 넣지 마십시오. • 보온양이 적을 때는 내솔 중앙에 오목히 모아서 보온하십시오.

注意事項

爲了安全與正確使用產品,必須遵守下列事項。

- ▶ 使用此電子鍋前,請閣下詳細閱讀這本說明書。
- ▶ 操作時,切勿摸蒸氣孔。
- ▶ 插座上拔插頭時,勿用濕手將電源線拔掉。
- ▶ 勿放在小孩可以接觸到的地方。
- ▶ 清潔電飯鍋前應先將電線拔離電源。
- ▶ 電源線有損害,或產品無動作時,勿強制動作,請連絡服務中心。
- ▶ 勿使用提供以外的配件。
- ▶ 勿在戶外使用。
- ▶ 勿放在直射光線與發熱體器具附近。
- ▶ 熱體在內部時,請小心搬運。
- ▶ 想拔下插頭時,首先停止產品上的動作後,拔掉插頭。
- ▶ 勿使用在煮飯以外其他用途。
- ▶ 切勿將內鍋直接放在火上使用。
- ▶ 切勿阻塞蒸氣孔。
- ▶ 產品熱時請小心,特別小心蒸氣孔。
- ▶ 不要將主體空燒。
- ▶ 產品上的水份清潔乾淨後才使用。
- ▶ 切勿使用任何鋒利的工具清潔。
- ▶ 爲了避免絆倒的危險,有提供短的電源線。
- ▶ 使用比較熟悉時,可以用長的電源線與EXTENSION電源線。

使用方法

① 量度白米份量

請用附設的量杯。每杯未煮的白米約可煮出2碗白米飯。不要讓米量超出11杯或少於內鍋指定的杯數3杯，否則煮出來的米飯未必能達到預期的效果。

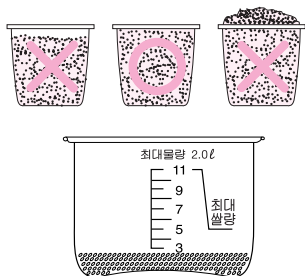

③ 依照水位標記加上適當水量

將已淘洗的白米倒入內鍋中，依照刻在內鍋上的水位標記加上適當的水量，並將白米表面弄平。刻在內鍋的水位標記只是一個參考指標，閣下可根據不同種類的白米及個人的喜好而作出調整。

Fill line-勿超過這刻印。

閣下如喜愛較鬆軟的白米飯可酌量增加水位，反之可酌量減少水位以煮出較乾硬的白米飯。

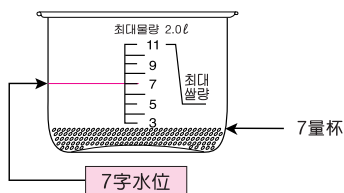

② 將米徹底淘洗乾淨

將米徹底輕輕淘洗。為免破壞內鍋“不黏底”的表層，請將米置於獨立的器皿內清洗。

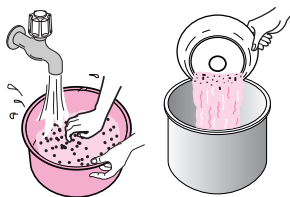

④ 確保內鍋與主體有良好的接觸

操作前，請確保內鍋的表面清潔乾淨，以及沒有其他雜物黏附在發熱板及磁性開關上。關上外蓋直至發出「咔噠」一聲以避免因接觸不良而導致不正常的煮飯程序。

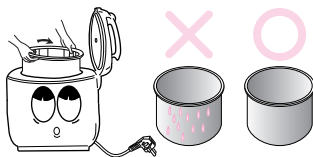

⑤ 將插頭接駁到電源處

一經接駁後，控制板上的保溫(WARM)指示燈會亮起。



使用方法

⑥ 按下炊飯鍵開始煮飯程序

只需按下控制板上的鈕掣1次, 炊飯(COOK)的指示燈會亮起。

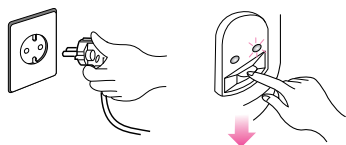

⑧ 將煮熟的白米飯攪拌

要令米飯美味可口, 請於保溫燈亮起後將外蓋打開, 讓多餘的蒸氣及水份散去, 並用附屬的飯匙將煮熟的米飯徐徐翻動, 然後將外蓋關緊繼續保溫。



⑦ 保溫

當白米煮熟後, 炊飯(COOK)指示燈會自動熄滅, 而保溫(WARM)的指示燈會立即亮起。保溫程序會隨即開始。

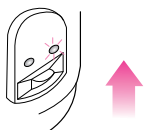

⑨ 電源切斷

只需將電線拔離電源即可停止保溫程序。

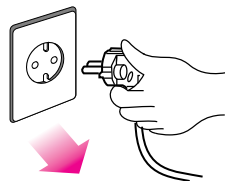

清潔方法

清潔內鍋及內蓋：

1. 清潔前, 先將電源插頭拔離電源, 並待之冷卻。
2. 每次煮用後請除下內蓋, 並與內鍋一同浸於溫水內清洗。
3. 清洗時, 請用海綿或軟布洗抹。
4. 請勿使用磨料清潔劑\金屬網絨或潔具清潔內鍋, 以免損壞內鍋“不黏底”的表層。

清潔主體及外蓋：

1. 清潔前, 先將電源插頭拔離電源, 並待之冷卻。
2. 只可使用微濕的軟布擦拭電飯鍋的主體, 不可將電飯鍋浸於水中清洗。

CAUTION FOR SAFETY

- ▶ The following must be observed to use the product safely and correctly to prevent accident and dangerous situations.
- ▶ 'Warning' and 'Caution' are different as follows.

 **WARNING** | This means that the action it describes may result in death or severe injury.

 **CAUTION** | This means that the action it describes may result in injury or property damage.

- ▶  · This sign is for reminding something may cause problems under the certain situation.
- Please read and follow the instruction to avoid any harmful situation.

WARNING

Please use it clearly;

If it is used with any alien material being held there will be happened any case of boiled rice not being made well or boiled rice being burned.

Please use it(them) always clearly by wiping out by sponge-scrubber for the around the pan after soak in water, by sandpaper for the heater or sensor.



Please pay careful attention against water;

Please surely not wash out the body of this rice cooker by water, which may be a cause of electric shock or firing.



Please use it at a secured place;

Please avoid using it at a insecure place easy to be fallen down, or near hot thing such as stove or gas stove, or on carpet or cushion, etc.

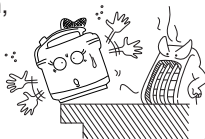

Use a single socket with the rated current above 15A.

Using several lines in one. Socket can cause overheating resulting in fire.

Use the extension cord with the rated current above 15A.

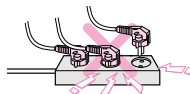

Do not plug or pull the power cord with wet hands.

It can cause electric shock.

Do not use damaged power cord or plug or loose socket.

It can cause electric shock, short circuit or fire.

If the plug were damaged, contact dealer and service center.

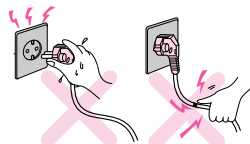

CAUTION FOR SAFETY

⚠️ WARNING

This device is not intended for use by people who lack physical, sensory, and mental abilities or lack the experience and knowledge to safely use the device without supervision or instruction, including children.

Keep device out of reach of children. Device may cause electric shock, burns, etc



Do not touch the metallic surface of the inner pot and heating plate after cooking or warming.

It can cause burn.



Being hot!

When cooking boiled rice there is coming out hot steam from the hole of the steam and please not come your face or hand near it.



Do not alter, reassemble, disassemble or repair.

It can cause fire, electric shock or injury. For repair, contact dealer or the service center.



Please pay careful attention against its deforming

If you put anything such as dishcloth, etc. on the cover when cooking boiled rice or in the course of warming which may be a cause of deforming or decoloring the cover.

Please not put the pan on any other heater than the rice cooker.

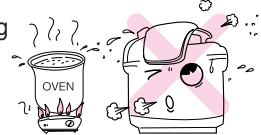

⚠️ CAUTION

It is avoidable to use it for other use

if you boil water or use for any other use, which may give rice cooker excess and be a cause of disorder.



When warming boiled rice

and cold boiled rice together, which may be a cause of bad smell.



When there is not boiled rice in pan,

when there is not anything in pan, please surely pull out plug. Otherwise it may be heated and cause a risk.



Handling With care

If you fall rice cooker down or and strong impact, which may be a cause of disorder.

With the rice scoop indicated

If you use a metallic rice scoop which may be a cause of the boiled rice being scorched because of peeling off coated film of pan.

HOW TO USE

① Measure the plain rice volume

Use the measuring cup provided. Each cup of uncooked plain rice normally can give about 2 cups of cooked rice. Do not cook rice outside the range indicated inside the pot. The rice cooker cannot perform the normal rice cooking function outside the specified range.

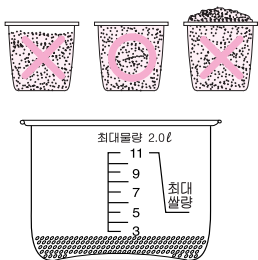

③ Add water according to the marking inside the pot

Pour the pre-washed rice into the inner pot and add water according to the marking indicated inside the pot, then smooth the rice surface. The level marked inside the pot is the fill line. **FILL LINE-Do Not Fill Past This Point** When adding more water the rice will become softer, and less water will result in dry/harder rice.

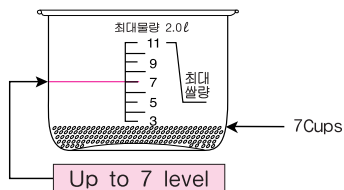

② Wash the rice gently and thoroughly

Wash the rice gently and thoroughly. We advise you to use a separate container during washing to avoid damaging the non-stick coating of the inner pot.



④ Check to ensure the pot is in good contact

Before connecting the power, ensure the outside of the inner pot is dry and clean and that no foreign object is on the heating plate or the magnetic switch. Close the lid firmly until it gives a "click" sound to avoid improper rice cooking.

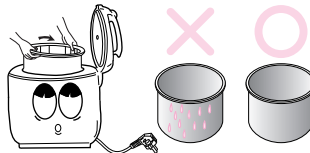

⑤ Connect to the main power supply

Connect the unit to the main outlet. The light of the "WARM" mode will be on.



HOW TO USE

6 Press the control button to start cooking

Press down the control button and the light of the “COOK” mode will be on to indicate that rice cooking is in progress.

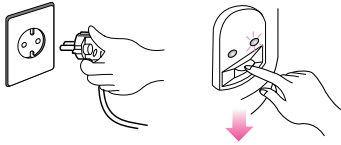

8 Stir the rice

For best results, open the lid after the light of the “WARM” mode goes on and stir the rice to allow excessive steam and water to escape. Then close the lid firmly to continue the keep warm function.



7 Keep warm

When the cooking process is finished, the light of the “COOK” mode will go off and the light of “WARM” mode will be on automatically.

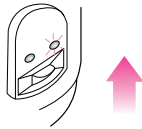

9 Power off

To stop the keep warm function, simply unplug the unit from the outlet.

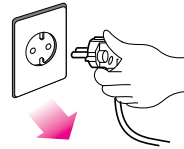

HOW TO CLEAN

The inner pot and inner lid:

1. Before cleaning, unplug the unit from the outlet and let it cool down completely.
2. Remove and clean the inner lid and the inner pot after every use.
Soak them in lukewarm water.
3. Wash with a sponge or a soft cloth.
4. Do not use any abrasive cleansers, steel wool or metal utensils to clean the non-stick inner pot as these will damage the non-stick coating.



The main body and outer lid:

1. Before cleaning, unplug the unit from the outlet and let it cool down completely.
2. Use only a damp cloth to wipe the outside of the unit.
Do not immerse the main body in water.

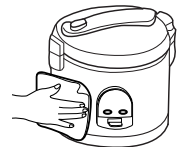

BEDIENUNGSANLEITUNG

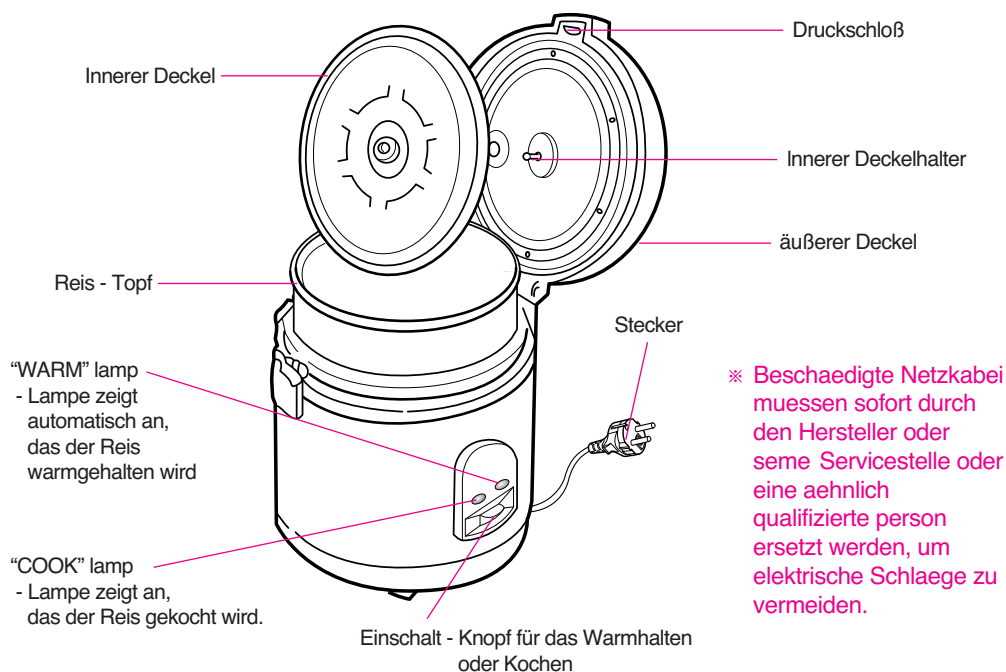

Zubehör



Plastik-Tasse(ca.180ml)



Reis-Löffel

Technische Beschreibung

Name des Model		CR-1122 Series
Volt, Spannung		220 V ~/ 50-60Hz
Stromverbrauch (W)	beim kochen	650W
	beim warmhalten	83W
Fassungsvermögen (Kochkapazität)	normaler reis	3~11 Meßbecher (0.54-2.0L)

BITTE BEACHTEN SIE DIE FOLGENDEN ANWEISUNGEN

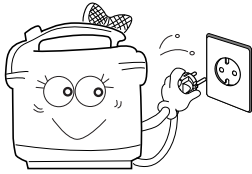

Risiko Vermeidung

Wenn kein gekochter Reis oder etwas anderes im Reis-Topf ist, ziehen Sie bitte den Stecker aus der Steckdose, um eine Überhitzung und somit ein Risiko zu vermeiden

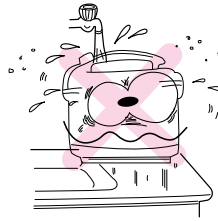

Bitte Vorsicht mit Wasser!

Bitte schütten Sie kein Wasser in den Innenraum und Außenraum des Reistopfbehälters, da dies sonst einen Kurzschluß verursachen könnte!



Bitte benutzen sie den Reiskocher sauber

Wenn fremde Materialien den Innenraum des Reistopfbehälters beschmutzen, säubern Sie diese mit einem angefeuchteten Tuch, sonst könnte der Reis beim nächsten kochen anbrennen oder nicht richtig kochen und funktionieren.

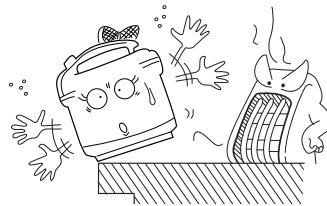

Aufbewahrung des Reiskochers

Bitte bewahren Sie den Reiskocher bei Benutzung an einem sicheren Platz auf:

- der Reiskocher sollte an einem Platz aufgestellt werden, der fallsicher und vor Erschütterungen geschützt ist
- Zudem sollte das Gerät nicht neben einem Herd oder auf einem Teppich aufstellt werden um eine Überhitzung zu vermeiden



Mit Vorsicht Behandeln!

Schwere Erschütterungen wie zB ein Herunterfallen, verursachen Defekte und Funktionsunfähigkeit.

BITTE BEACHTEN SIE DIE FOLGENDEN ANWEISUNGEN



Wenn Reis warmgehalten wird, ist zu beachten:

- das der Reislöffel nicht im Reis-Topf mitaufbewahrt wird und
- das kalter Reis nicht mit warmgehaltenen Reis vermischt wird, da diese sonst unangenehme Gerüche entwickeln



Vorsicht heiß!

Wenn Reis gekocht wird, entströmt aus dem dafür vorgesehenen Dampfleitung heißer Dampf

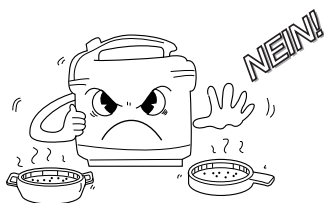

Benutzen sie den Reiskocher nicht für andere Zwecke, wie Wasserkochen

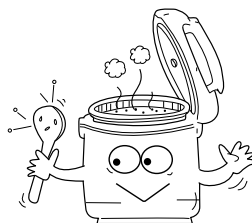

Wenn Sie einen Löffel aus Metall verwenden sollten Sie aufpassen das die Lackierung des Reiskocher nicht zerkratzt

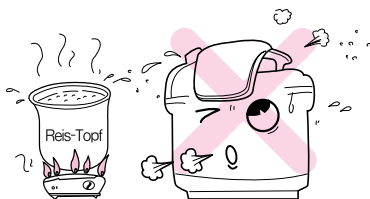

Bitte bedecken Sie den Reiskocher nicht mit einem Tuch oder etwas ähnlichem, da dies sonst eine Farbveränderung oder eine Deformierung zur Folge haben könnte

Benutzen Sie den Reis-Topf nicht auf dem Herd
Bitte benutzen Sie den Reis-Topf ausschließlich für den Reiskocher.

ANLEITUNG ZUM REIS KOCHEN

- 1 Mit dem Meßbecher geben Sie, wie abgebildet die gewünschte Reismenge in eine Schüssel jede Tasse ca. 180ml reicht für 1 Erwachsenen.



- 2 Bevor der Reis in den Reiskocher kommt, gründlich spülen und ca.30 Minuten im Wasser stehen lassen



- 3 Der Reis wird nun in den Reistopf umgefüllt, wobei die Standardmarkierungen an der Innen-seite des Reistopfes beachtet werden sollten Bei 7 Tassen Reis sollte das Wasser bis zur Markierung 7 reichen

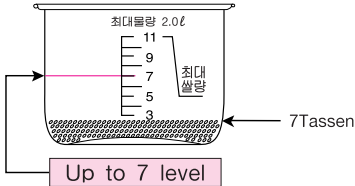

- 4 Beim Einsetzen des Reistopfes achten Sie bitte darauf, das der Reistopf außen trocken und sauber ist.

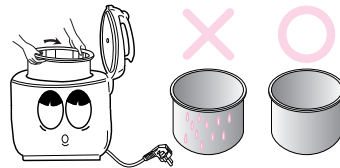

- 5 Schließen Sie den Deckel des Reiskochers. Ist der Deckel richtig zu, macht es "Klick"

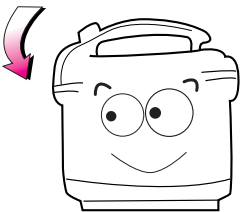

- 6 Nun können Sie den Stecker in die Steckdose stecken.

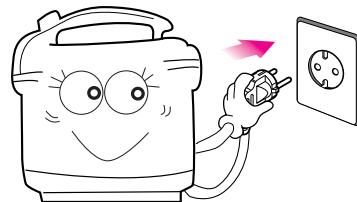

ANLEITUNG ZUM REIS KOCHEN

- 7 Drücken Sie jetzt den "Switch knob"
=Einschalt-Knopf bis das Lämpchen
"COOK"(= Reis kocht) aufleuchtet.

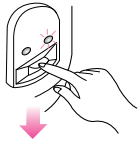

- 8 Springt das Lämpchen auf "WARM"
(= Warmhaltefunktion) ist der Reis fertig!

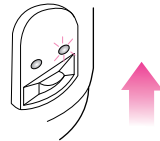

- 9 Bevor Sie den fertigen Reis servieren wird
empfohlen den Reis durchzurühren.
Guten Appetit!



- 10 Der Rest des Inhalts läßt sich bei
geschlossenem Deckel 12 Stunden
warmhalten.

BEDINUNGS ANLEITUNG

Säubern sie den Reiskocher = Reistopfbehälter
mit einem weichen angefeuchtetem Tuch oder
Schwamm, nur der Reistopf darf gespült werden.
Achten Sie bitte darauf das der Stecker aus
der Steckdose gezogen ist.!

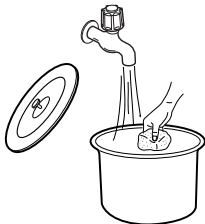

Nach jedem Kochen sollte der
Kondenswassersammler, der sich hinter
dem Deckelgelenk befindet
ausgewaschen werden.

