

**SUNHOUSE®**

**Hotline: 1800 6680**

**SUNHOUSE®**

**HƯỚNG DẪN  
SỬ DỤNG**

**Trung tâm bảo hành Miền Bắc**

Km8, Đại lộ Thăng Long, Hoài Đức, Hà Nội - ĐT: +84 24 3200 8339 / 3200 5230

**Trung tâm bảo hành Miền Trung**

685 Điện Biên Phủ, Q. Thanh Khê, Đà Nẵng - ĐT: +84 23 6372 6821

**Trung tâm bảo hành Miền Nam**

Lô 8 - 10 đường số 1, KCN Tân Tạo, P. Tân Tạo A, Q. Bình Tân, TP Hồ Chí Minh  
ĐT: +84 28 3869 1014 / Fax: +84 28 3869 1013



**Nhập khẩu và phân phối:** Công ty cổ phần Tập đoàn SUNHOUSE  
**Địa chỉ:** Số 139 Nguyễn Thái Học, P. Điện Biên, Q. Ba Đình, Tp. Hà Nội  
**ĐT:** (+84) 24 3394 0848 - 3736 6676 **Fax:** (+84) 24 3394 0878 - 3736 6696  
**Sản phẩm được sản xuất tại Trung Quốc**  
**Website:** [www.sunhouse.com.vn](http://www.sunhouse.com.vn)

**LẤU ĐIỆN SUNHOUSE**  
Model: SH535L

Vui lòng đọc kỹ hướng dẫn trước khi sử dụng

**Quý khách hàng thân mến,**

Xin chân thành cảm ơn vì đã tin dùng và lựa chọn sản phẩm của SUNHOUSE. Chúng tôi tin rằng, sản phẩm làm bằng những chất liệu cao cấp hàng đầu này sẽ đáp ứng mọi yêu cầu và làm hài lòng quý khách.

Quý khách hàng vui lòng đọc kỹ hướng dẫn sử dụng trước khi dùng để đảm bảo an toàn và đạt hiệu quả tốt nhất.

Nhà sản xuất không chịu trách nhiệm pháp lý về con người và tài sản trong những trường hợp thiệt hại do lắp đặt sai hoặc sử dụng thiết bị không đúng cách.

**HƯỚNG DẪN AN TOÀN**

Để tránh các tai nạn đáng tiếc có thể xảy ra như điện giật, bỏng hay hư hại sản phẩm bạn vui lòng làm theo hướng dẫn sau

**(Trước khi sử dụng)****Lắp đặt**

Không đặt bất kỳ một vật dụng nào dưới bề mặt bếp như giấy ăn.. Cần đặt nồi ngay ngắn vào bếp.

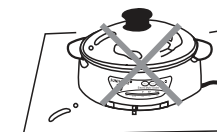
**Loại bỏ các chất bẩn bám trên bề mặt.**

Nút điều chỉnh nhiệt độ có thể không phản ánh được chính xác nhiệt độ của đĩa nhiệt nếu trên đĩa nhiệt có tạp chất.

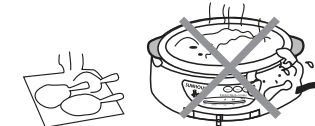
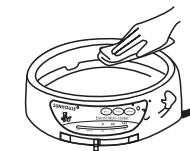
**Không có chức năng sốt**

Bếp không có chức năng sốt cá hay chiên.

**(Trong khi sử dụng)****Tránh bị bỏng**

Tuyệt đối không chạm vào bề mặt bếp khi đang sử dụng hoặc khi vừa nấu xong. Khi mở nắp nồi đang sôi phải cẩn thận để không bị bỏng hơi nước.



**Để tránh xảy ra sự cố cháy nổ, giật điện hay hư hỏng sản phẩm, Quý khách hàng xin lưu ý những điểm sau:**

1. Đọc kĩ hướng dẫn trước khi sử dụng.
2. Thiết bị này không thích hợp cho những người (kể cả trẻ em) có năng lực về cơ thể, giác quan hoặc tinh thần suy giảm hoặc thiếu kinh nghiệm và hiểu biết trừ khi được giám sát hoặc hướng dẫn sử dụng thiết bị bởi người có trách nhiệm về sự an toàn của họ.
3. Không để trẻ em chơi đùa với thiết bị. Để thiết bị và dây điện ngoài tầm với của trẻ em.
4. Không nên nhúng thiết bị trong nước
5. Nếu dây điện bị hư hại, nó phải được thay thế bởi nhà sản xuất, cơ sở cung cấp dịch vụ sửa chữa của họ hay những người có tay nghề nhằm tránh rủi ro.

## CÁCH THỨC THẢO LẬP

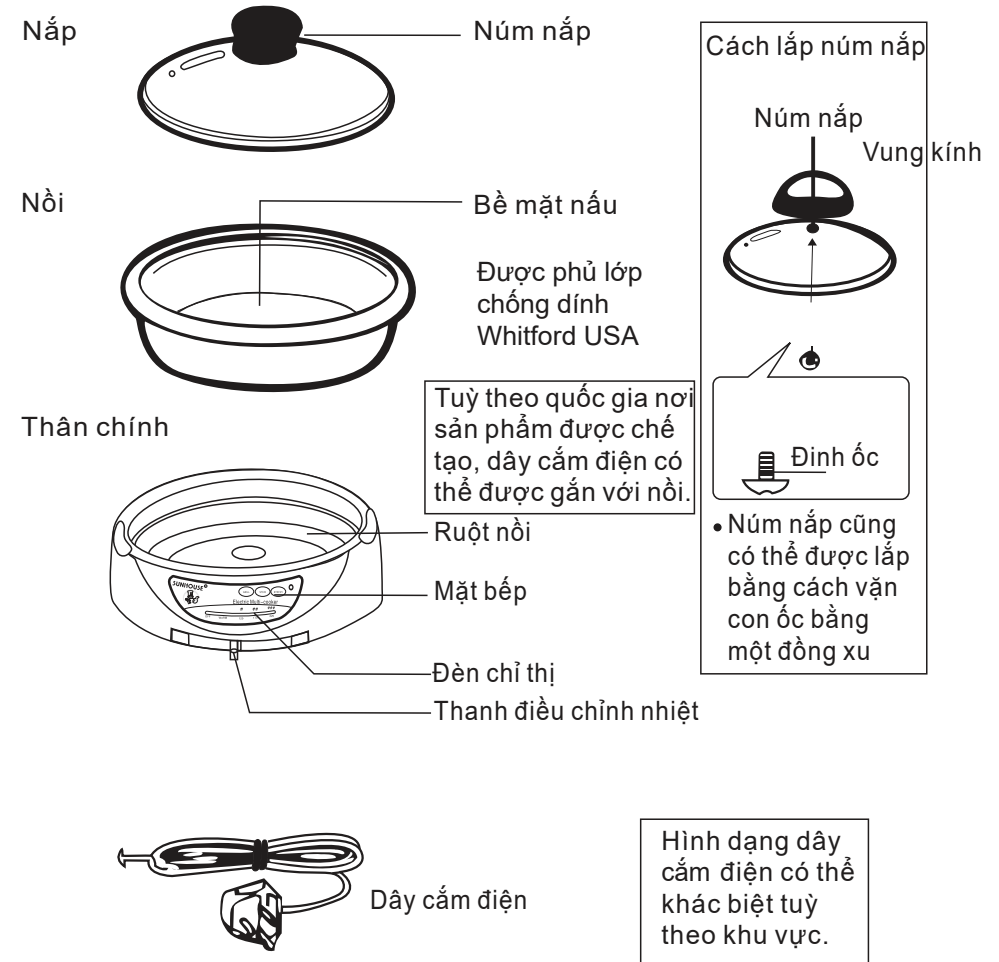

Điện thế / công suất	220V~ /50Hz / 1300W
Kích thước (dài, rộng, cao)	370mm x 340mm x 200mm
Cân nặng	3.4kg
Chiều dài dây điện	1.5 m

## CÁCH SỬ DỤNG

### 1. Đặt ruột trong vào trong nồi.

Giữ đáy ruột và mặt bếp luôn sạch. Nếu có bất kỳ vật chất nào dính vào cần loại bỏ trước khi sử dụng.

Hãy đảm bảo rằng ruột nồi đã được đặt chuẩn xác, không nghiêng về một phía hay lắc.

Không bật bếp lên khi chưa lắp ruột nồi, giữ nó luôn khô và sạch.

Nếu không tuân thủ như trên nồi có thể phát ra tiếng động khi sử dụng.

### 2. Nối dây điện.

Đưa thanh điều khiển nhiệt độ về vị trí "OFF".

Cắm phích điện.

Ngừng sử dụng ngay lập tức nếu dây hỏng.

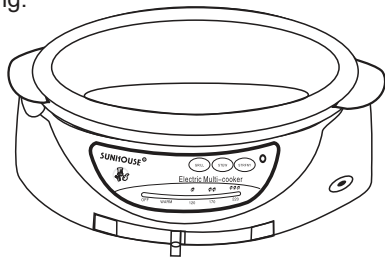

Trước khi sử dụng hãy đảm bảo không có sắt hay chất bẩn ở cuối ổ cắm hay chân cắm.

Trong lần sử dụng đầu tiên có thể xuất hiện khói hay mùi. Tuy nhiên nó sẽ dần biến mất.

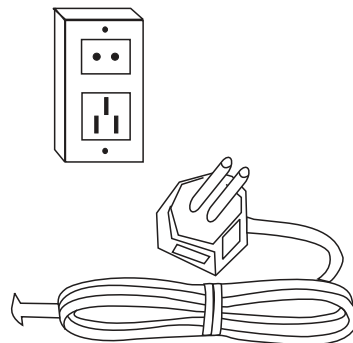
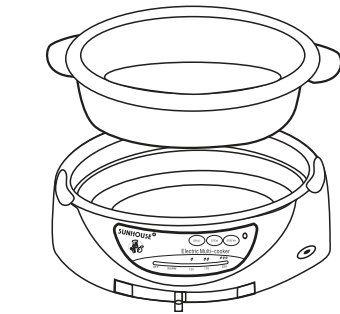

### 3. Nấu thức ăn

1) Đổ nước và nước vào trong nồi và chỉnh thanh điều khiển tới mức cao.

2) Khi nước trong nồi sôi, thêm thành phần.

3) Chỉnh thanh điều khiển để có nhiệt độ nấu mong muốn.

*\* Nếu món hầm nhìn có vẻ muốn sôi trào, hoặc đưa thanh điều chỉnh về LOW hoặc mờ vùng để món ăn không trào ra.*

*\* Nếu chẳng may nước hay súp sôi tràn vào ổ điện, tháo dây điện khỏi ổ cắm và lau nó bằng một mảnh vải khô trước khi tiếp tục nấu.*

*\* Thực phẩm rán*

1) Đậy vung và lựa chọn nhiệt độ thích hợp bằng thanh điều khiển.

2) Sau năm tới sáu phút từ khi nồi được bật lên đèn ON sẽ tắt, chỉ thị rằng nhiệt độ đã đạt.

3) Đổ dầu vào và bắt đầu rán

*\* Tùy vào số lượng thực phẩm rán mà bạn điều chỉnh nhiệt độ phù hợp*

*\* Trong khi nấu nồi có thể phát ra tiếng ồn lạ, nhưng đây là tiếng ồn do sự nở ra và co lại của bề mặt bếp khi nhiệt độ tăng. Điều này là bình thường.*

*\* Trong khi nấu đèn chỉ thị sẽ sáng và tắt cho thấy một nhiệt độ ngang bằng đang được duy trì.*

### 4. Sau khi sử dụng

1) Đưa thanh điều khiển về vị trí OFF.

2) Rút phích cắm điện.

3) Tháo dây khỏi nồi.

## BẢO DƯỠNG VÀ VỆ SINH

### Làm sao để sử dụng sản phẩm lâu dài

Nhớ rút điện trước khi vệ sinh.

Chỉ vệ sinh sau khi nồi đã được để nguội.

#### Thân nồi

Xin hãy vệ sinh dầu mỡ bám bằng một mảnh giẻ mềm. Không rửa trong nước.

#### Vung

Dùng một miếng bọt xốp hay vải cùng chất tẩy rửa trung tính để làm vệ sinh. Dùng một miếng vải lau khô. Bôi vung làm bằng kính, xin hãy cẩn thận.

#### Bề mặt bếp và Ruột nồi

Loại bỏ bất kỳ vật chất lạ nào giữa Bề mặt bếp và Ruột nồi bằng một que tre hay thứ gì tương tự. Khi các phần tử thức ăn bị cháy dính vào mặt bếp hãy loại bỏ và vệ sinh bằng một mảnh vải mềm.

Nếu thức ăn cháy không thể bị loại bỏ, đáy nồi sẽ khó đạt mức nhiệt độ trực tiếp của bề mặt bếp.

#### Ruột nồi

Ruột nồi có thể được nhúng và rửa trong nước. Dầu mỡ và các phần tử thức ăn có thể được rửa sạch nhất khi nồi còn đang ấm bằng một mảnh giấy ăn. Khi ruột nồi quá bẩn, lấy nó ra khỏi vỏ thân và rửa nó trong nước với một miếng vải hay bọt xốp và dung dịch rửa bát. Sau khi rửa và trước khi cất giữ, lau khô hoàn toàn và xoa một lớp mỏng dầu ăn nên mặt trong.

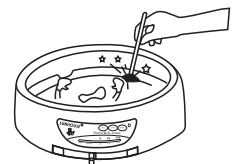

**(Sau khi sử dụng xong)****Không rửa trực tiếp với nước.**

Không đổ nước trực tiếp vào nồi vì điều này có thể gây ra hiện tượng giật điện hoặc làm hỏng sản phẩm.

Không dùng bếp khi dây điện hay bất kỳ một bộ phận nào của bếp bị hỏng

Nếu có hiện tượng này xảy ra bạn cần mang bếp đến ngay trạm bảo dưỡng để kiểm tra và thay thế. Không kéo dây điện, để rút điện ra khỏi bếp phải cầm vào đầu giắc cắm.

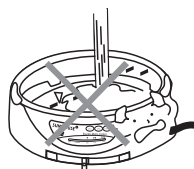
**Chú ý**

- Không trực tiếp nấu trên đĩa nhiệt hoặc dùng nồi không đúng loại. Điều này có thể khiến bạn bị điện giật hoặc làm hỏng sản phẩm.

- Nếu có chất bẩn rơi vào đĩa nhiệt, chúng có thể làm giảm khả năng tiếp xúc giữa nồi với bếp khiến việc nấu nướng không đạt kết quả như mong đợi.

- Nếu thấy có hiện tượng dòng điện bị quá tải bạn cần phải mang bếp đi kiểm tra và bảo dưỡng.

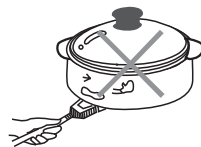
**BẢO DƯỠNG BỀ MẶT TITAN**

**Bề mặt nồi được phủ một lớp titan chống dính, để duy trì được lớp titan này bạn vui lòng thực hiện theo các bước sau:**

- Nên sử dụng muối nhựa
- Không sử dụng muối kim loại vì có thể làm bong lớp chống dính titan khiến nồi bị sứt.